

227561



PATENTE DE INVENCION
=====

227561

MEMORIA DESCRIPTIVA

sobre:

"Nuevo sistema de carburación para automóviles".

=====

Solicitante : NARDI ESPAÑOLA, S.L., entidad española,
residente en Zaragoza, Atares, 2.

===

La presente invención se refiere a un nuevo sistema de carburación para automóviles, mediante el cual se dota al coche de un sistema de carburación con dos carburadores, consiguiéndose un mayor rendimiento del motor y un menor consumo de gasolina, como consecuencia del principio de carburación de un carburador cada dos cilindros, o cada uno, y por la forma debidamente estudiada del colector.

En los dibujos adjuntos, a título de ejemplo no limitativo, se ilustra una forma de ejecución del



invento, con referencia a los cuales:

15. Sobre los correspondientes planos, 1, se fijan los carburadores y el conjunto se adapta a la culata del motor, en sustitución del colector de fábrica, por su plano, AA. El plano, BB, establece contacto con el colector de escape, del que toma calor, y en, 2, se inserta un eje roscado, en el que gira el trapecio que manda a los dos carburadores.

N O T A

20. Descrita suficientemente la naturaleza del invento, así como la manera de realizarlo en la práctica, debe hacerse constar que las disposiciones anteriormente indicadas son susceptibles de modificaciones de detalle en cuanto no alteren su principio fundamental, siendo
25. lo que constituye la esencia del referido invento y por lo que se solicita Patente de Invención por 20 años en España: "Nuevo sistema de carburación para automóviles"; caracterizándose por lo siguiente:

30. 1ª.- Nuevo sistema de carburación para automóviles, que se caracteriza por el principio de carburación de un carburador cada dos cilindros, o cada uno, y por la especial configuración del colector de admisión, que sustituye al colector de fábrica.

35. 2ª.- Nuevo sistema, según reivindicación precedente, que se caracteriza porque sobre los correspondientes planos se fijan los carburadores y el conjunto se adapta a la culata del motor, en sustitución del colector de fábrica, estableciéndose contacto con el colector de escape, por otro plano, del que toma calor, insertándose
40. un eje roscado en el que gira el trapecio que manda a



los dos carburadores.

3^a.- Nuevo sistema de carburación para
automóviles; tal y como queda substancialmente descrito
en la presente memoria e ilustrado en los adjuntos
45. dibujos.

Esta memoria consta de tres hojas escritas a
máquina por una sola cara.

Madrid, 27 MAR 1956

NARDI ESPAÑOLA, S.L.

J. GÓMEZ ACEBO Y MODET
P.P.

ESCALA VARIABLE.

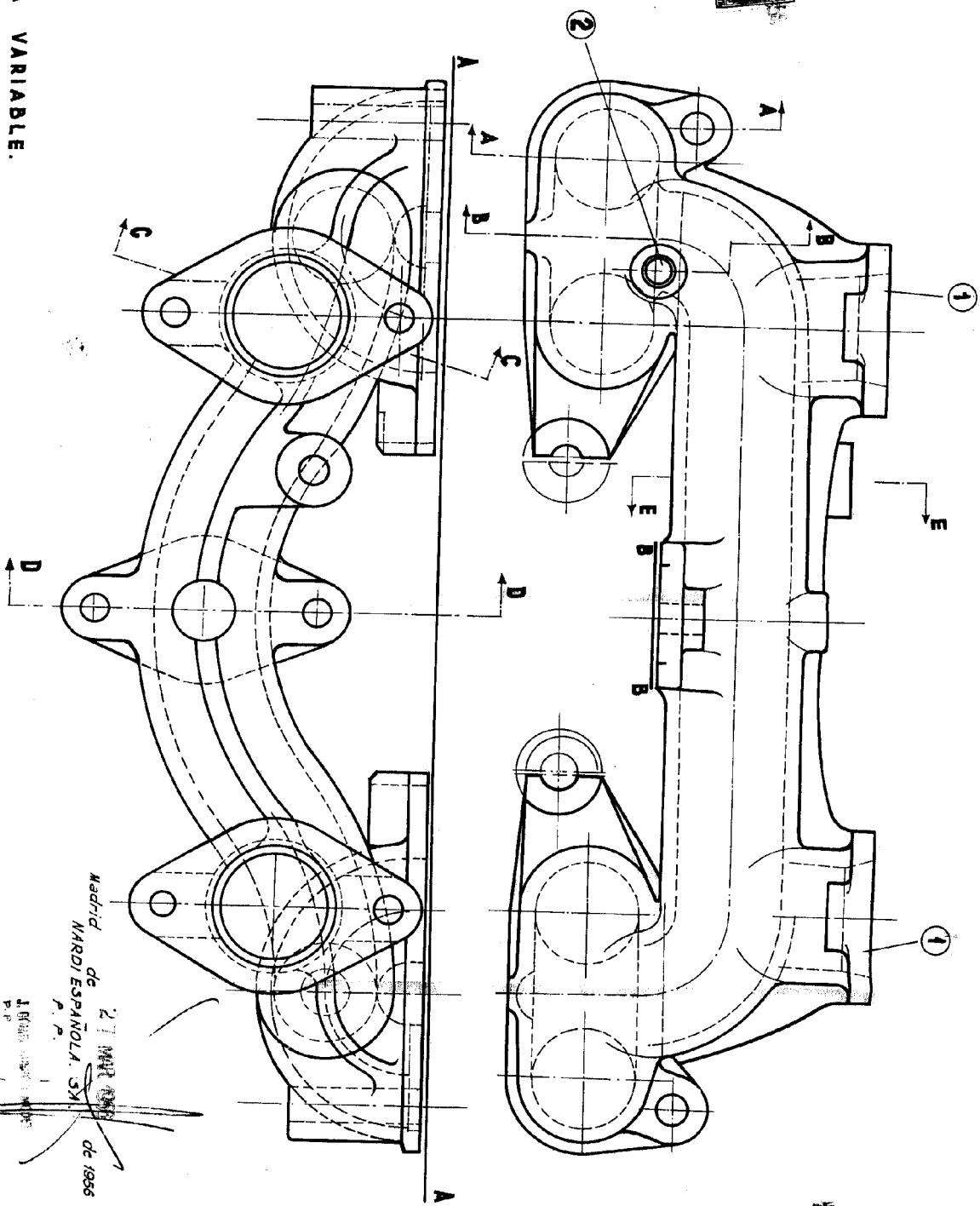

Madrid de 27 MAR 1956
NARDI ESPAÑOLA. S.A.
P. P.

de 1956

1.000

E-E

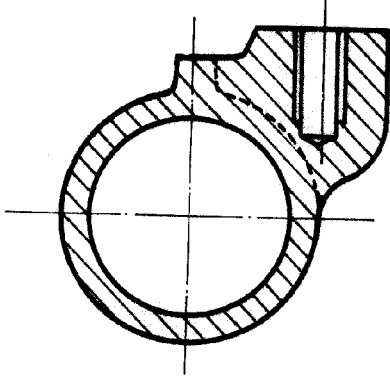

B-B

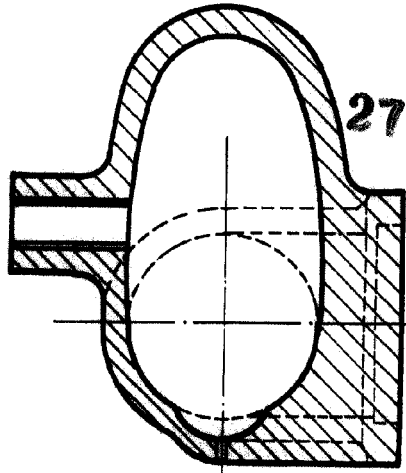

27 MAR



A-A

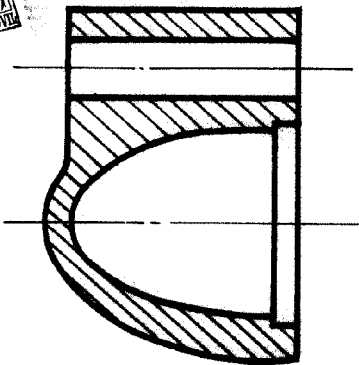

C-C

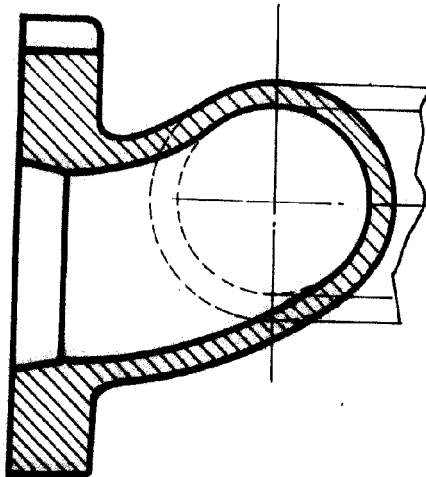

D-D

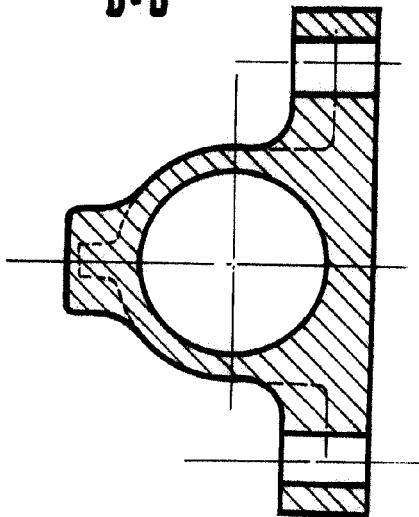

MADRID DE 27 MAR 1956 DE 1956
NARDI ESPAÑOLA S.A.

J. GÓMEZ ACEBO Y MODET
P.P.

ESCALA VARIABLE.