

227513

227513



24

P A T E N T E D E I N V E N C I O N

por "MECANISMO PARA EL MANDO AUTOMATICO DE FICHEROS Y ARCHIVOS", a favor de Don Mario CONDE GARRIGA, de nacionalidad española, residente en Barcelona, Avenida de José Antonio nº 617. - - - - -

M E M O R I A D E S C R I P T I V A

Para convertir en automático el manejo o mando de los ficheros y archivos, en forma de que un determinado grupo, más o menos numeroso de fichas o carpetas, venga a parar a manos del operador, existe un mecanismo sumamente sencillo que, intercalado entre cada grupo, hace oscilar sucesivamente cada uno de ellos hacia adelante, descubriendo el grupo posterior. Cada uno de estos grupos de fichas o carpetas, puede ir precedido de un índice para encontrar luego la que interesa, o bien llevar cada unidad pestañas o signos que la identifiquen. La cuestión es que es necesario, como queda dicho, este mecanismo que haga oscilar sucesivamente cada grupo, a su paso frente al operador, permitiendo la selección.

Este mecanismo se caracteriza esencialmente por po-

5

10



2275 13

5

seer una o varias prolongaciones inferiores llamadas patas que forman un ángulo constante con él, las cuales topan o rozan con obstáculos diversos, en virtud del avance o retroceso del fichero, produciendo la oscilación. Siendo esencialmente el mismo este mecanismo, sufrirá sin embargo modificaciones accidentales según la clase de fichero o archivo al cual sea aplicado.

10

La Fig. 1, representa este mecanismo con sus cuatro patas y en dos posiciones, tal cual debe ser usado en ficheros que se mueven horizontalmente y cuyo obstáculo consiste en una barra.

15

La Fig. 2, representa este mecanismo adaptado a los mismos ficheros, pero con solo dos patas por haber sido sustituido su obstáculo por un fondo ondulado.

La Fig. 3, representa este mecanismo al cual se ha añadido una rueda y un muelle para su mejor funcionamiento en el caso de los ficheros de la Fig. 2.

20

La Fig. 4, representa este mecanismo, idéntico al de la Fig. 3ª, que se desliza por uno o dos discos de forma especial, por tratarse de un fichero circular rotativo. La rotación supone la existencia de obstáculos que impidan la caída de las fichas.

25

La Fig. 5, representa este mecanismo idéntico al de las Figs. 3 y 4, salvo en la adición de una rueda más, y de prolongaciones laterales, por tratarse a la aplicación a un fichero rotativo de cadena.

30

El mecanismo está constituido por un balancín, representado en la Fig. 1, sin las fichas y en dos posiciones y consta esencialmente de un cuerpo -1-, que en la figura tiene forma de marco, y de cuatro prolongaciones inferior-



2275 13

res llamadas patas, dos a la izquierda -2 y 3-, y dos a la derecha -4 y 5-. La existencia de estas patas en número de una, dos o más, unidas indisolublemente al cuerpo del balancín, formando un ángulo variable según las circunstancias, pero constante en todos los balancines de cada fichero, caracteriza esencialmente al mecanismo. La Fig. 1, demuestra la oscilación del balancín, oscilación que se comunica al grupo de fichas o carpetas. Supongamos que el fichero entre cuyas fichas se encuentra el balancín -1-, se mueve hacia la derecha del dibujo. Las patas -2 y 3-, encontrarán la barra -6-, que está sujeta a las paredes del muelle que contiene el cajón donde se encuentran las fichas, separadas en grupos por los balancines. A fin de salvar este obstáculo que representa esta barra -6-, las patas del balancín -2 y 3-, se colocarán en la posición -2' y 3'-, y su cuerpo en la posición -1'-, habiendo oscilado hacia la derecha; inversamente si el balancín está en la posición -1'-, y se hace correr el cajón hacia la izquierda, entonces son las patas -4' y 5'-, las que encontrarán el obstáculo -6-, adoptando la posición -1-, o sea, haciendo oscilar las fichas hacia la izquierda. Es evidente que el mismo efecto se obtendrá, si en lugar de que sea el fichero el que se mueva relativamente a una barra fija, es esta barra (u otro obstáculo) el que se mueve, permaneciendo inmóvil el fichero.

Como ya se ha dicho, no es necesario para su oscilación, que cada balancín disponga de cuatro patas. La Fig. 2 demuestra que, para que tenga lugar la oscilación de un balancín con solo dos patas situadas ambas en el mismo lado, precisa que el fondo del mueble sobre el cual se desliza



24

227513

5 el cajón, posea diferente nivel, formando un ondulado -7-,
lo que hace las veces de la barra -6-, de la Fig. 1. Esta
disposición presenta la ventaja de que los balancines pue-
den estar más juntos, o bien que sus patas puedan ser más
largas, condiciones ambas que favorecen la oscilación de
las fichas. Pero, a fin de que su funcionamiento sea per-
fecto, requiere que cada balancín posea un eje fijo de gi-
ro -8-, Fig. 3., un muelle -9-, generalmente de extensión
y en espiral, y una rueda -10-, situada en el extremo de la
10 pata o patas. El muelle -9-, está unido por un extremo al
balancín cerca del eje de giro, y por el otro extremo a la
pared -11-, del cajón del fichero.

15 En la Fig. 4, se observa la aplicación de este último
balancín -1-, con su muelle -9-, y su rueda -10-, al fiche-
ro rotativo circular. El suelo ondulado de las Figs. 2 y 3,
ha sido sustituido aquí por un disco -12-, fijo al soporte
-13-, del tambor giratorio -14-, con el cual forman cuerpo
indisoluble los compartimentos -15-. Como se trata ahora de
esta clase de ficheros, el funcionamiento del balancín es
20 algo diferente. En el compartimento -15-, el balancín suje-
ta el grupo de fichas -16-, en la parte de la derecha del
compartimento. Gira entonces el fichero, por ejemplo en el
sentido contrario al de las agujas del reloj. La rueda -10-,
de su balancín -1-, al recorrer el disco -12-, encuentra el
corte o hendidura -17-, que posee este disco. La rueda baja
25 entonces por este corte -17-, quedando el balancín en la
posición inclinada hacia la izquierda señalada en el com-
partimento -15'. Sigue entonces rodando el fichero en el
mismo sentido. La rueda -10-, sale de la hendidura -17- del
30 disco, y como consecuencia de ello el grupo de fichas vuel-



2275 13

ve a ser retirado a la parte derecha, como indica el compartimento -15"- . Para evitar la caída de las fichas cuando los compartimentos quedan invertidos en virtud de la rotación, todos ellos llevan, en la parte de la derecha donde son retiradas las fichas, unos dobleces en ángulo recto -18-, dirigidos hacia el interior del compartimento. Naturalmente, las fichas quedan libres dentro del compartimento -15'-, cuando el balancín -1-, ha sido retirado hacia la izquierda en virtud de la llegada de la rueda al fondo de la hendidura -17-. Las fichas pueden entonces correrse hacia la parte izquierda del compartimento, pudiéndose retirar puesto que, como ya se ha dicho, no están sujetas en forma alguna.

El balancín -1-, con su rueda -10-, la hendidura -17-, y dobleces -18-, se encuentran en la Fig. 5, donde se representa su aplicación al fichero rotativo de cadena. Posée dicho fichero dos o más ruedas dentadas como la -19-, visible en la figura, con las que engrana la cadena sin fin formada por los compartimentos -20-, que están unidos entre sí por la parte inferior, mediante los mismos ejes de giro de los balancines. El disco ha sido sustituido aquí por una guía -21-, cerrada sobre sí misma, en la cual se encuentra, como ya se ha dicho, la misma hendidura -17-. Las únicas diferencias consisten en la existencia en los balancines, de unas prolongaciones laterales -22-, que son necesarias aquí a fin de evitar el desvío de las fichas cuando el compartimento está abierto, y unas segundas ruedas -23-, situadas en el eje de giro del balancín. Estas segundas ruedas circulan sobre otras guías -24-, de las cuales se ve únicamente, la de la parte superior del fichero.



22.513

Sirven estas guías para evitar el bombeamiento que se produce en la cadena entre las ruedas dentadas -19-, en virtud del peso, tanto de las fichas como de los compartimentos.

5 El mismo mecanismo que llamamos balancín, es pues aplicable, tanto a los ficheros y archivos que se mueven horizontalmente, como a los rotativos circulares y a los rotativos en cadena. Su cuerpo -1-, que en todas las figuras ha sido representado en forma de cuadro o marco, puede consistir, según los casos, en una o varias barras verticales, en
10 una placa o, en general, en toda estructura que convenga a su misión de guiar y hacer oscilar las fichas o carpetas. Su material, como el de las ruedas y demás aditamentos, puede variar grandemente, y además pueden ser impulsados, ellos, o los aparatos en los cuales se aplican,
15 mecánicamente o por medios eléctricos u otras fuerzas.

- N O T A -

Se reivindica como objeto de la presente patente de invención:

20 1º.- Mecanismo para el mando automático de ficheros y archivos, caracterizado esencialmente porque durante su movimiento, se obtiene una oscilación que es producida por una o varias prolongaciones inferiores llamadas patas, que están unidas indisolublemente al cuerpo de un balancín, formando con éste un ángulo constante en cada fichero o archivo. La oscilación se produce mediante el roce
25 con un obstáculo, o bien deslizándose por una guía de forma especial.

2º.- El propio mecanismo para el mando automático de ficheros y archivos de la reivindicación anterior, carac-



2275 13

5 terizado esencialmente porque, a fin de que pueda fácilmente deslizarse por un fondo o guía ondulada, posee cerca del punto de giro u oscilación del mismo, un muelle, generalmente en forma de espiral, destinado a procurar que el extremo de su pata o patas, roce siempre dicho fondo o guía.

10 3º.- El propio mecanismo para el mando automático de ficheros y archivos, de las reivindicaciones anteriores, caracterizado esencialmente porque con el fin de suavizar el roce con el fondo o la guía, el extremo de la pata o patas del balancín, va provisto de una rueda que gira libremente, siguiendo esta guía o fondo.

15 4º.- El propio mecanismo de las reivindicaciones anteriores, caracterizado esencialmente porque, en los ficheros rotativos circulares, la guía sobre la cual se desliza el balancín, consiste en un disco fijo al armazón del fichero sobre cuyo disco se desliza la rueda que posee cada pata; estando dicho disco provisto, en lugares apropiados, de una muesca para la oscilación del balancín.

20 5º.- El propio mecanismo de las reivindicaciones anteriores, caracterizado esencialmente porque en los ficheros rotativos y en la parte superior de los compartimentos donde han sido retiradas las fichas debido a la actuación del balancín, existen unos dobleces laterales en forma de ángulo recto, destinados a retener las fichas cuando los compartimentos, en virtud de la rotación, se encuentran invertidos.

25 6º.- El propio mecanismo de las reivindicaciones anteriores, caracterizado esencialmente porque en los ficheros rotativos de cadenas, de dos o más grandes ruedas den-



2275 13

5 todas, a fin de evitar el bombeamiento que se produce en la cadena, entre estas ruedas dentadas, existe en el centro de giro de cada balancín, una segunda rueda, de tamaño análogo a la del extremo de sus patas, que se desliza sobre una segunda guía recta destinada a evitar este bombeamiento.

10 7º.- El propio mecanismo de las reivindicaciones anteriores, caracterizado esencialmente porque en los ficheros rotativos de cadena de los que se habla en la reivindicación 6ª, existe en el cuerpo de los balancines, unas prelongaciones laterales destinadas, tanto a evitar la caída de las fichas cuando los compartimentos están abiertos, como a su guía para facilitar su vuelta al compartimento donde son retenidas por la acción del balancín.

15 8º.- MECANISMO PARA EL MANDO AUTOMATICO DE FICHEROS Y ARCHIVOS.

Madrid, 24 de Marzo de 1956

FERNANDO PERAIRE
P.P.

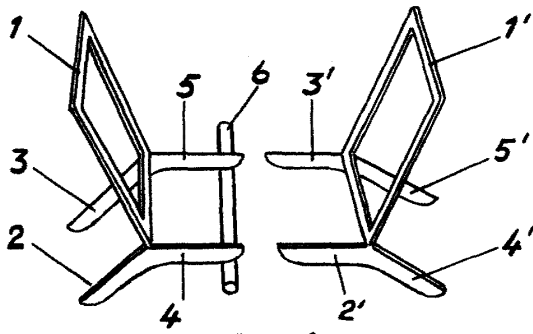

Fig. 1

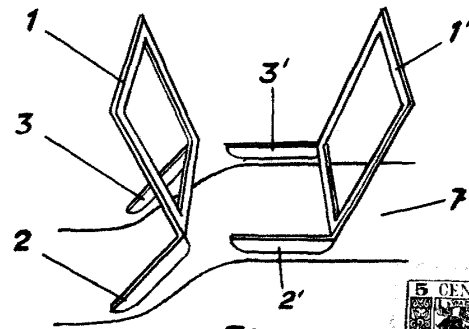

Fig. 2

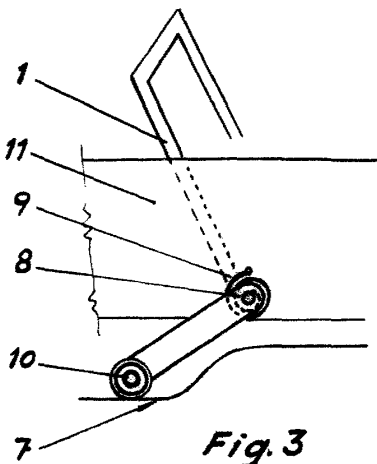

Fig. 3

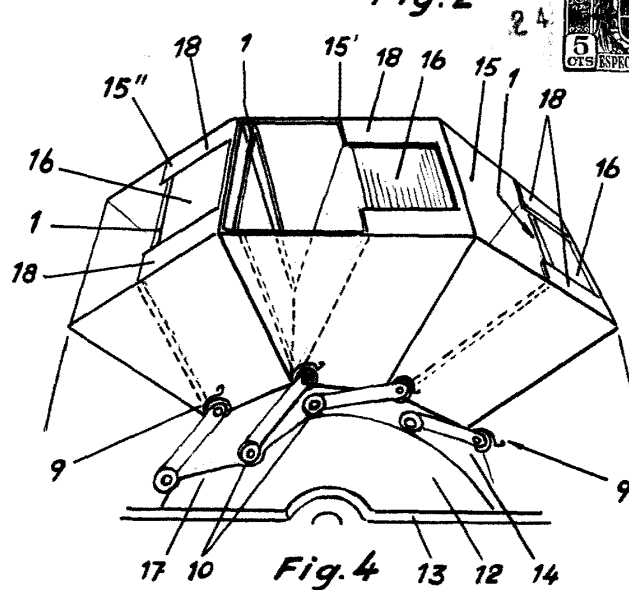

Fig. 4

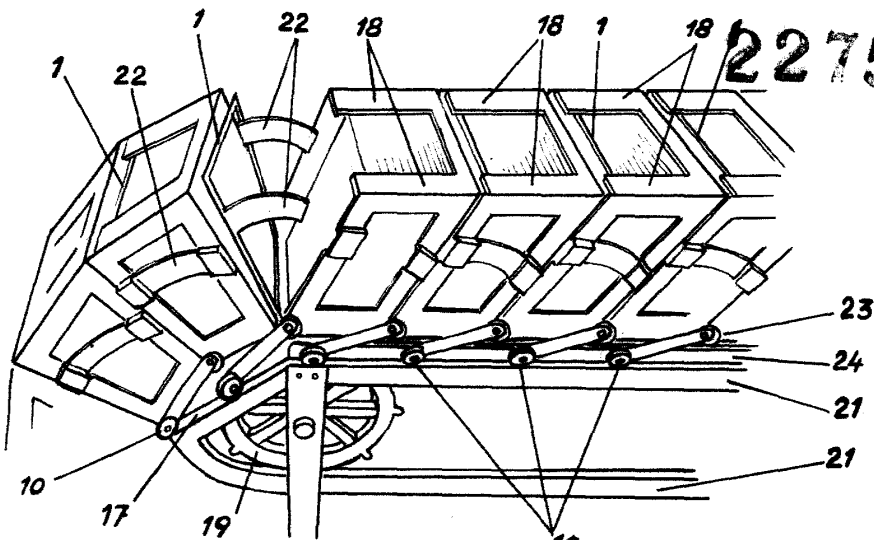

Fig. 5

2275 13

P.A. 74 MAR 1950
Fernando Peraire

Escala variable