

227500

23 MAR



227500

MEMORIA DESCRIPTIVA

CORRESPONDIENTE A UNA PATENTE DE INTRODUCCION, QUE SE SOLICITA POR DIEZ AÑOS, PARA TODO EL TERRITORIO NACIONAL, SUS COLONIAS Y PROTECTORADO, A FAVOR DE DON JOSÉ MARIA MARQUET MARSAL, DE NACIONALIDAD ESPAÑOLA, RESIDENTE EN MADRID, CALLE DE LUCHANA NÚMERO 27. FUENTE DE INFORMACION PATENTE ITALIANA Nº. 371.359.

Por:

UN DISPOSITIVO EMULSIONADOR PERFECCIONADO.

Como su enunciado indica, consiste la esencialidad del presente registro, en un dispositivo emulsionador perfeccionado, de acuerdo con la descripción detallada que del mismo se realiza, debiendo interpretarse siempre este concepto en su más amplio sentido

5.



y nunca en limitativo.

Para mejor comprensión de este objeto, se acompaña a la presente memoria descriptiva una hoja de planos en la que a título de ejemplo, se representan todas y cada una de las partes que lo forman y relación que guardan entre sí.

El procedimiento que se preconiza, está basado en una serie de innovaciones de tipo industrializable y aplicación científica de elementos químicos y naturales que se complementan entre sí, dando por resultado un emulsionado integral de los líquidos y demás productos tratados por este sistema.

Se parte de una base fundamental, y es la aplicación de los medios más modernos para la absoluta esterilización de los líquidos, en especial de la leche, proporcionando una absoluta destrucción y neutralización de todos los gérmenes patógenos que contiene, evitando con esta medida higiénica la propagación de las citadas bacterias que tanta mortalidad causan especialmente en los niños, debido a la contaminación del terrible bacilo de Koch, que, aunque hoy localizado, no deja de representar un peligro evidente y real.

No es ésta solamente la finalidad del procedimiento, sino que, industrial y domésticamente, se consiguen los mejores resultados, con un evidente ahorro de tiempo, mano de obra, economía y, por último, la consecución de un producto homogeneizado con total eliminación de los medios actualmente usados, los que por su lentitud, deficiente presentación del producto, empleo de medios auxiliares, mala desacidificación, tiempo de preparación y otros muchos inconvenientes de índole similar.

Se detallan a continuación los medios usuales y sus rendimientos.



- A mano con batidora metálica: Rendimiento 1 x 1,5. Pérdida de tiempo, resultado incierto, rendimiento mínimo, producto mantecoso y denso a la vez que fluido, crema poco resistente, sobreviniendo fácilmente la acidez.
5. Con batidor metálico a motor: Rendimiento 1 x 1,8. Máquinas muy costosas. Entretenimiento molesto y antieconómico del motor y sus accesorios. Utilización poco cómoda del azúcar y demás sacarosas. Subordinado a la corriente eléctrica. Cremas fácilmente acidificables. Exposición al aire y a gérmenes.
10. Formación de pequeños grumos. Disgregación de la masa con imposibilidad de incorporación homogénea.
- Batidor de hélice: Rendimiento 1 x 2. Las mismas dificultades del otro sistema. Posibilidades mínimas de limpieza del fondo del recipiente. Montaje desigual.
15. Aparatos con motor de aire comprimido: Rendimiento 1 x 2. Dificultades ya citadas. El compresor absorbe el aire al nivel del suelo. Limpieza casi imposible en el filtro de montaje. Mucho entreteneimiento. Defectuoso rendimiento.
20. El dispositivo cuyo registro se solicita viene por tanto a revolucionar esta técnica, tanto por su sencillez, como rendimiento, ya que éste es proporcional de 1 por 4.
25. La aplicación del protóxido de nitrógeno, N_2O , resultado de la combinación del óxido con un radical simple, el nitrógeno, en su primer grado de oxidación, determina por reacción química un coagulado íntegro del producto tratado.
- No es precisa la aplicación del centrifugado en sus diferentes modalidades, ya que este sistema, aunque mezcla íntimamente el producto obtenido, tiende a precipitarse.
30. El sistema práctico de realización consiste en la aplicación de una botella metálica, preferiblemente de aluminio



oxidado anódicamente, de inmejorables condiciones estériles y de espesor adecuado, capaz de resistir sin peligro alguno de explosión, resquebrajamiento o deformación, la presión interna del gas contenido.

5. El protóxido de nitrógeno, se inyecta en forma especial.

El gas es contenido en una cápsula metálica, de dimensiones adecuadas.

10. La configuración de la misma es cilíndrica regular (1), con su base y parte superior limitadas por planos curvados, condición esencial teniendo en cuenta el coeficiente de expansión del gas.

En su cabeza presenta una zona roscada (2), o a presión, para la introducción de un cierre hermético.

15. En el interior del mismo, presenta un sistema valvular (3), con obús montado sobre un resorte adecuado, que debido a la expansión del gas contenido, es obligado a permanecer en la posición de obturado.

20. Si una fuerza contraria a la acción dilatante del gas, oprime al citado obús, entonces se libera la salida del fluido.

El medio adecuado en este caso, es un pivote (4) situado en la boca de carga de la botella metálica (5), más particularmente en la cabeza desmontable propiamente dicha.

25. En un alojamiento circular (6), bordeado de una junta de goma o materia plástica, flexible y elástica, de ajuste hermético, donde penetra la cabeza de la cápsula, actuando dicho pivote sobre el obús correspondiente y el gas al ser desplazado, penetra por conducto adecuado en el interior o cámara de emulsión.
- 30.



En el interior de la cabeza de la botella metálica (7), y en su parte inferior, va adaptada una válvula de cierre hermético constituida por una pieza circular de goma (8) que presenta un rebaje periférico para facilitar el ajuste sobre el reborde o zona de alojamiento (9).

5.

En la parte central de este sistema de cierre plástico, va un vástago hueco y recto (10) en su configuración, de dimensiones variables y alojado en un resalte (11) circular y central del elemento de goma.

10. La misión de este tubo, es la de permitir la salida del líquido o crema al exterior, por efecto de la presión del gas contenido, saliendo al exterior por una boca de descarga situada en la propia cabeza y parte opuesta a la toma de gas.

La cabeza del aparato va roscada (12) en la parte superior de la cámara de homogeneización.

15.

La carga del líquido se verifica separando ambos elementos y ajustados nuevamente por la acción de rosca hermética.

En la parte superior de la cabeza, un sector truncado (13) circular, sirve de asiento a una llave reguladora (14) de salida, en comunicación directa con la cámara superior por perforación practicada a tal efecto.

20.

Esta llave de salida reguladora funciona por rosca que determina la mayor o menor separación de la salida mediante un cono situado en su extremo, consiguiéndose por tanto una graduación a voluntad de la descarga.

25.

La boca de salida (15), está orientada en sentido oblicuo inferior con relación al plano horizontal. Su extremo está configurado en estrella (16) para prestar a la crema obtenida una forma adecuada, apta para su mejor presentación.

30.



227500

El tubo de salida es cilíndrico, presenta en su base de fijación una mayor anchura que en la opuesta que obliga a un desplazamiento a mayor presión de la masa y que en el tercio anterior de su longitud está ligeramente acodado.

5. El conducto de salida es desmontable (17), para su limpieza y entretenimiento y fácilmente ajustable.

La boca de inyección de gas (18), como ha quedado citado, presenta una periferia roscada.

10. En dicho fileteado, ajusta el otro elemento roscado (19) de contención de la botella metálica o cámara de gas.

15. Esta pieza está configurada cilíndricamente (20), hueca en su interior, con dos rebajes en su parte central y en sentido longitudinal (21-22), opuestos en su situación, que permiten la introducción y alojamiento del recipiente de gas, con imposibilidad de desviación y cuya situación corresponderá exactamente al enfrentamiento del obús y pivote, siendo la unión por roscado la que provoca el vaciado de la cápsula y carga de la cámara.

20. Presenta en el extremo posterior una cabeza de accionamiento (23).

Separados ambos elementos para evitar la entrada de polvo, fuga de fluido gaseoso y demás, lleva una tapa roscada (24) asimismo de cierre metálico.

25. Una vez depositado el líquido o producto a tratar en la cámara (25), e inyectado el protóxido de nitrógeno, se mezcla íntimamente con el líquido, provocando instantáneamente la coagulación y ascendiendo la masa o crema empujada por la propia presión del gas contenido.

30. Presenta este dispositivo las ventajas de no estar su bordinado a la corriente eléctrica, de conseguirse un produc-



to ligero y de gusto agradable.

Por ser fabricado en aluminio oxidado anódicamente, con trarresta el efecto de erosión de gas y líquidos contenidos.

5. No presenta ninguna exposición al aire. Ningún gasto de conservación. Resultado inmediato. Servicio práctico, tan to industrialmente como en usos domésticos. El aparato sube la crema pasteurizada por sus propios medios y sin precisión de empleo de ningún medio auxiliar.

10. Asimismo admite la introducción de líquidos alcohóli- cos, oleaginosos, ácidos, alcalinos y demás, sin que por ello se alteren sus principios básicos.

Es muy conveniente emplear productos muy frescos, exen tos de fermentación.

15. La saturación completa se consigue también por agitado manual del sifón, como complemento de la acción coagulante del gas, y posteriormente puede conseguirse un mayor grado de den sidad, introduciendo el aparato en un recipiente de agua fría.

20. Describas suricientemente las partes que componen el objeto que constituye el presente registro de Patente de In- troducción, su aplicación y ventajas, se hace constar expre- samente, que cualquier modificación que se introduzca en el mismo, tanto en forma, dimensiones o clase de material emplea do, se considerarán incluídas dentro del mismo, siempre y cuan do no alteren o modifiquen esencialmente su finalidad caracte- rística.

25.

NOTA

Por último, se declaran de novedad en España, las si- guientes:

REIVINDICACIONES

30. 1ª.- Un dispositivo emulsionador perfeccionado, carac-



5. terizado por comprender una botella metálica configurada cilíndrica regular, que en su parte superior presenta un plano curvado en disminución diametral progresiva. En la parte superior lleva una zona circular roscada con bordes planos. La parte inferior, presenta una superficie convexa, dispuesta simétricamente.

10. 2ª.- Un dispositivo emulsionador perfeccionado, según la anterior reivindicación, caracterizado por comprender una pieza circular de materia plástica flexible y elástica, con rebaje periférico para su ajuste hermético a la zona de contención. En la parte central presenta un resalte circular sobre el que va alojado un tubo aspirador, de dimensiones variables, unido a la pieza de goma por un reborde adecuado de contención.

15. 3ª.- Un dispositivo emulsionador perfeccionado, según las anteriores reivindicaciones, caracterizado por comprender una cabeza metálica propiamente dicha, constituida por un cuerpo semiesférico truncado en su parte superior, con asiento de una válvula reguladora de salida, formada por una zona de accionamiento y un espárrago central roscado en su origen, 20, continuando cilíndrica y rematada cónicamente, cuya disposición determina la regulación o separación en la boca de salida del líquido.

25. 4ª.- Un dispositivo emulsionador perfeccionado, según las anteriores reivindicaciones, caracterizado por comprender una boca de carga configurada cilíndricamente, con roscado. En su interior presenta un pivote y una comunicación interior o conducto de comunicación del gas. En la boca una arandela de material flexible realiza el ajuste hermético de la cabeza 30. de una cápsula.



5ª.- Un dispositivo emulsionador perfeccionado, según las anteriores reivindicaciones, caracterizado por comprender un sistema de cierre compuesto por una tapa metálica cerrada por un extremo y de ajuste hermético.

5. 6ª.- Un dispositivo emulsionador perfeccionado, según las anteriores reivindicaciones, caracterizado por comprender un sistema de descarga configurado cilíndricamente, que presenta mayor anchura en su origen que en el extremo opuesto. Su tercio anterior está acodado. La salida constituida en estrella y todo el conjunto situado en posición oblicua con relación a su eje de figura.
- 10.

- 7ª.- Un dispositivo emulsionador perfeccionado, según las anteriores reivindicaciones, caracterizado por comprender un elemento de carga constituido por un vástago cilíndrico regular hueco interiormente y con cajeados laterales enfrentados diametralmente. La parte anterior es abierta con zona rosca para su ajuste a la boca de carga de la cabeza metálica, y la opuesta cerrada con perforación adecuada, rematándose en un ensanchamiento estriado para su mejor accionamiento. El vaciado central ha de contener una cápsula metálica.
- 15.
- 20.

- 8ª.- Un dispositivo emulsionador perfeccionado, según las anteriores reivindicaciones, caracterizado por comprender una cápsula metálica, de configuración cilíndrica regular, en cuya parte superior y base, presenta una reducción de diámetro, calculado técnicamente con arreglo al coeficiente de dilatación del gas contenido. En la cabeza un sistema de cierre a presión contiene en su interior un obús que permanece en posición de cerrado por la propia expansión del gas y montado sobre un resorte adecuado, el que por efecto de fuerzas contrarias es desplazado, permitiendo el pase del fluido de este re
- 25.
- 30.



5. cipiente a la cámara de sifón. Esta cápsula va alojada en su portador, que determina, por la acción de roscado a la boca de carga, el desplazamiento del protóxido de nitrógeno contenido y apto para provocar la total condensación o coagulado del líquido a tratar.

9ª.- UN DISPOSITIVO EMULSIONADOR PERFECCIONADO.

10. Todo ello, tal y como se describe en el cuerpo de esta memoria, se reivindica en su nota y se representa a título de ejemplo en la adjunta hoja de planos, a los fines que se citan.

Esta memoria descriptiva consta de diez hojas foliadas y mecanografiadas por una sola de sus caras.

Madrid, 23 MAR. 1956

M. Schick

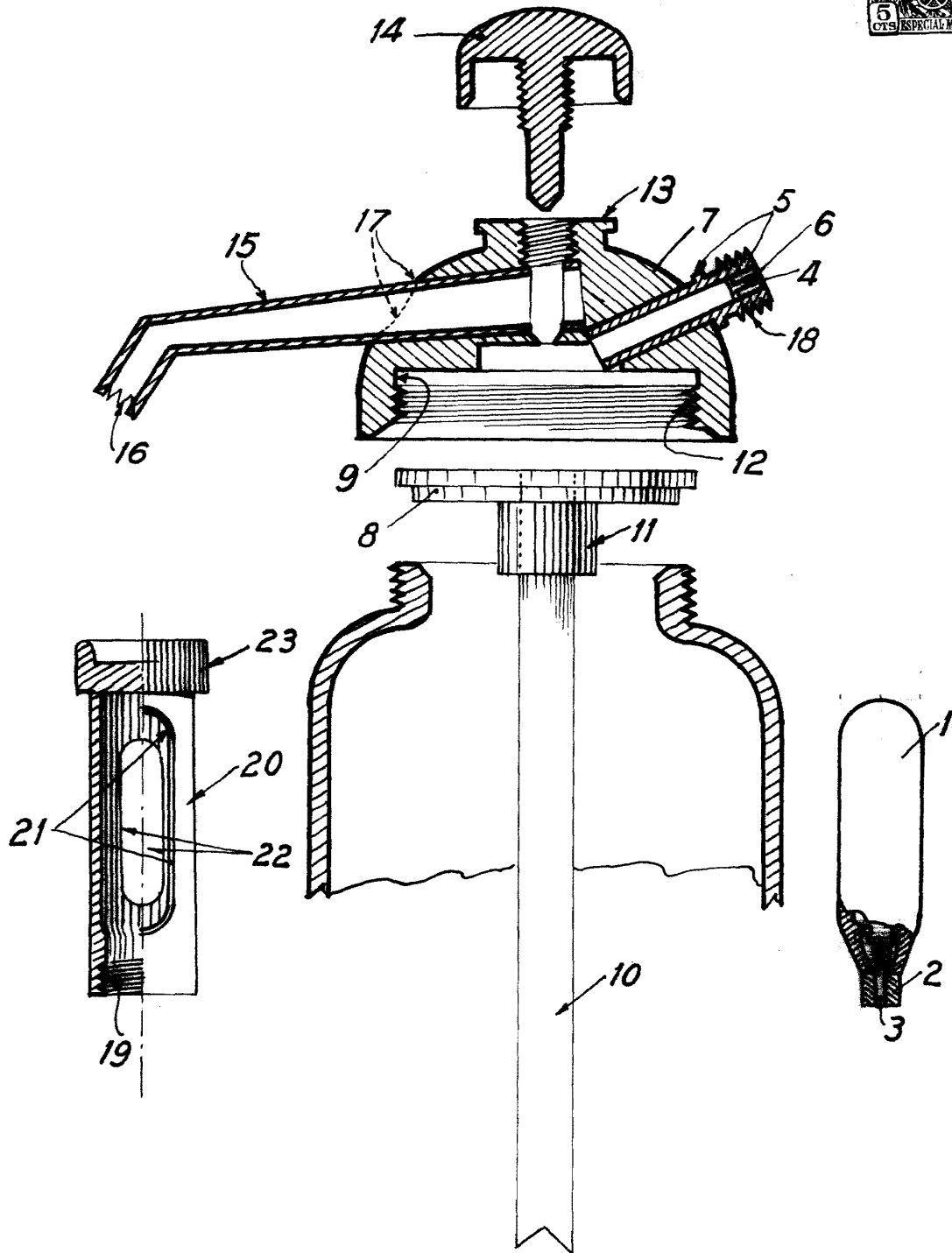
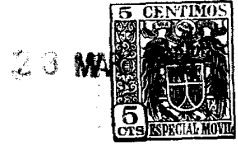

MADRID, 23 Marzo 1.956.-

M. Schütz

ESCALA VARIABLE

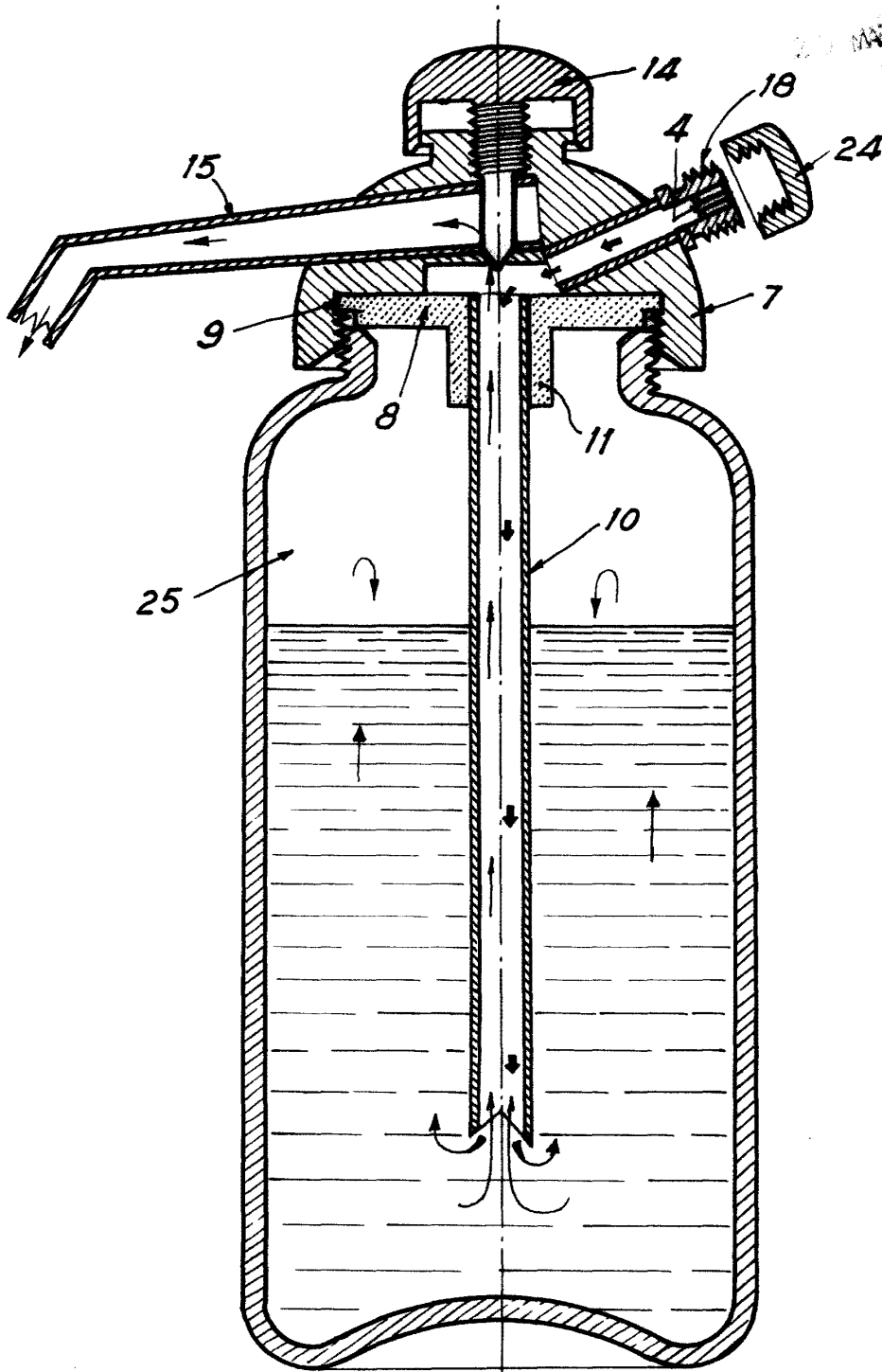

MADRID, 23 Marzo 1.956.-

M. Schick

ESCALA VARIABLE