



ESPAÑA

(19) ES	(11) NUMERO	(10) Y
	(21) 227461	
	(22) FECHA DE PRESENTACION	

MODELO DE UTILIDAD

(30) PRIORIDADES:	(32) FECHA	(33) PAIS
(31) NUMERO		

(47) FECHA DE PUBLICIDAD	(51) CLASIFICACION INTERNACIONAL
	G02B

(54) TITULO DE LA INVENCIÓN
VISOR PERFECCIONADO

(71) SOLICITANTE (S)
D <sup>a</sup> . JUANA BUSQUETS COLOMER

DOMICILIO DEL SOLICITANTE
VILLALONGA DE TER ( Gerona), Plaza del Generalísimo nº 9

(72) INVENTOR (ES)

(73) TITULAR (ES)
el solicitante.

(74) REPRESENTANTE
D. PEDRO FUJOL MATABOSCH.

MEMORIA DESCRIPTIVA

correspondiente a la solicitud de

MODELO DE UTILIDAD

por:

" VISOR PERFECCIONADO "

-----

A favor de D<sup>a</sup>. JUANA BUSQUETS COLOMER, de nacionali-  
dad española, domiciliada en VILLALONGA DE TER (GERO  
NA), Plaza del Generalísimo, nº 9

-----

Este modelo de utilidad tiene por objeto, como su enunciado indica, un visor perfeccionado, cuyas características principales vienen determinadas por su sencillez constructiva, reducidas dimensiones y facilidad de montaje, lo que le hace particularmente adecuado para su disposición y acoplo a pequeños objetos y artículos de regalo, tal como llaveros, bolígrafos y artículos de reclamo y propaganda.

Las partes componentes del visor que se preconiza, son de material plástico y se acoplan y fijan entre sí por simple encaje a presión, lo que facilita su obtención y montaje. El cuerpo del visor está constituido por una pieza cilíndrica hueca abierta por sus dos extremos o bases, e interiormente, a partir de una de sus bases, presenta una porción de su superficie rebajada lo que define un pequeño escalón circundante que se constituye en medio de apoyo y tope de penetración de la diapositiva circular que haya de comportar el visor, quedando esta diapositiva inmovilizada en posición mediante una pieza anular tapón que se adapta en la indicada extremidad o base del cuerpo del visor. La base o extremidad opuesta se cierra mediante una pieza tapón de naturaleza transparente, principalmente en su parte central, cuya pieza se constituye en la lente de visionado de la diapositiva comportada por el conjunto del visor. Esta diapositiva es fácilmente sustituible si así interesara.

Estas son a grandes rasgos las peculiaridades del visor perfeccionado objeto de la idea de este modelo de utilidad, cuyas características y detalles se pondrán mas claramente de manifiesto en el transcurso de la des-

cripción que a continuación se da, en que se hace referen--  
cia a la lámina de dibujos adjunta en la que, a título de  
ejemplo, se muestra una caso de posible realización prácti  
ca de la idea del modelo. Estos detalles se dan a título -  
35. ilustrativo, por lo tanto el modelo debe ser considerado -  
sin carácter restrictivo alguno en lo que concierne a for-  
mas, dimensiones, proporciones y materias.

En la lámina de dibujos adjunta:

La figura 1 muestra en alzado y semisección el -  
40. despiece del visor, en cuya representación se puede apreciar  
las partes o elementos que lo componen así como la forma -  
de los mismos.

En la figura 2 se muestra en alzado y semisección  
el conjunto montado del visor, en que se pone de manifiesto  
45. el acoplo entre los elementos componentes.

Como se puede apreciar en las figuras enumeradas,  
el visor está constituido por un cuerpo cilíndrico hueco -  
-1- abierto por sus extremos o bases, con un relieve circun  
dante -2- en su base o extremo superior, e interiormente,  
50. a partir del extremo del extremo o base inferior, presenta  
una porción rebajada -3- que determina un pequeño escalón  
que se constituye en asiento tope límite de montaje de la  
diapositiva circular -4- que comporta el visor para su vi-  
sionado, y que puede corresponder a una determinada vista  
55. de paisaje o a cualquier otro motivo que se considere oportu-  
tuno.

La diapositiva -4- es mantenida en posición en el  
interior del cuerpo -1- por medio de una pieza anular -5-  
que exteriormente conforma dos partes de distinto diámetro,  
60. de las que la de menor diámetro se aloja en el cuerpo -1-

y ajusta a la porción -3- rebajada del mismo, aprisionando a la diapositiva -4- contra el escalón formado, y su parte de mayor diámetro hace tope con el contorno del extremo o base correspondiente del cuerpo -1-.

65. La extremidad o base superior del cuerpo -1- del visor, se cierra mediante una pieza tapón -6- de naturaleza transparente, que conforma también dos partes o porciones de distinto diámetro de las que la de menor diámetro se aloja en el interior del cuerpo -1- y la de mayor diámetro limita su penetración en dicho cuerpo. Esta pieza tapón -6- constituye la lente de visión de la diapositiva -4- comportada por el visor, pasando la luz por el anillo -5- acoplado en el extremo opuesto del cuerpo -1-.

75. De la descripción que antecede y representaciones de la lámina de dibujos adjunta se infiere la constitución, montaje y funcionabilidad del visor perfeccionado objeto de la idea de este modelo de utilidad, así como las ventajas que ofrece al possibilitarse su aplicación, en razón de su estructura y dimensiones, a múltiples objetos o artículos, tanto de regalo como de reclamo y publicidad.

80. Se hace constar a los efectos oportunos que en el objeto de este modelo de utilidad se podrán introducir todas aquellas variaciones de detalle que las circunstancias y la práctica pudieran aconsejar, siempre y cuando que con las mismas, no se modifiquen las características del visor perfeccionado descrito.

#### NOTA

Se declara de novedad el contenido de las siguientes

90. REIVINDICACIONES

1.- Visor perfeccionado, que se caracteriza por estar constituido por un cuerpo cilindrico hueco con nervadura externa que circunda su extremo superior, y con porción rebajada interna a partir de su extremo inferior, cuyo rebaje de  
95. termina un escalón que se constituye en asiento tope límite de montado de una diapositiva circular que es asegurada en posición por una pieza anular con porciones externas de diferente diámetro de las que la de menor diámetro ajusta en la parte rebajada interna citada, y la de mayor diámetro limita  
100. su penetración por tope en el extremo inferior del cuerpo; - el extremo superior se cierra mediante un tapón transparente que comprende dos porciones de diferente diámetro de las que la menor penetra en el cuerpo y, la de mayor diámetro, se -- constituye en tope de penetración y en lente visora.

105. 2.- VISOR PERFECCIONADO.

Todo ello tal y como se describe y reivindica en la presente memoria que consta de cinco hojas mecanografiada - por una sola de sus caras y se ilustra con la lámina de dibujos adjunta.

110.

Barcelona, Madrid 26 Marzo 1977

De. JUANA BUSQUETS COLOMER

P. PUJOL MAYABOSCH

pp.



Fdo. J.M. Jove Vintro

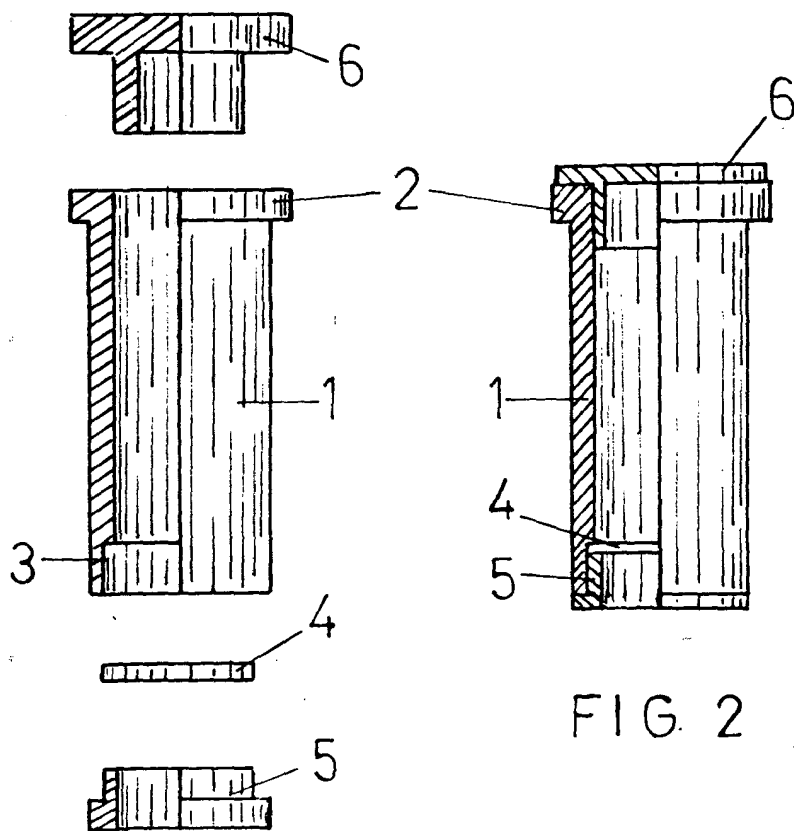

FIG 1

FIG 2

Barcelona, Madrid 26 Marzo 1977

D<sup>a</sup>. JUANA BUSQUETS COLOMER

pa.

P. PUJOL

pp.

Fdo. J.M. Jové Vintro

ESCALA VARIABLE.