



ESPAÑA

19	ES	11	NUMERO	10	Y
		21	<b>227414</b>		
		22	FECHA DE PRESENTACION		
			<b>14 MAR. 1977</b>		

**227414**  
**MODELO DE UTILIDAD**

C. 12.9.77

30	PRIORIDADES:	32	FECHA	33	PAIS
	31	NUMERO			

47	FECHA DE PUBLICIDAD	51	CLASIFICACION INTERNACIONAL
			<b>B03B</b>

54	TITULO DE LA INVENCIÓN
	<b>"TAMIZADORA PERFECCIONADA"</b>

71	SOLICITANTE (S)
	<b>CONSTRUCCIONES MECANICAS SAFONT</b>

	DOMICILIO DEL SOLICITANTE
	<b>BARCELONA- Pasaje Borrell, 19</b>

72	INVENTOR (ES)
	<b>Don JUAN SANFONT XIMENOS</b>

73	TITULAR (ES)
	<b>El propio solicitante</b>

74	REPRESENTANTE
	<b>DR. MARIA CARMEN MORGADES MANONELLES</b>

El presente Modelo de Utilidad conforme indica su enunciado, consiste en una "TAMIZADORA PERFECCIONADA" cuyas nuevas características de sencillez de construcción, conformación, robustez y rendimiento permiten la consecución de un nuevo objeto que cumple la misión para la que específicamente ha sido concebido con una gran seguridad y eficacia.

El gran consumo de áridos y similares utilizados generalmente en grandes cantidades en la construcción requieren la utilización de maquinaria que clasifique sus diferentes tamaños, obtener un alto rendimiento y lograr una gran producción; por todo ello, el presente Modelo de Utilidad tiene por objeto conseguir estos fines, ya que como se detallará seguidamente, proporciona la clasificación rápida de cualquier tipo de áridos o similares, mediante el empleo de una tamizadora sencilla pero de gran efectividad con la que se logra que una variada clasificación de diversos tamaños sea realizada de una forma rápida y efectiva.

Dicho Modelo de Utilidad comprende esencialmente dos partes completamente diferenciadas, una parte activa y otra estática, la primera de ellas consiste en aprovechar la rotación de un eje accionado mediante un convencional sistema, cuyo especial diseño y construcción permite transformar el movimiento rotativo que le es suministrado en alternativo, comunicándolo a su vez a un conjunto en el que se disponen dos chapas tamizadoras a diferente nivel que sufren una vibración a consecuencia del movimiento alternativo del eje que les permite efectuar una perfecta clasi

5  
ficación de los elementos; la parte estática, soporte de la parte activa, comprende esencialmente un armazón metálico que actúa asimismo de soporte del convencional sistema matriz y de la tolva receptora de los áridos o similares clasificados para su posterior almacenamiento o transporte.

10  
La tamizadora perfeccionada objeto de la presente Memoria es alimentada por su parte superior mediante una convencional cinta transportadora que efectúa su carga arrojando los elementos a clasificar sobre unas chapas tamizadoras provistas de movimiento vibratorio; cuando dicha alimentación se efectúa mediante elementos de excesivo volumen o peso, puede evitarse el posible daño a dichas chapas tamizadoras, al preverse que la convencional cinta transportadora arroje los elementos que transporta en una chapa tamizadora situada a un nivel superior respecto a las dos principales, consiguiéndose que además de evitar el posible daño mencionado anteriormente a dichas chapas tamizadoras principales efectuar una pre-clasificación, ya que al formar parte del conjunto activo compuesto por las chapas tamizadoras principales y sus laterales soportes, posee la misma vibración que le es proporcionada por el movimiento alternativo del eje.

25  
La parte activa de la tamizadora que vibra al ser transformado el movimiento rotativo del convencional sistema matriz en alternativo por el eje, es soportada por el armazón metálico que hemos llamado parte estática, al apoyarse

5 en ella mediante unos convencionales muelles evitando que la vibración de la parte activa no se comuniquen a dicho armazón al absorber dichas vibraciones; las chapas tamizadoras principales presentan una superficie cóncava que facilita el deslizamiento producido por la vibración de los elementos a clasificar, y provistos asimismo de un sistema con el que se realiza su tensado y obtener una superficie lisa que permita un buen deslizamiento.

10 Otros detalles y características del actual Modelo se irán poniendo de manifiesto en el transcurso de la descripción que a continuación se da, en que se hace referencia a los dibujos que a esta Memoria se acompaña en la que, de manera un tanto esquemática, se representan los detalles preferidos del Modelo. Estos detalles se dan a título de ejemplo, haciendo referencia a un caso posible de realización práctica, pero el Modelo no queda limitado exactamente a los detalles que allí se exponen; por tanto esta descripción debe ser considerada desde un punto de vista ilustrativo y sin limitaciones de ninguna clase.

20 La figura nº 1 representa una vista lateral de la tamizadora perfeccionada.

La figura nº 2 representa una vista del eje con sus correspondientes soportes y la situación de la chapa tamizadora.

25 La figura nº 3 representa una vista de uno de los extremos del eje.

Siendo la figura nº 4 una representación del sistema que

permite el tensado de las chapas tamizadoras principales.

En la figura nº 1 se puede observar a la tamizadora perfeccionada cuya alimentación se efectúa mediante una convencional cinta transportadora que vuelca los elementos a clasificar que transporta en la parte superior 14, de la chapa tamizadora 15, y a fin de evitar el deterioro de dicha chapa 15 por efecto de que al ser arrojados por la cinta transportadora elementos de excesivo peso, se ha previsto opcionalmente que la cinta transportadora vuelque dichos elementos a una chapa tamizadora 16 situada en un nivel superior consiguiéndose que, además de evitar el posible daño a la chapa 15, efectuar una pre-clasificación. Las chapas tamizadoras principales, la superior 15 y la inferior 20, están unidas lateralmente a dos chapas soportes 17, que sirven a su vez opcionalmente de soporte de la chapa tamizadora 16, actuando de base para la sustentación de todo el conjunto al apoyarse sobre el armazón metálico por mediación de unos convencionales muelles 19.

Cuando el convencional sistema matriz 11 transmite su movimiento rotativo al extremo 30 del eje 31 representado en las figuras 2 y 3, dicho eje 31 transforma dicho movimiento rotativo en alternativo gracias a que su zona 32 es excéntrica en relación a su eje de simetría, situándose en dicha zona 32 unos convencionales rodamientos 34 en contacto con una dola 36 que protege el cuello del eje 31 en dicha zona 32 a fin de evitar su deterioro. Todo ello protegido por una protección soporte 37 unida a su vez a las chapas

laterales 17 con la que se transmite el movimiento excéntrico de la zona 32 del eje 11 a las chapas laterales 17 comunicándolo éstas a su vez a las chapas tamizadoras principales 15 y 20 y opcionalmente a la 16 con lo cual en éstas se produce la vibración necesaria para efectuar la clasificación de los elementos y facilitar su desplazamiento a lo largo de toda su superficie por la propia inclinación, de dichas chapas. Dicho eje 11 es soportado en cada uno de sus extremos y en su zona 30 por unos convencionales cojinetes soporte 35 que lo mantienen fijo al armazón metálico 18, soportando dicho armazón también a una tolva 13 de recogida de los elementos clasificados por las dos chapas tamizadoras 15 y 20, depositándolos por su boca inferior a una convencional cinta transportadora para su posterior almacenado y transporte.

Las chapas tamizadoras 15 y 20 presentan una superficie cóncava a lo largo de toda su superficie que facilita el desplazamiento lento de los elementos a clasificar siendo necesario efectuar de vez en cuando su tensado y obtener una superficie lisa, para ello se ha previsto un sistema de tensado constituido por un espárrago roscado y su tuerca, dicho sistema representado en la figura 4 se sitúa en los extremos 12 de los soportes de las chapas tamizadoras 15 y 20 de la figura 7, estando el espárrago roscado 33 solidario del extremo del soporte 12 de las chapas tamizadoras.

Se comprenderá, después de observados los dibujos y la explicación que hemos efectuado de ellos, que el Modelo

que motiva la presente Memoria proporciona una construcción sencilla y efectiva que puede ser llevada a la práctica con gran facilidad constituyendo, sin duda alguna un resultado industrial.

5        Se hace constar, a los efectos oportunos, que en el objeto que constituye el presente Modelo podrán introducirse todas aquellas variaciones y modificaciones de detalle que las circunstancias y la práctica pudieran aconsejar, siempre y cuando con las variantes que se introduzcan,  
10        no se altere o modifique la esencia del Modelo, que queda resumido en las siguientes REIVINDICACIONES.

R E I V I N D I C A C I O N E S

1a - "TAMIZADORA PERFECCIONADA", caracterizada por estar constituida a base de un armazón soporte de una convencional tolva de recogida, de un electromotor situado en su parte superior y de dos protecciones donde se encuentran alojados dos cojinetes soportes a su vez de un eje el cual presenta en cada uno de sus extremos una zona excéntrica en la que se sitúa un convencional rodamiento alojado en su correspondiente protección la cual está unida mediante un convencional sistema de fijación a dos chapas soportes de las chapas tamizadoras, estando dichas chapas soportadas a su vez por el armazón a través de unos convencionales resortes.

2a - "TAMIZADORA PERFECCIONADA".

Todo tal y como se describe en la presente Memoria la cual consta de ocho hojas escritas a máquina por una sola de sus caras y dos planos que la ilustran.

74 MAR. 1977

MADRID,

CONSTRUCCIONES MECANICAS SAFONT

P.A.

M.<sup>a</sup> CARMEN MORGADOS MANONELLAS

P. P.

Fdo. Juan Antonio Morgados Manonallas

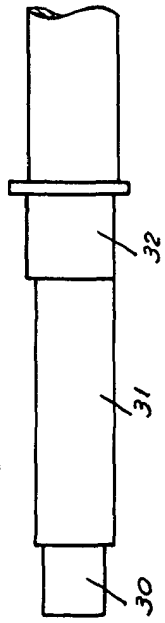
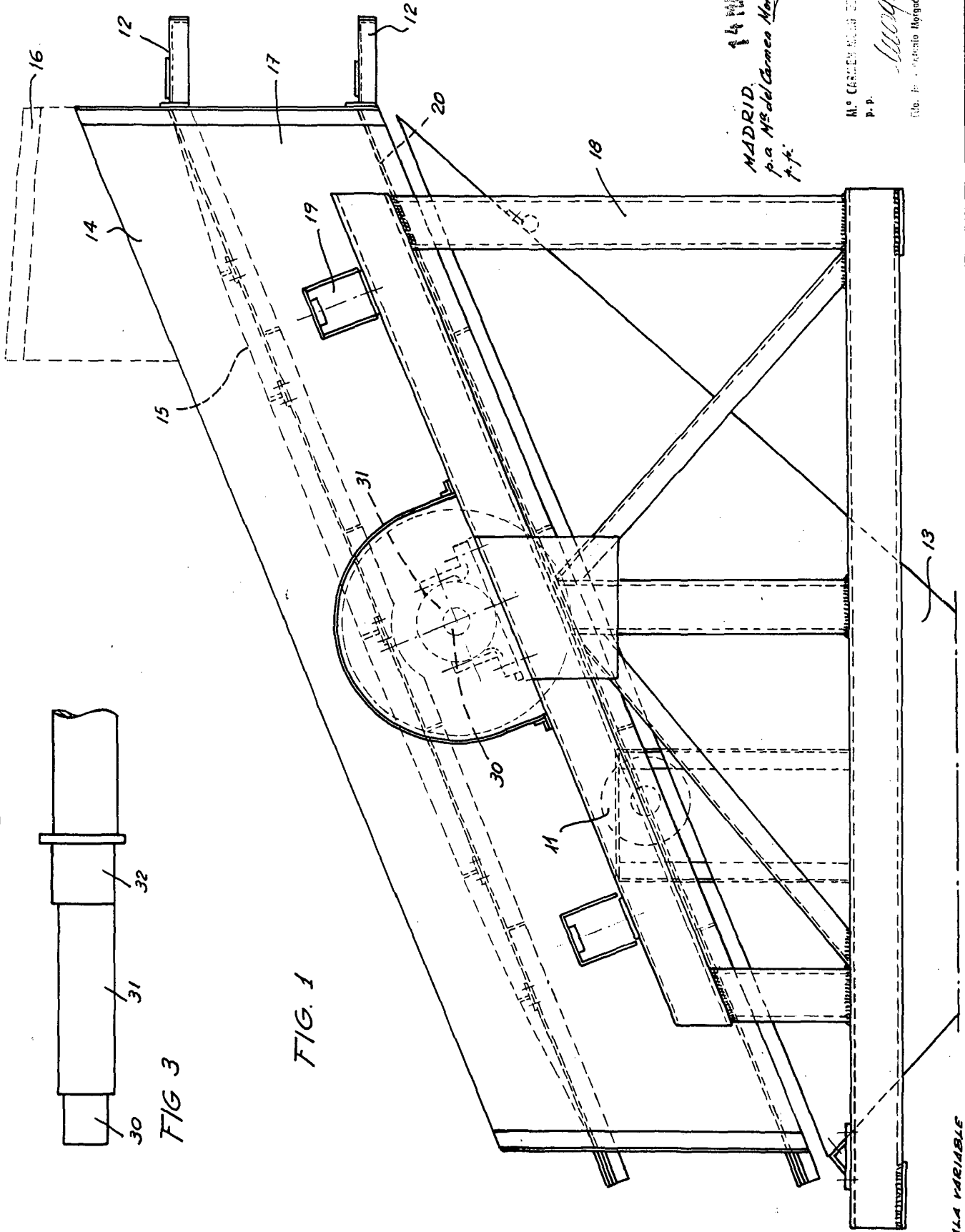

FIG 3

FIG. 1



ESCALA VARIABLE

14 MAR 1911  
 MADRID.  
 p. a. M<sup>o</sup> del Comercio Morgades y Manonelles  
 f. p.

M<sup>o</sup> CARMEN MORGADES Y MANONELLES  
 P. P.

*Morgades*

Edif. p. a. del Comercio Morgades Manonelles

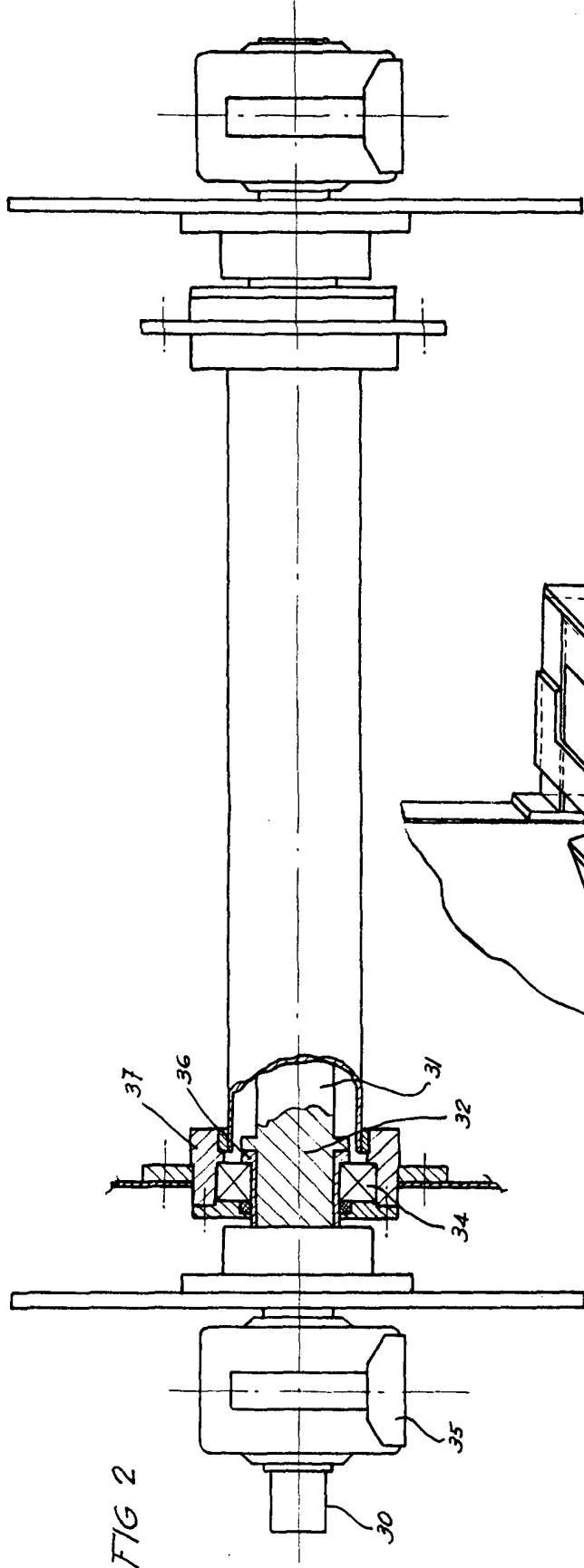

FIG. 2

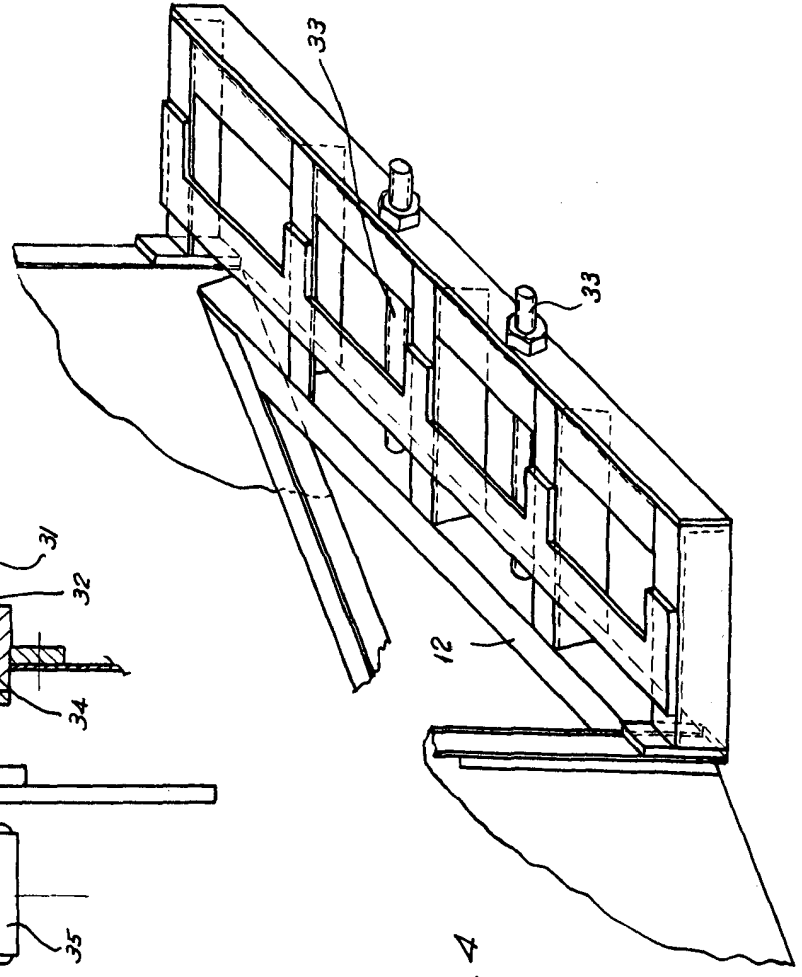

FIG. 4

14 MAR 1977  
 MADRID.  
 P.º. M.º del Carmen Morgado y Manócalles  
 A.º.

M.º CARMEN MORGADO MANÓCALLES  
 P.º.º.  
 Edo. Juan Antonio Morgado Manócalles