



ESPAÑA

19 ES	11 21	NUMERO 227401	10 Y
	22	FECHA DE PRESENTACION 24 MAR. 1977	

227401

MODELO DE UTILIDAD

30 PRIORIDADES:	31 NUMERO	32 FECHA	33 PAIS
-----------------	-----------	----------	---------

47 FECHA DE PUBLICIDAD	51 CLASIFICACION INTERNACIONAL B65D3 A45D
------------------------	---

54 TITULO DE LA INVENCIÓN "RECIPIENTE CON ASA ABATIBLE".
--

71 SOLICITANTE (S) D. VALENTIN ORTIZ DE LUCIO.
--

DOMICILIO DEL SOLICITANTE MADRID, C/ Armengot, nº 9.
--

72 INVENTOR (ES)

73 TITULAR (ES)

74 REPRESENTANTE D. ANGEL LUIS DE LA HERRAN Y DE LAS POZAS.

El presente Modelo de Utilidad se refiere a un recipiente con asa abatible utilizable para calentamientos de productos cosméticos y de belleza evitando trasvases inútiles y molestos.

- Sabemos que existen determinados productos cosméticos que,
5. antes de su aplicación, deben ser calentados hasta la licuación para aprovechar su estado físico en una aplicación determinada y proceder a su utilización después de su solidificación, pero este uso en ambientes poco acondicionados para ello resultan complicados, molestos y normalmente poco apetecibles.
- 10.

- Con el fin de soslayar estos inconvenientes y presentar el producto en un medio apropiado para realizar cualquier tipo de operaciones, sin necesitar trasvasar ni cambiar de recipiente, se ha ideado una solución que facilita su manejo y,
15. al mismo tiempo, permite la presentación y venta en un envase que puede ser todo lo atractivo que se quiera.

- Con el fin de comprender mejor el alcance de esta realización vamos a describirla sobre los dibujos adjuntos y en lo que se materializa una realización preferida de la misma dada
20. a título de ejemplo y sin carácter limitativo.

En los dibujos:

La figura 1 muestra, en perspectiva, un envase provisto con el asa abatible en posición plegada, y

la figura 2 muestra la misma vista pero con el asa desplegada y dispuesta para su utilización.

Podemos comprobar que en los dibujos se ha representado por 1 al recipiente propiamente dicho en cuyo cuerpo principal se aplica una chapa 2 con orejetas transversales vueltas hacia afuera y que sirven de zuncho a un extremo de cada una de las asas 3 propiamente dichas, alargadas y adaptadas a la forma del cuerpo 1 para que al abatirlas (fig. 1) se peguen a dicho cuerpo y no sobresalgan, admitiendo y permitiendo no solo el transporte sino el almacenado del recipiente como un envase corriente de productos cosméticos.

Sin trasvasar el producto podrá calentarse fácilmente utilizando el cuerpo 1 como recipiente y las asas 3 abiertas como asidero de manejo, con la particularidad de que debido al volado de los zunchados de la chapa 2 evitan, o, por lo menos, amortiguan el calentamiento de las asas 3 pudiendo asirse sin peligro de quemado.

- Dentro de la esencialidad de la invención gaben variantes de detalle, asimismo protegidas y así podrá ser cualquiera la forma y disposición del recipiente contenedor, cualquiera la forma y tipo de la chapa de engarce, así como la forma y volado de las asas propiamente dichas y, desde luego, cualesquiera las dimensiones y materias en que se realice.
- 5.

N O T A

- Hecha la descripción del presente invento se hace constatar que lo que se declara como no practicado ni divulgado en España comprende las siguientes
- 10.

R E I V I N D I C A C I O N E S

- 1ª.- Recipiente con asas abatible, c a r a c t e r i - z a d o por el hecho de que sobre la superficie lateral del cuerpo principal se adosa una chapa con orejetas vueltas hacia afuera a modo de zuncho de eje longitudinal según la altura del mencionado recipiente y en los que se enmangan las ramas de dos horquillas muy alargadas de forma adaptada a la superficie exterior del cuerpo para no sobresalir al abatirse sobre ella, quedando en volado máximo al girarse en perpendicular a la misma, formando un mango de asido y manejo del
- 15.
- 20.

recipiente.

2ª.- RECIPIENTE CON ASA ABATIBLE.

Según se describe y reivindica en la presente Memoria Descriptiva que consta de cinco hojas foliadas y mecanografiadas por una sola cara y de una lámina de dibujos.

5.

Madrid, a

24 MAR. 1977

EL AGENTE OFICIAL

A. L. DE LAHERRAN Y DE LAS POZAS
PRODERANCA

Edouardo Fernández

Fig. 1

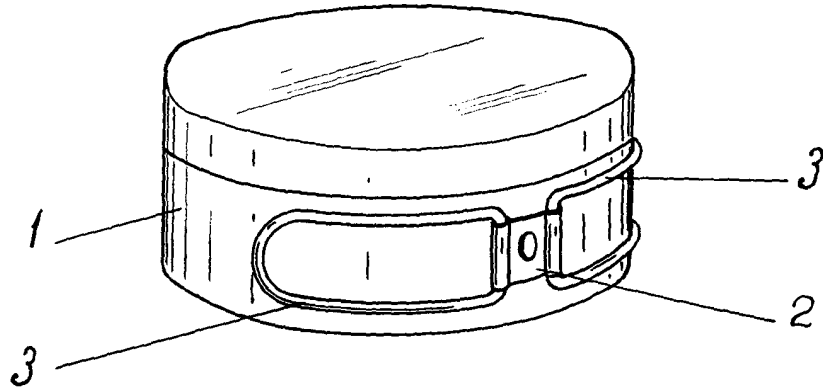
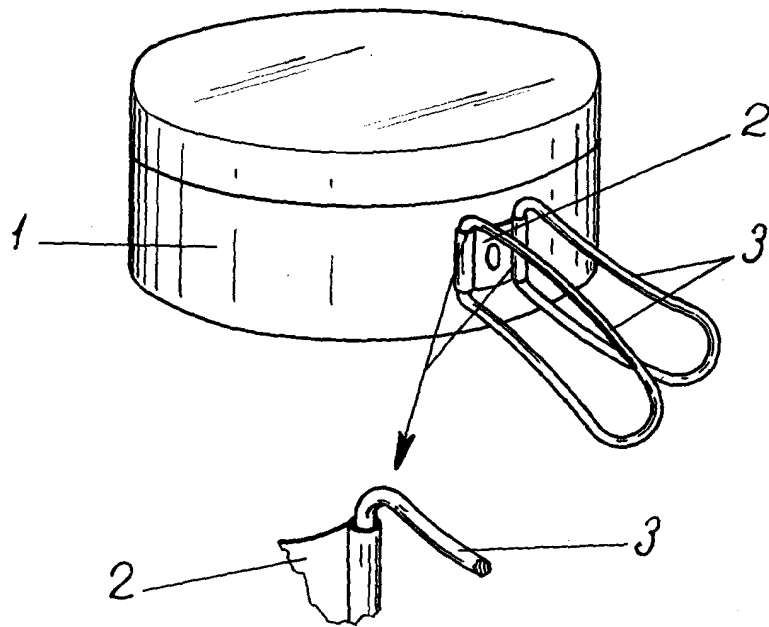

Fig. 2



Escala variable
MADRID,

Valentin Ortiz de Lucio