

227389



MEMORIA DESCRIPTIVA

de la Patente de Invención, por 20 años, solicitada a favor de FRANCOS - COSTA, S. L., de nacionalidad Española y constituida de acuerdo con las Leyes Españolas, residente en Barcelona, Paseo de Colon numero 16, por " UN APARATO PARA - LIMPIEZA DE RECIPIENTES CON DISPOSITIVO MEZCLADOR DE AGUA Y DETERGENTE ".

La presente solicitud tiene por objeto garantizar los derechos de fabricación y explotación en exclusiva para España, de un aparato para limpieza de recipientes con dispositivo - mezclador de agua y detergente, cuya finalidad es la de facilitar la operación del lavado de utensilios de cocina y análogos, utilizando líquidos compuestos con detergentes, sin necesidad de mojarse las manos total o parcialmente y mediante - el empleo de un utensilio de trabajo del que forma parte el aparato que se propugna .

Este aparato presenta la particularidad de estar compuesto por un mango que constituye el cuerpo central del mismo y al que es aplicable un tubo de goma que puede proceder de un



15 lugar cualquiera de la conducción de agua (en las adapta -
ciones industriales) o de un grifo usual en los casos de -
aplicación doméstica .

Para la mayor claridad de la exposición en la hoja grá-
fica adjunta se reproduce un caso de realización práctica in-
mediata del objeto de la Patente, dado a título de ejemplo -
de ejemplo sobre el que basar la siguiente descripción.

20 La figura 1, representa parcialmente y en sección longi-
tudinal el cuerpo valvular del aparato. Y en la figura 2, se
reproduce el extremo terminal del mismo.

Según los diseños vemos que el aparato consta de un cuer-
po central -1- en el que se acopla por su parte anterior y -
25 al extremo de la boquilla -2- el instrumento de limpieza que
realiza el trabajo en contacto directo con las piezas que son
objeto del lavado y aclarado; y por su extremo posterior se
acopla el empalme -3- de la conducción general del agua, o
a cualquier grifo.

30 En dicho cuerpo se instala inicialmente la válvula regula-
dora -4- del paso de agua, consistente en una palanca de ma-
no -5- que con punto de apoyo en el eje -6- montado en la pa-
red del conducto interpone su brazo inferior en la cavidad -
interna donde realiza el despegue de su zona curva, recubier-
35 ta de cuero -7-, de la concavidad que le sirve de alojamien-
to en la superficie opuesta del conducto, con lo que dá mas-
o menos abertura al cauce líquido. La regresión de la palanca
-5- viene determinada por un resorte de fleje de acero, que -
arrollado al punto de apoyo -6- fuerza con sus extremos los -
40 dos elementos de separación.

En el curso siguiente del conducto se establece un tubo va

227389



1856

- 3 -

cío por succión -9-, cuya boquilla central -10- en el vértice del cono de estrangulación de la vena líquida, vierte su caudal en la entrada del segundo conducto -11- de conicidad divergente, por donde continúa la afluencia de la vena líquida mezclada a partir de dicho punto, con la cantidad proporcional de detergente líquido existente en el depósito -12-, aplicado a rosca a la pared inferior del aparato. Dicho depósito comunica con el conducto central mediante una válvula -13- de varilla obturadora -14-, que elevándose por el centro del mismo, llega a la pared superior, finalizando en un botón pulsador -15- que con un resorte interior concéntrico a la varilla regula el acceso del líquido jabonoso que por la succión del tubo de vacío se eleva hasta la altura de la vena líquida .

El accionamiento de la palanca -5- y del pulsador -15- puede efectuarse simultánea o sucesivamente con la misma mano que empuña el aparato, por su situación inmediata y la correlación de sus movimientos.

Al final del aparato según se observa en la figura 2, el líquido afluyente por el conducto -2- llena el espacio -16- y se distribuye a través de los orificios -17- diseminados entre las cerdas o apéndices del instrumento de lavado por fricción.

Todos los elementos diversos que intervienen en la fabricación del aparato descrito, así como los detalles de calibre, resolución o acabado final, admitirán cuantas variantes fueran precisas para el logro de su fin, sin alterar ni modificar la esencialidad del mismo.

===== N O T A =====

Se reivindica como objeto de esta Patente:-

1º.- Un aparato para la limpieza de recipientes, con dispositivo mezclador de agua y detergente, que esencialmente consiste -



- en un conducto de líquido a presión terminado en una boquilla para la conducción de la vena líquida que dirige el chorro hacia la entrada de un conducto sensiblemente cónico originando un efecto de vacío o succión que determina el paso del líquido diluyente, desde un recipiente anexo y su mezcla íntima con el agua a presión procedente de la red de distribución.
- 75
- 2º.-Un aparato para limpieza de recipientes con dispositivo mezclador de agua y detergentes, según la reivindicación 1ª., que se caracteriza por presentar una válvula reguladora del paso de agua, situada en el conducto primero y anterior del cuerpo del aparato y dotado de su correspondiente palanca de mando.
- 80
- 3º.- Un aparato para limpieza de recipientes con dispositivo mezclador de agua y detergente, según las reivindicaciones anteriores, que se caracteriza por presentar una válvula de pulsador dispuesta en el mismo plano del recipiente anexo de detergente, cuya salida, comprendiendo una varilla que se eleva a través del conducto, y es practicable desde el exterior mediante un botón de mando en el que se aloja el correspondiente resorte de regresión.
- 85
- 4º.- Un aparato para limpieza de recipientes con dispositivo mezclador de agua y detergente, que se caracteriza por quedar dispuesto en el interior de una envolvente o carcasa fusiforme a cuyo extremo se acopla facultativamente un elemento de limpieza por fricción, en el cual se reparten profusamente, entre sus cerdas o apéndices, los múltiples orificios que dan salida al detergente diluido.
- 90
- 5º.- Un aparato para limpieza de recipientes con dispositi
- 100

227389

- 5 -



vo mezclador de agua y detergente.

103 Consta la presente memoria descriptiva de cinco hojas folia-
das y escritas por una sola cara.

Barcelona, 16 de Marzo de 1956.

P. A.

M. LLORT

P. P.



Fig. 1

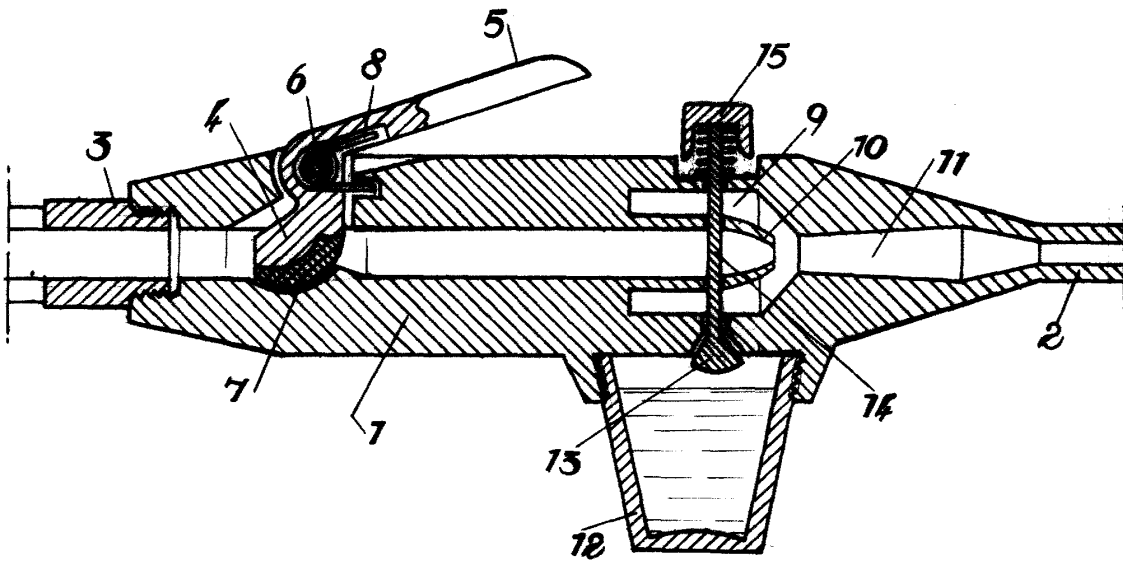
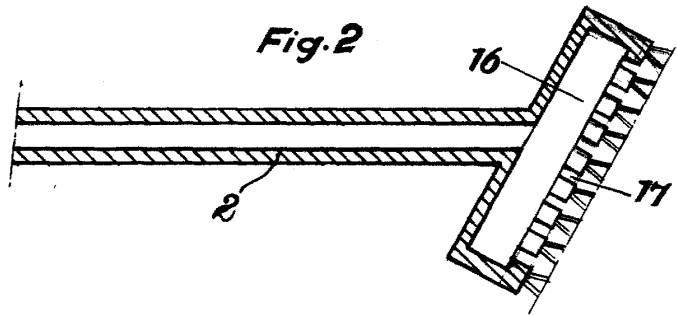

Fig. 2



BOCATORIO 16 DE Mayo DE 1956

M. LLORT

[Handwritten signature]

Escala variable.