



ESPAÑA

19 ES	11	NUMERO	227249	20 Y
	21			
	22	FECHA DE PRESENTACION		

MODELO DE UTILIDAD

30 PRIORIDADES:	32 FECHA	33 PAIS
31 NUMERO		

47 FECHA DE PUBLICIDAD	51 CLASIFICACION INTERNACIONAL
	A45C

54 TITULO DE LA INVENCION

"BOLSA PARA AUTOMOVILES"

71 SOLICITANTE (S)

SODERIA, S.A., y D. Diego RUIZ GARCIA.-

DOMICILIO DEL SOLICITANTE

MADRID, c/. Juan Hurtado de Mendoza, 9.-

72 INVENTOR (ES)

Los propios solicitantes.-

73 TITULAR (ES)

SCDERIA, S.A., y D. Diego RUIZ GARCIA.-

74 REPRESENTANTE

D. Agustin Diaz.-

MEMORIA DESCRIPTIVA

-----

correspondiente a un

MODELO DE UTILIDAD

-----

por VEINTE años

para todo el territorio español

A favor de:

SODERIA, S.A., y

D. Diego RUIZ GARCIA

de nacionalidad española

Domiciliados en:

MADRID, c/. Juan Hurtado de Mendoza, 9

Por:

"BOLSA PARA AUTOMOVILES"

-----:oOo:-----

La bolsa para automóviles que, como objeto de esta solicitud de Modelo de Utilidad, seguidamente se describe presenta, sobre lo conocido en la materia, diversas ventajas, que inmediatamente se pondrán de manifiesto en lo que sigue, y que justifican plenamente la concesión del aludido privilegio de explotación exclusiva.

5. Se caracteriza por presentar una configuración en bolsa profunda, de contorno rectangular, en la que el fondo o respaldo es más largo (más alto) que la parte anterior de la bolsa, con lo que se forma una solapa superoposterior sobresaliente, dotada de disposición que permite su sujeción y de una armadura que le dá rigidez en sentido horizontal.

Dos cualidades se destacan como características de esta bolsa, aparte de su configuración general recogida en el párrafo anterior. A saber:

15. La circunstancia de que la bolsa es totalmente independiente y tiene entidad propia, con lo cual puede emplazarse (no necesariamente fijarse) en cualquier lugar apropiado del vehículo. Con ello puede contener desde documentos hasta herramientas pasando por cualesquiera objetos intermedios.
20. La manera en que está cortada y cosida, para darle, con el mínimo de material, su forma y su estabilidad geométrica y dimensional.

- Con objeto de hacer más claramente comprensible cuanto antecede, poniendo al propio tiempo de relieve otras características y ventajas de esta bolsa, se describe seguidamente un ejemplo de rea-
- 25.

lización, no limitativo, de la misma, ilustrado en los dibujos adjuntos, en los cuales:

La figura 1 muestra la bolsa en vista frontal.

La figura 2 es la sección vertical por II-II.

5. La figura 3 es la sección por III-III.

La figura 4 es la sección por IV-IV.

Y, finalmente, la figura 5 es la sección por V-V.

Así pues, haciendo primeramente referencia a la figura 1, se ve que esta bolsa presenta una parte posterior o respaldo 1, una parte anterior 2 y una parte sobresaliente por arriba 3, prolon-  
10. gación superior de 1.

Esta parte 3 es doble, y está formada doblando hacia delante y hacia abajo la porción sobresaliente de la única pieza de que está formado el conjunto. De la misma manera, la parte delante-  
15. ra 2 corresponde a la parte inferior sobrante de 1, vuelta hacia arriba.

El borde superior de 2 corresponde, así, al extremo inferior de la pieza única, antes de volver hacia arriba dicha parte 2. Dicho extremo, antes de otra operación de formación de la bolsa,  
20. lleva formado un dobladillo mediante la costura 11.

Las costuras laterales 4 están formadas cosiendo por dentro los costados comunes a 1 y 2.

La parte delantera del saliente superior doble 3 se rebate hacia dentro o hacia abajo, llegando su parte inferior a penetrar en  
25. la bolsa propiamente dicha, esto es, detrás de 2.

La costura lateral 7 que forma la doble pared de 3 se constituye como prolongación de la correspondiente costura 4, existiendo una zona de solapa.

5. Como quiera que la pestaña 3 ha de presentar un caracter plano, se procede a la costura rectangular 9, a pequeña distancia del contorno determinado en 3 por la parte delantera doblada. En el dobladillo superior así formado, se aloja una varilla de refuerzo 12.

10. Un corte vertical 8, según la paralela media correspondiente de 3, está también rebordeado por costuras paralelas próximas 10, y sirve para colgar, enganchar, situar, o sujetar de alguna manera la bolsa en su emplazamiento.

15. Se ha dado cierta forma de fuelle 5 al borde inferior o fondo propiamente dicho de la bolsa para que presente mayor capacidad. Es de destacar como característica importante la parte 6, en la que se solapan o superponen las distintas capas componentes.

Las figuras 2, 3, 4 y 5 permiten apreciar detalles de las costuras, superposiciones, y demás circunstancias indicadas.

20. La pieza de que se compone esta bolsa puede ser de un material tal como cuero, cuero artificial, en cualquiera de sus fabricaciones, skay, etc.,

25. Evidentemente, respecto a lo descrito é ilustrado, pueden introducirse en la práctica cuantas modificaciones de detalle, por no alterar lo esencial de esta bolsa, tengan cabida en el marco de las siguientes:

R E I V I N D I C A C I O N E S

- 1.- Bolsa para automóviles, constituida por una sola pieza de material laminar flexible, resistente y de adecuada apariencia estética, caracterizada por el hecho de que, teniendo la pieza de
5. partida forma rectangular muy alargada, se dobla formando dos ramas desiguales, la mayor de las cuales, a su vez, va doblada sobre sí misma hacia delante, hasta penetrar manifiestamente en el espacio de bolsa propiamente dicho, esto es, detrás de la parte delantera, el borde libre o superior de la cual presenta un dobladillo, estando todo este conjunto cosido por ambos costados hasta
10. la parte superior y presentando la pestaña sobresaliente, prolongación superior de la parte trasera, una costura paralela y muy próxima a su contorno, incluido en él el borde inferior de la parte doblada, dentro de la bolsa propiamente dicha, llevando el dobladillo superior así formado una varilla interior de refuerzo,
15. y presentando esta pestaña un corte vertical, según la paralela media correspondiente, también rebordeado por sendas costuras paralelas y próximas, presentando los extremos inferiores de los costados cosidos sendas configuraciones de fuelle, para dar mayor
20. amplitud al fondo.

2.- "BOLSA PARA AUTOMOVILES".

Todo tal y como queda descrito y reivindicado en la presente Memoria descriptiva, que consta de cinco hojas mecanografiadas por una sola de sus caras y se ilustra con los dibujos que a la misma

se acompañan.

Madrid, a 17 de Marzo de 1.977.

~~A. DIAZ UNGREA~~  
~~Don Bernardo Pérez Bana~~

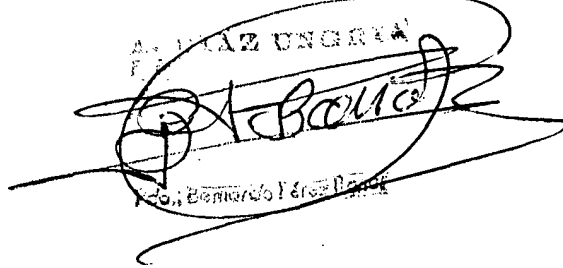
A handwritten signature, possibly "Bernardo Pérez Bana", is written over a circular stamp. The stamp contains the text "A. DIAZ UNGREA" at the top and "Don Bernardo Pérez Bana" at the bottom. The entire stamp and signature area is crossed out with several large, sweeping lines.

FIG. 1

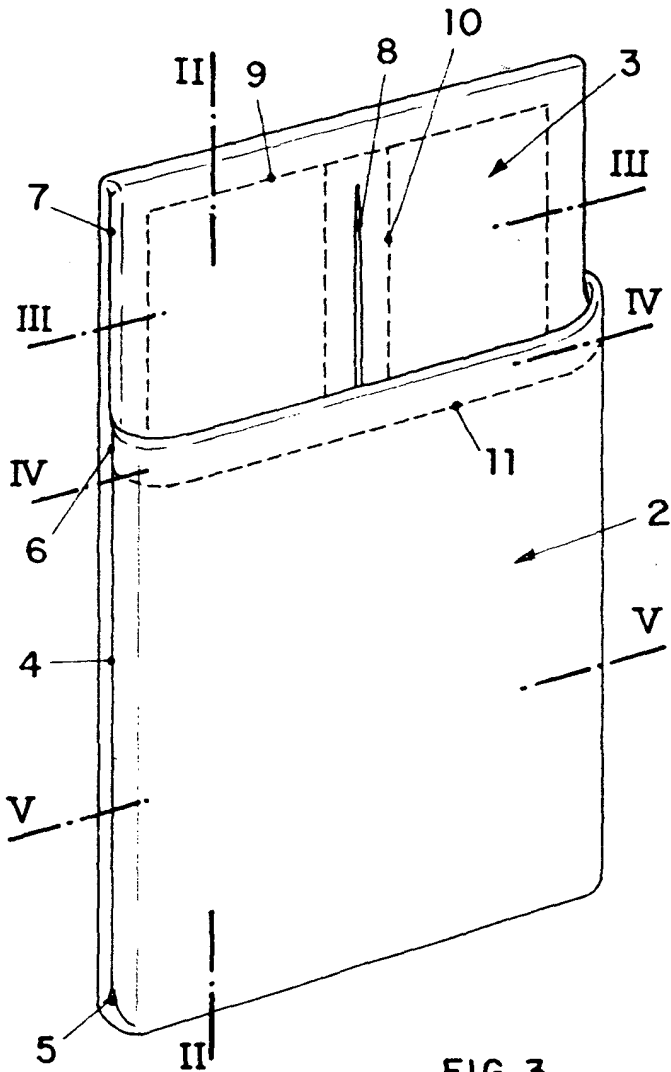


FIG. 2

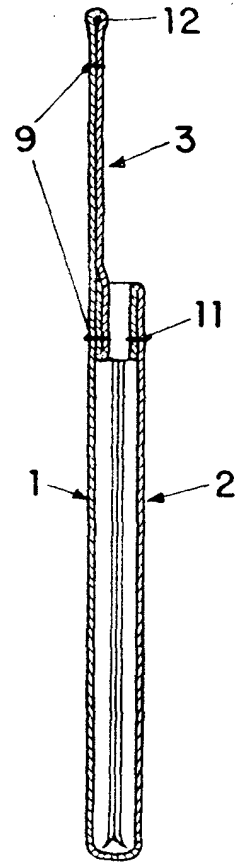


FIG. 3

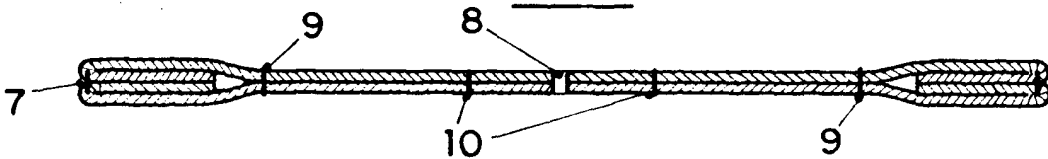


FIG. 4

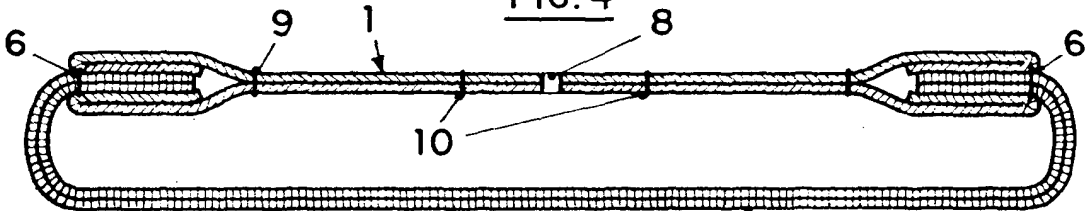
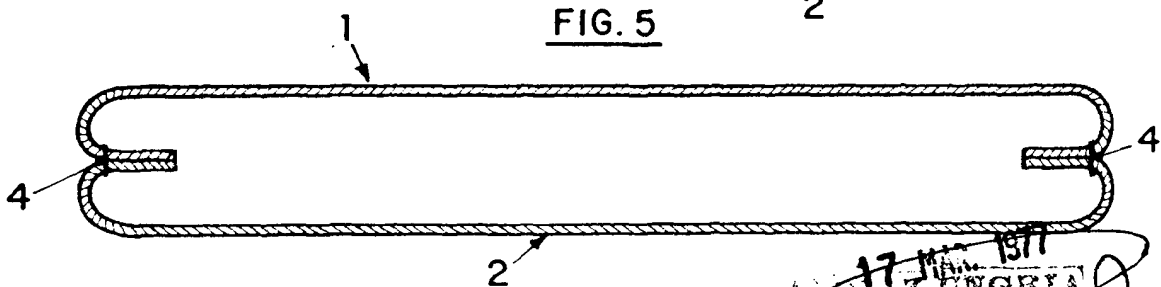


FIG. 5



ESCALA VARIABLE

17 MAR 1977  
BUDAPEST HUNGRIA  
*[Signature]*