



ESPAÑA

(19) ES	(11) NUMERO	(10) Y
(21)	227223	
(22)	FECHA DE PRESENTACION	
	22/7/77	

MODELO DE UTILIDAD

C

22/7/77

(30) PRIORIDADES:	(32) FECHA	(33) PAIS
(31) NUMERO		

(47) FECHA DE PUBLICIDAD	(51) CLASIFICACION INTERNACIONAL
	A47J

(54) TITULO DE LA INVENCION
"BATIDORA CON SOPORTE MURAL".

(71) SOLICITANTE (S)
D. Andrés F. RICARD SALA.

DOMICILIO DEL SOLICITANTE
c/ Capitán Martín Busutil, nº. 14 BARCELONA (17)

(72) INVENTOR (ES)

(73) TITULAR (ES)

(74) REPRESENTANTE
A. ARICHA FERNANDEZ.

El Modelo de Utilidad a que se refiere la presente Memoria está destinado a garantizar la fabricación y explotación exclusivas, en todo el territorio nacional, de una batidora con soporte mural, concretamente del tipo destinado a usos culinarios y de los que comprende un cuerpo en el que se aloja el motor eléctrico, y un tubo protector del eje que transmite la rotación de aquél al accesorio batidor acoplado en el extremo inferior del mismo. Tanto la propia batidora como su soporte presentan, en el Modelo que nos ocupa, una serie de mejoras que vamos a enumerar.

Una de ellas se centra en el cuerpo de la misma, cuya estudiada configuración permite dejarla horizontalmente sobre la mesa o superficie que convenga durante las pausas del batido, a diferencia de las batidoras conocidas, de cuerpo más o menos cilíndrico, que deben dejarse verticalmente invertidas apoyándose por su base superior, con lo que la masa, crema, etc., existentes en el extremo de trabajo inferior de la misma se escurren hacia abajo, mojando todo el tubo protector del eje e incluso el cuerpo de la misma y ocasionando las consiguientes molestias.

Las restantes ventajas afectan a la organización y disposición del soporte mural, en el sentido de permitir colgarle la batidora con notable rapidez y facilidad, así como de poderle insertar con igual facilidad los distintos accesorios batidores e incluso la clavija de enchufe de la batidora cuando no se usa, para evitar que el cable quede suelto y constituya un estorbo particularmente engorroso.

Para una correcta interpretación se describe, a continuación, un caso de realización práctica, a título de ejemplo, no limitativo de una batidora según la invención, acompañándose de una hoja de dibujos en la que:

La fig. 1 representa una vista frontal de la presente batidora con su soporte.

35. La fig. 2 es una vista lateral de la misma batidora separada de aquél.

Y la fig. 3 ilustra la referida batidora dispuesta horizontalmente sobre una superficie.

40. Según lo diseñado podemos apreciar: el cuerpo de la batidora -4- que aloja el motor eléctrico, el tubo -5- protector del árbol de accionamiento -6-, la protección -7- del accesorio batidor -8- y el soporte -9-.

45. El cuerpo de la batidora -4- presenta su zona posterior -10- completamente plana y situada a mayor distancia del eje del árbol -6- que el radio de la protección -7-. Ello permite dejar la batidora horizontalmente sobre la mesa o superficie conveniente -11- sin que dicha protección -7- toque a la misma, y sin que la masa que permanece en esta protección -7- y accesorio batidor -8- se escurra por el tubo -5-.

50. La parte superior del mismo cuerpo de la batidora -4- experimenta unas prolongaciones -12- en sendos lados, adoptando la forma de una "T" de alas cortas y vértice inferior interno redondeado. Estas alas o prolongaciones -12- son convenientes para colgar la batidora -4- sobre y entre las dos escuadras -13- de vértice también redondeado, separadas una de otra a igual distancia que la anchura del cuerpo de la batidora -4- y que, de la cara delantera del soporte -9-, se proyectan horizontalmente hacia adelante.

55.

60. Dicho soporte -9- es de configuración aplanada y de un grosor adecuado para distanciar convenientemente de la pared a la batidora -4- cuya cara plana posterior -10- que dará perfectamente adosada a la cara delantera del soporte

-9-.

65. Hacia la parte superior de esta cara delantera se distinguen dos tetones cilíndricos -14- de diámetro conveniente, en los que se acoplan con suma facilidad y se guardan cuando no se usan distintos accesorios -8a- (batidores, cuchillas, etc.).

70. Por otra parte, y a un lado de la zona que ocupa el cuerpo de la batidora -4- cuando está colgada, existen en la misma cara delantera del soporte -9-, dos orificios -15- que comunican con sendos manguitos -16- conformados en la cara interna de aquél, constituyendo una falsa base de enchufe en la que se adapta la clavija -17- del cable helicoidal -18- de la batidora que de esta forma permanecerá recogido y sujeto sin estorbar.

75. Los taladros para los tornillos -19- de fijación del soporte -9- a la pared se hallan situados bajo las escuadras -13- y parcialmente ocultos por las mismas.

80. Se sobreentiende que en el presente caso, serán variables cuantos detalles de construcción y acabado, no alteren, cambien o modifiquen la esencia de la invención.

N O T A

85. Descrito el objeto y utilidad de la invención, lo que se declara como no divulgado ni practicado en España, comprende las siguientes reivindicaciones:

90. 1ª.- Batidora con soporte mural, del tipo que comprende un cuerpo en el que se aloja el motor eléctrico y del que desciende un tubo protector del árbol de accionamiento del accesorio batidor y portador de la protección del mismo accesorio situado en el extremo inferior de aquél,

95. caracterizada porque el cuerpo de la misma presenta una cara posterior completamente plana situada a mayor distancia del eje de aquel árbol que el radio de aquella protección, al objeto de poder dejar la batidora horizontalmente sobre una mesa o superficie sin tocarla con la referida protección, y descartar con dicha posición el que la masa o pasta restante en la protección y accesorio batidor se escurra por el tubo del árbol de accionamiento.

100. 2a.- Batidora con soporte mural, según la anterior reivindicación, porque el soporte mural es de configuración aplanada y porque de su cara delantera se proyectan perpendicularmente hacia adelante dos escuadras de vértice redondeado, distanciadas entre sí a una distancia sensiblemente igual que la anchura del cuerpo de la batidora, y simétricamente dispuestas para intercalar entre ellas dicho cuerpo de la batidora y apoyar sobre las mismas sendas prolongaciones conformadas a propósito en uno y otro lado de la parte superior del mismo cuerpo de la batidora y de vértice interno inferior también redondeado.

110. 3a.- Batidora con soporte mural, según la reivindicación 1a., porque de la misma cara delantera del soporte y sobre las escuadras descritas sobresalen perpendicularmente varios pivotes de diámetro adecuado para insertar ajustadamente y guardar en ellos otros tantos accesorios batidores cuando no se usan; asimismo, en dicha cara delantera, y a un lado de la zona que ocupará el cuerpo de la batidora cuando esté colgada, existen dos orificios que comunican con sendos manguitos conformados en el interior del soporte y que constituyen una falsa base de enchufe para adaptar la clavija del cable de la batidora y sujetar así el extremo del mismo cable cuando aquella no se usa.

4a.- BATIDORA CON SOPORTE MURAL.

125.

Según se describe y reivindica en la presente Memoria descriptiva que consta de seis hojas foliadas y escritas por una sola cara y acompañada de una hoja de dibujos.

Madrid, a 16 de Marzo de mil novecientos setenta y siete.

P.A.

A. Aricho

p. p.

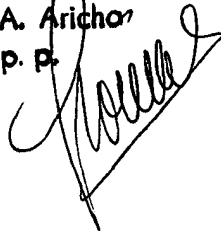

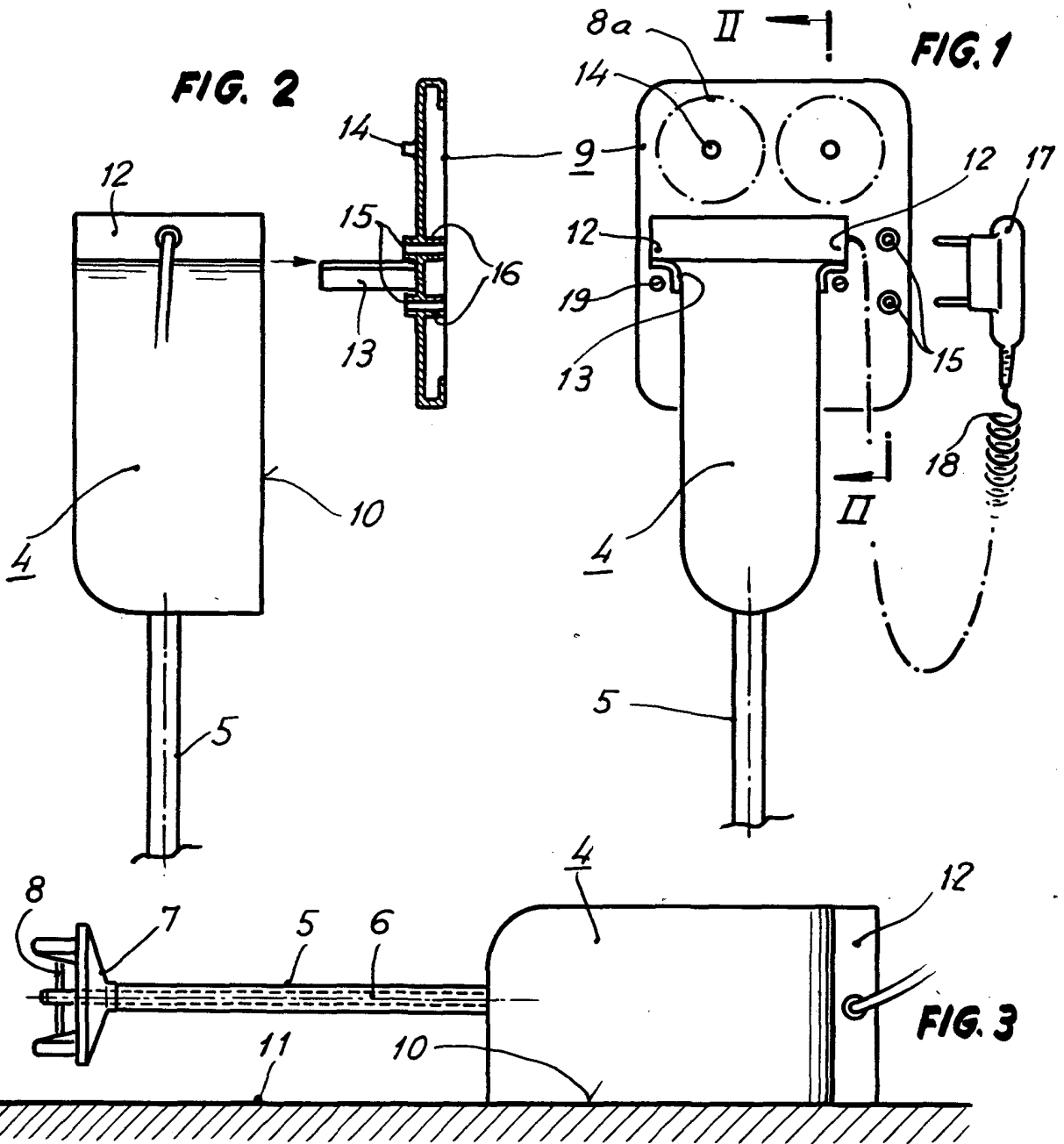

Madrid, 30 Marzo de 1977.  
p.a.

A. Aricha  
p. p.  
*Aricha*