



ESPAÑA

19 ES	11	NUMERO	227222	10 Y
	21			
	22	FECHA DE PRESENTACION		
			MAR. 1977	

MODELO DE UTILIDAD

30 PRIORIDADES:	32 FECHA	33 PAIS
31 NUMERO		

47 FECHA DE PUBLICIDAD	51 CLASIFICACION INTERNACIONAL
	A47K = A47L

54 TITULO DE LA INVENCIÓN
" ELEMENTO DE LAVADO Y SECADO, PARA USO PERSONAL ".

71 SOLICITANTE (S)
D ^a LUISA GARCIA BAUTISTA.

DOMICILIO DEL SOLICITANTE
ALICANTE - C/. Tato nº 3, 4º piso.

72 INVENTOR (ES)

73 TITULAR (ES)

74 REPRESENTANTE
D. MANUEL DE ARPE GARCIA, Agente Oficial de P.I.

MODELO DE UTILIDAD

por 20 años por

" ELEMENTO DE LAVADO Y SECADO, PARA USO PERSONAL ",
a favor de D^a LUISA GARCIA BAUTISTA, de nacionali-
dad española, domiciliada en ALICANTE, C/. Tato n^o
3, 4^o piso.

M E M O R I A D E S C R I P T I V A
= = = = =

Son numerosas las innovaciones que se in-
troducen en los productos industriales para una
mayor comodidad y utilidad de los usuarios, como
resultado de las nuevas exigencias motivadas pa-
ra la mayor utilidad y comodidad de los servicios
motivaciones que tienen como factor común la evo-

lución experimentada por los fabricantes en las nuevas técnicas de consecución de artículos.

- Los más sencillos productos, reportan
- 10.- la mayoría de las veces una utilidad y comodidad insospechadas, ejemplo práctico es el objeto del modelo de utilidad que nos ocupa que viene a obviar el inconveniente que se presenta al no tener a mano unos elementos de limpieza adecuados para aseo personal, lo que representa una contrariedad para el
- 15.- usuario cuando requiere estos elementos por haberse ensuciado las manos realizando un trabajo imprevisto; consistiendo en esencia en una lámina de celulosa o materia adecuada, impregnada por una o dos caras de sustancia jabonosa, o lamina jabonosa muy fina, que al humedecer la superficie de la piel a tratar y frotar la lámina hace las veces del jabón
- 20.- usualmente empleado, yendo dicha lámina recubierta por una bayeta, toalla o unidad absorbente, fabricada en material idóneo para las funciones de secado, presentándose lámina y toalla en el interior de un
- 25.- envase de cartón o caja adecuada y que permita expenderlas en máquinas convencionales de accionamiento por moneda, siendo de gran sencillez de fabricación lo que permite esté al alcance de las más débiles economías.
- 30.-

Conocidas que nos son en virtud del preliminar precedente las esencialidades, inconvenientes a obviar y funciones a realizar por el objeto del modelo de utilidad que nos ocupa, y por ser

35.-

el tipo que ha de servir de base para llevar a cabo la confección de las diversas formas de realización a que en la práctica puede llegarse con la aplicación de sus fundamentos básicos, se cita en la presente memoria a título de ejemplo y será descrito a continuación con la ayuda de la lámina de dibujos que se adjunta.

40.- En la figura 1ª, se representa sendas vistas en planta y alzado de la lámina impregnada de sustancia jabonosa.

45.- La figura 2ª, representa el conjunto de la lámina y toalla que la recubre.

50.- En la figura 3ª, se representa el objeto del modelo de utilidad que se preconiza totalmente concluída en su fabricación y alojado en el envase pertinente.

55.- La lámina 1, fabricada en celulosa o material similar, lleva impregnada una o sus dos caras de una sustancia jabonosa 2, obtenida en un proceso adecuado en caliente.

Dicha lámina se encuentra recubierta por una toalla 3, bayeta o elemento similar, fabricados en materia pertinente que cumple las funciones de absorción que se pretende.

60.- La lámina 1, y recubrimiento 3, se alojan en un envase de cartón 4, o caja idónea.

Dicha caja 4, se puede almacenar en las estanterías convenientes de una máquina convencional expendedora de productos de accionamiento por moneda

65.- bastando pulsar un botón para que la extracción de la caja tenga lugar.

70.- Con todo lo cual será factible el lavado y secado de cualquier miembro del cuerpo del usuario previo humedecimiento de la superficie a tratar, desapareciendo practicamente la lámina de celulosa al frotarla debido a la sutileza de que está dotada.

75.- Suficientemente descrito que nos es el objeto del modelo de utilidad que nos ocupa, que lo es solamente a título de ejemplo y una de las múltiples formas de realización a que en la práctica puede llegarse tomando como fundamento en su construcción el descrito en la presente memoria, únicamente nos resta señalar que las modificaciones de forma, tamaños, materiales empleados y otras no fundamentales, no deben ser consideradas variaciones que afecten a su esencialidad.

80.-

N O T A

El modelo de utilidad descrito recorre pues, sobre las siguientes reivindicaciones:

85.- 1ª.- " ELEMENTO DE LAVADO Y SECADO, PARA USO PERSONAL ", caracterizado por cuanto está constituido por una lámina de celulosa impregnada por una o ambas caras de una sustancia jabonosa y/O una lámina de jabón sólido muy fina, que se encuentra recubiertas por una toalla, bayeta o similar fabricadas en material absorbente adecuado.

90.-

95.- cuyas piezas se alojan en una caja o envase idó-
neos; con todo lo cual al frotar entre las manos,
previamente húmedas, la lámina, la sustancia jabo-
nosa sufre un cambio de estado tornándose líquida
cumpliendo así los fines de lavado, teniendo lugar
el secado al utilizar la materia absorbente que la
recubre.

100.- 2ª.- " ELEMENTO DE LAVADO Y SECADO,
PARA USO PERSONAL ".

Todo ello, tal y conforme queda des-
crito, representado y reivindicado.

105.- Esta memoria consta de cinco hojas
mecanografiadas y foliadas por una sola de sus caras
conteniendo un total de ciento cinco líneas.

MADRID A. 16 MAR. 1977

MANUEL DE ARPE
P.P.

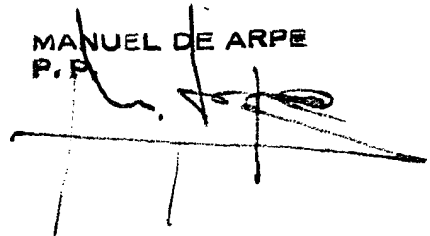

D I S E Ñ O

=====

DE UN MODELO DE UTILIDAD, A FAVOR DE D^a LUISA GARCIA BAUTISTA, de nacionalidad española, DOMICILIADA EN ALICANTE - C/. Tato nº 3, 4º piso., por:
" ELEMENTO DE LAVADO Y SECADO, PARA USO PERSONAL ".

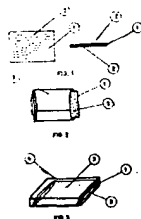

Escala variable.

MADRID A. 16 MAR. 1977

MANUEL DE ARPE
P. P.

A handwritten signature in black ink, appearing to read 'M. de Arpe', is written over a horizontal line. The signature is stylized and includes a vertical line extending downwards from the end of the signature.

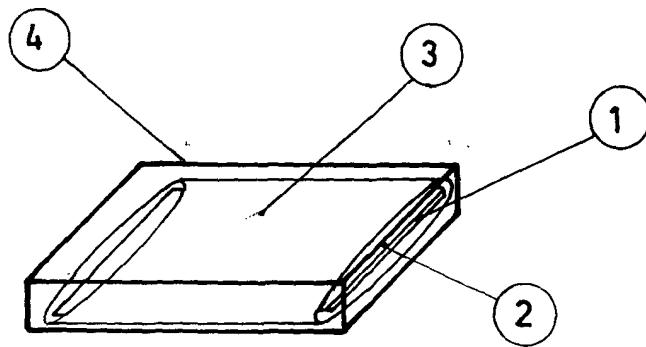
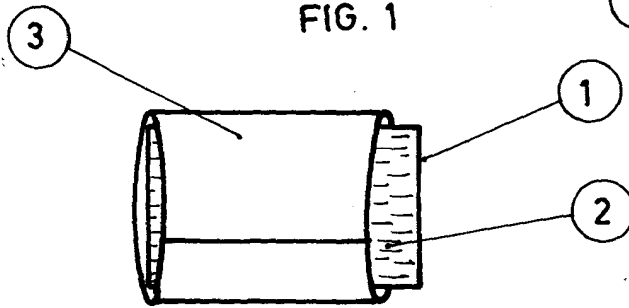
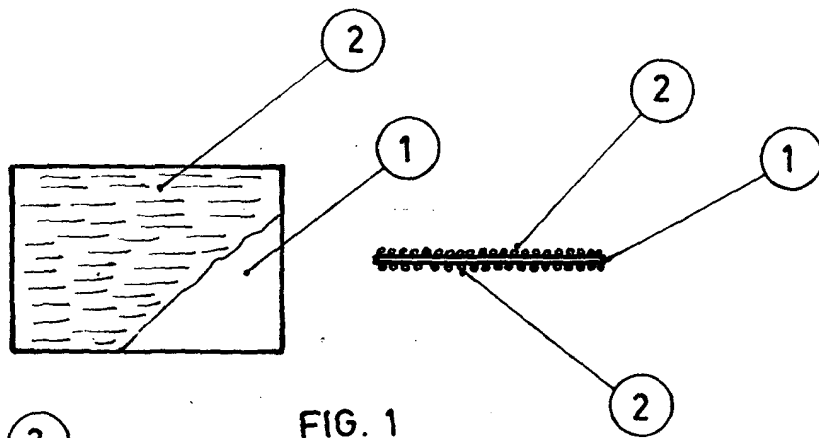

ESCALA VARIABLE
MADRID

16 MAR 1970
MANUEL DE ARPE
P. P.