



ESPAÑA

19 ES 11 21 22 10 Y

NUMERO	227200
FECHA DE PRESENTACION	-9 MAR. 1977

MODELO DE UTILIDAD

30 PRIORIDADES:	31 NUMERO	32 FECHA	33 PAIS
-----------------	-----------	----------	---------

47 FECHA DE PUBLICIDAD	51 CLASIFICACION INTERNACIONAL B65H
------------------------	--

54 TITULO DE LA INVENCIÓN "SUMINISTRADOR DE CORDEL PERFECCIONADO"
--

71 SOLICITANTE (S) D. José LLORENS Artiola.
--

DOMICILIO DEL SOLICITANTE GRANOLLERS (Barcelona) - Aníbal, 46-48.
--

72 INVENTOR (ES)

73 TITULAR (ES)

74 REPRESENTANTE D. Alfonso Durán Olivella.
--

MEMORIA DESCRIPTIVA

La presente memoria descriptiva y los dibujos complementarios adjuntos hacen referencia a un suministrador de cordel perfeccionado, destinado a facilitar la realización de la operación de atado en la confección de paquetes, cajas y en general todo tipo de bultos, especialmente todos aquéllos que contengan artículos frágiles o delicados tales como, por ejemplo, productos de pastelería, confitería o similares.

El perfeccionamiento que aporta este nuevo suministrador de cordel estriba en el hecho de que el carrete se encuentra dispuesto en situación vertical, quedando detenido en el momento en que cesa el esfuerzo de tracción, realizado en la terminación libre del cordel, con lo que se impide el giro del carrete, evitándose la formación de enredos en el tramo final del cordel. Este inconveniente suele suceder en las realizaciones análogas, utilizadas para estos mismos fines en la actualidad, en las que el carrete gira alrededor de un eje horizontal.

El suministrador de cordel perfeccionado, que más adelante se describirá en detalle, consiste en una base soportante plana, dotada de un vástago vertical para la disposición del carrete de cordel y de un cuerpo prismático, en situación asimismo vertical, con su parte extrema superior perforada, para permitir el paso del cordel procedente del carrete. Dicho cuerpo dispone de un medio cortante destinado a posibilitar el seccionamiento del cordel por contacto, bajo el efecto de un li-

gero esfuerzo presionador.

Para una mejor comprensión de las características generales que concurren en este suministrador de cordel perfeccionado, se acompañan a la presente memo-

5. ria unos dibujos descriptivos, en los que se ha representado un caso práctico de realización del mismo, según los principios de las reivindicaciones, con la particularidad de que las figuras diseñadas deberán ser observadas en sentido amplio y general, y sin carácter restrictivo alguno, dada su condición meramente informativa.

En los dibujos:

La figura 1 es una representación, vista en perspectiva, del suministrador de cordel perfeccionado, objeto del presente Modelo de Utilidad.

15. La figura 2 es una representación parcial correspondiente a un detalle de este suministrador de cordel.

La figura 3 es una representación, vista en sección según el plano III-III, del propio suministrador de cordel.

20. Al objeto de facilitar la localización de las distintas partes constitutivas en este suministrador de cordel perfeccionado, se han situado números en las figuras, relacionados con las descripciones que se realizan a continuación.

25. Este suministrador está constituido por la pena soportante de base -1- y costados -2-, de la que derivan las patas de apoyo -3-, ventajosamente flexibles, destinadas a mejorar las condiciones de sustentación del

conjunto. El vástago vertical rígido -4- permite la disposición del carrete -5-, posibilitando el movimiento de giro a su alrededor.

5. El cuerpo prismático vertical -6- presenta, en su tramo final superior, un taladro -7- y comporta las láminas -8- y -9-, situadas en superposición coincidente con interposición de la cuchilla -10-, que asoma a través de las ventanas -11- y -12-, previstas al efecto en las láminas -8- y -9- respectivamente. Los tornillos 10. -13- y tuercas -14- aseguran una adecuada sujeción entre las láminas y la cuchilla.

El suministro del cordel -15-, procedente del carrete -5-, se conseguirá al estirar el mismo a través de la terminación -16- y el seccionamiento se obtendrá 15. mediante su introducción en la ranura definida por las ventanas -11- y -12- y enfrentamiento con la cuchilla -10-.

20. Todo cuanto no afecte, altere, cambie o modifi que la esencia del suministrador descrito, será variable a los efectos del actual Modelo.

N O T A.

Se reivindica como objeto de este registro por Modelo de Utilidad:

- 1.- Suministrador de cordel perfeccionado, caracterizado esencialmente por el hecho de estar constituido por una base soportante plana de la que derivan patas de apoyo puntual, ventajosamente flexibles, presentando la base un vástago vertical rígido, para la disposición del carrete de cordel y un cuerpo prismático, en situación asimismo vertical, dotado en su tramo final superior de un taladro para el paso del cordel y comportando dos láminas, afianzadas en superposición coincidente con interposición de un medio cortante, accesible a través de sendas ventanas, previstas en las láminas.

5. Sean cuales fueren las circunstancias que concurran en la esencialidad del Modelo de Utilidad, definido en la anterior reivindicación, cuyo objeto es:

2.- "SUMINISTRADOR DE CORDEL PERFECCIONADO"

10. Consta la presente memoria de seis hojas foliadas, mecanografiadas por una sola cara y de los dibujos

unidos a la misma.

Barcelona, - 9 MAR. 1977

P.A. de D. José LLORENS Artiola,

ALFONSO DURÁN

p. p.

~~Josep Alfons Durán~~

DV/pv.

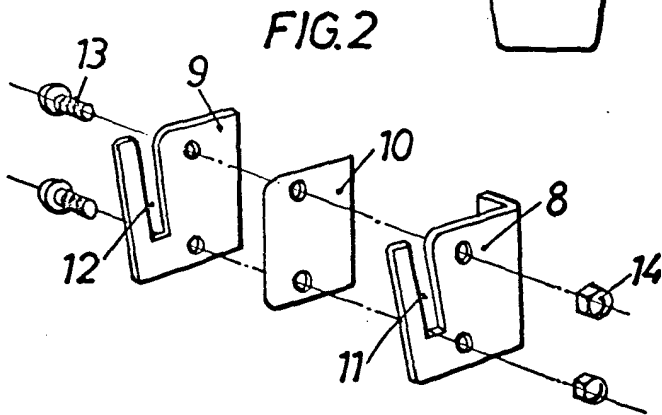
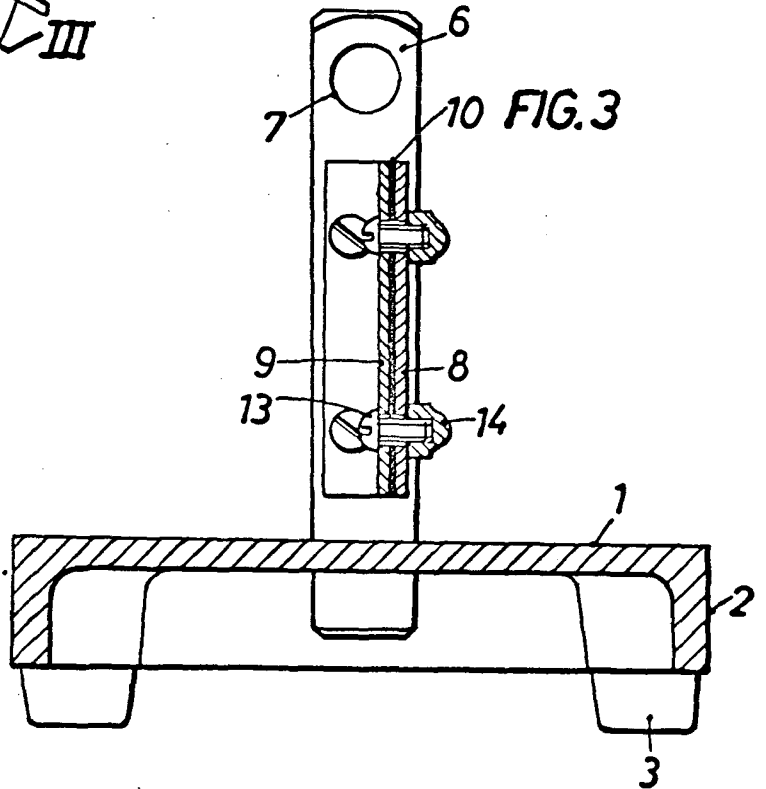
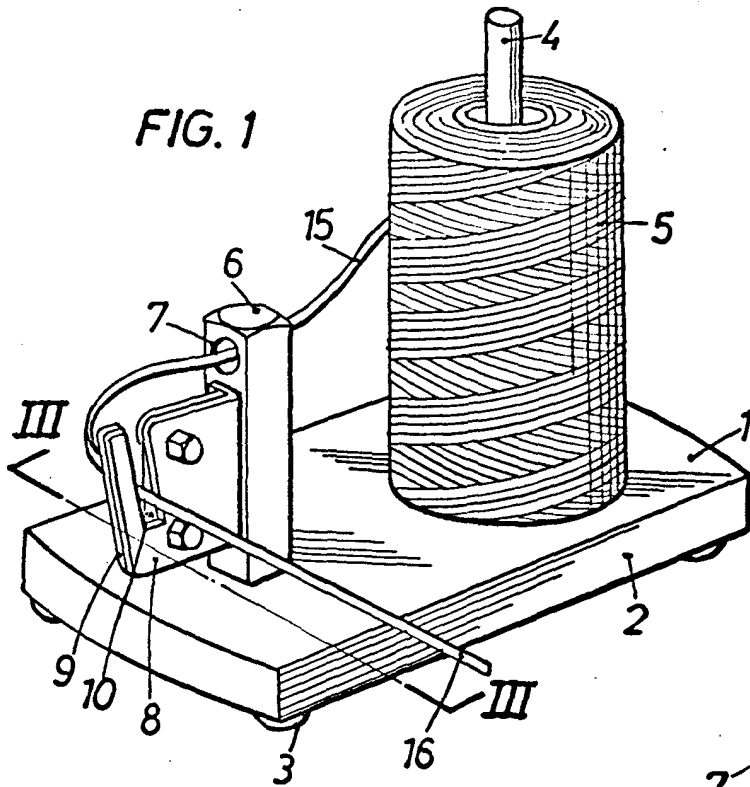

BARCELONA. - 9 MAR. 1977
 P.A. ALFONSO DURÁN
 P.P.

José Llorens Artiola