



ESPAÑA

19 ES	11 NUMERO	10 Y
	21	
	22 FECHA DE PRESENTACION	

227714

MODELO DE UTILIDAD

30 PRIORIDADES:	32 FECHA	39 PAIS
31 NUMERO		

47 FECHA DE PUBLICIDAD	51 CLASIFICACION INTERNACIONAL
	A41D

54 TITULO DE LA INVENCIÓN
SABANA CHALECO

71 SOLICITANTE (S)
DON ANGEL MEDINA MARTOS DON SALVADOR RODRIGUEZ DE TEMBLEQUE GOMEZ LOBO

DOMICILIO DEL SOLICITANTE
<i>MARJE</i> HUELVA Avd. del Generalísimo, 7

72 INVENTOR (ES)
LOS MISMOS

73 TITULAR (ES)
LOS MISMOS

74 REPRESENTANTE
DON DOMINGO DIAZ UNGRIA

El objeto de la presente solicitud de Modelo de Utilidad se refiere a una "SABANA-CHALECO", cuyas características de novedad le confieren la cualidad de aportar a la función a que se destina las siguientes ventajas:

5 a) Posee la doble función de sábana y de chaleco.

b) Permite toda clase de movimientos a su usuario.

10 c) Imide que los usuarios de la misma, generalmente niños se destapen.

d) La parte superior o chaleco esta dotado de escote elástico.

e) Permite su incorporación a cualquier cuna o cama.

15 f) El abrochado del chaleco puede ser mediante botones o tira adhesiva.

g) Puede realizarse en toda clase de telas o acolchados.

20 En el adjunto plano para facilidad en su descripción, a titulo de ejemplo y sin caracter limitativo alguno por lo tanto se ha representado una forma preferida de realizacion del modelo que se preconiza.

25 La figura 1 representa una vista de la sabana chaleco extendida con la abertura del mismo abrochada mediante botones.

La figura 2 representa una vista detalle del chaleco con una variedad en el cierre del mismo.

30 La figura 3 representa una vista en perspectiva del chaleco en la que se observan las zonas elasticas del escote.

Como puede apreciarse el presente modelo consiste en un elemento de material textil como tela o algun tejido, el cual posee una superficie rectangular conformando una sabana (1). Por uno de los lados de esta sábana (1), el citado tejido se prolonga y mediante cortes y confección adecuada conforma un chaleco (2). Dicho chaleco se encuentra abierto por el extremo posterior (3) desde la parte inferior o zona correspondiente a la sabana, hasta la parte superior en que se encuentra el escote (4), El cierre de esta abertura (3) puede realizarse mediante unos botones (5) o por medio de unas tiras adhesivas (6) del tipo unión por simple contacto. Este chaleco (2) destinado a cubrir el tronco del usuario carece de mangas, llevando las aberturas adecuadas (7) para la extracción de los brazos del usuario. En las zonas correspondientes a las hombreras (8) o zonas comprendidas entre el escote y ñas aberturas (7) de los brazos, el citado chaleco lleva unas piezas (9) realizadas a modo de cuñas en material - elastico, las cuales permiten una gran flexibilidad a este escote (4) no aprisionando el mismo en ningun momento el cuello del usuario. La totalidad del chaleco asi como la parte adyacente de la sábana estan dotados de un forro (10) dispuesto por la parte inferior. De los extremos o esquinas de la sabana, asi como de las hombreras (8) - parten unas cintas (11) que permiten la sujección de la sábana chaleco a la cama o cuna, impidiendo que sus usuarios, generalmente niños, se destapen posibilitando sin embargo, gran variedad de movimientos fundamentalmente de las piernas puesto que la sabana unicamente se encuentra fijada en las esquinas.

Este modelo es realizable en cualesquiera de tamaños y materiales adecuados siendo susceptible de toda clase de modificaciones de detalle en tanto que estas no alteraren su fundamento.

65

-:- N O T A -:-

Los puntos de invención propios y nuevos que son objeto de la presente solicitud de modelo de utilidad en España por veinte años son los siguientes.

R E I V I N D I C A C I O N E S

70

1º SABANA CHALECO, caracterizado porque consiste en un elemento de realización preferentemente en material textil el cual posee una superficie que pudiera ser rectangular y escaso grosor conformando una sábana. Dicha sábana esta dotada de unas cintillas al menos en sus esquinas que permiten la fijación de la misma sobre una cuna o cama.

75

2º SABANA CHALECO, según reivindicación anterior caracterizada porque de uno de los lados de esta sábana parte un chaleco confeccionado sobre la misma pieza de tejido el cual por tanto forma parte integrante de la referida sábana, estando dotado de una abertura longitudinal que se extiende desde el escote hasta la parte inferior cuyo cierre de la misma puede ser mediante botones, tira adhesiva, u otro medio, careciendo el mismo de mangas y poseyendo las correspondientes aberturas para la extracción de los brazos del usuario una vez puesto. En la zona correspondiente a las hombreras o parte comprendida entre el escote y las aberturas de los brazos este chaleco lleva unas tiras de material elástico dispuestas a modo de cuña confiriéndole al mismo mas elasticidad. De ambas hombreras parten igualmente sendas cintas para atado del.

80

85

90

mismo.

95 3º SABANA CHALECO, según reivindicaciones anteriores caracterizada porque el citado chaleco cubre la parte superior del tronco del usuario dejando a este libres sus extremidades no restandole movimientos una vez fijada la sabana a la cama o cuna así como el chaleco pero si impidiendo que en los continuos movimientos de los mismos, generalmente niños, puedan estos destaparse.

4º SABANA CHALECO.

100

Tal y como se ha descrito en la memoria que antecede y para los fines especificados.

Consta dicha memoria de cuatro folios escritos a máquina por una sola cara.

Madrid 11 de Marzo de 1.977

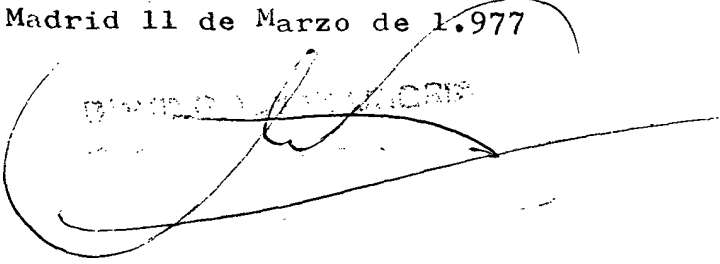
A handwritten signature in dark ink is written over a circular stamp. The stamp contains the text "DIPLOMA DE PATENTE" and "MARZO 1977". The signature is written in a cursive style and extends across the stamp and slightly beyond its right edge.

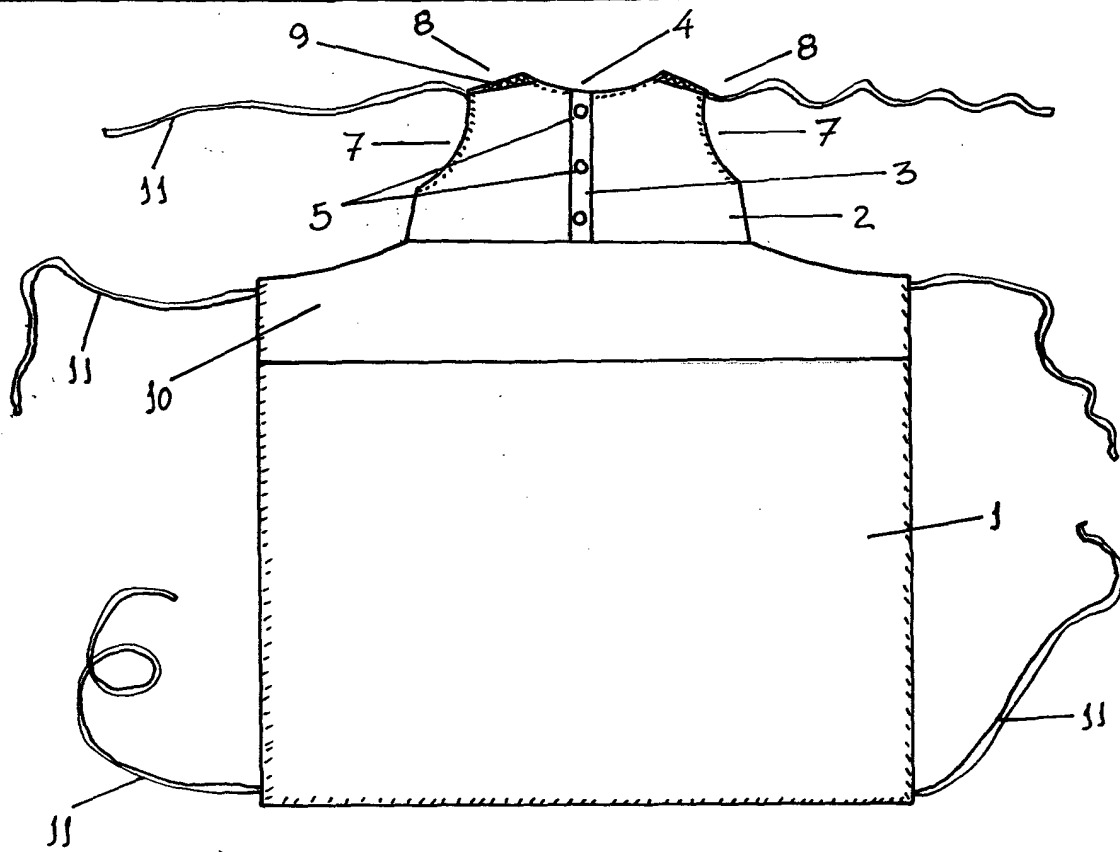

Fig. 1

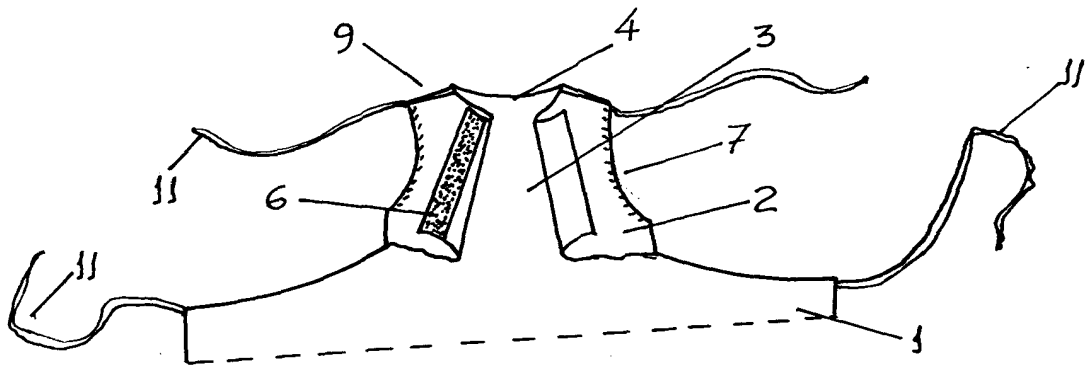

Fig. 2

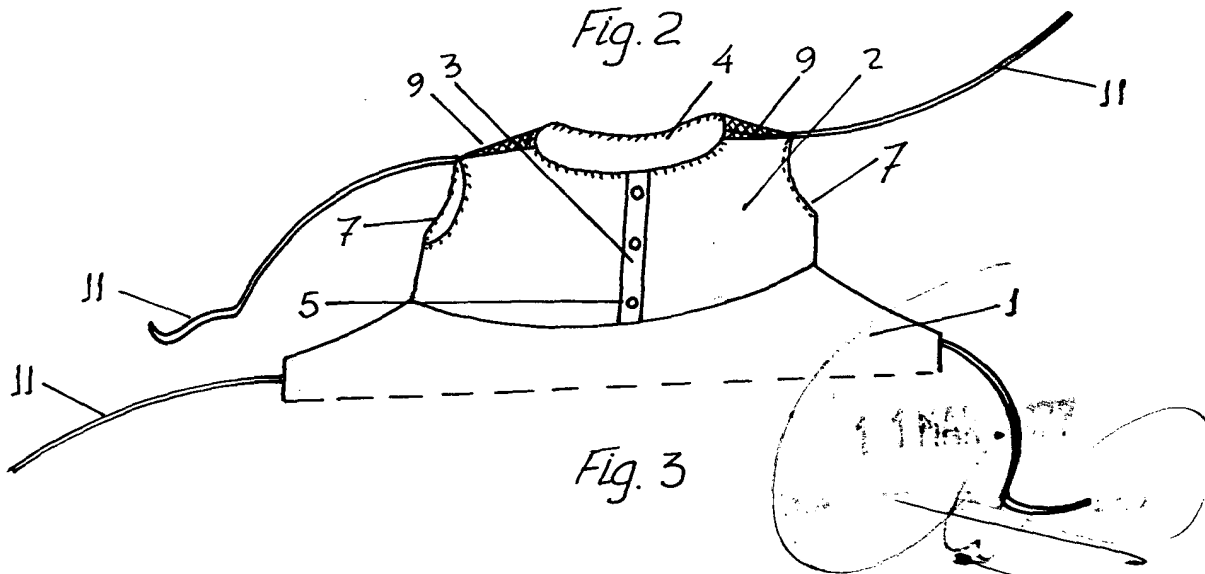

Fig. 3

Escala variable