



ESPAÑA

19	ES	11	NÚMERO	227079	10	Y
		21				
		22	FECHA DE PRESENTACION	11 Marzo 1977		

MODELO DE UTILIDAD

30	PRIORIDADES:	32	FECHA	33	PAIS
	31	NUMERO			

47	FECHA DE PUBLICIDAD	51	CLASIFICACION INTERNACIONAL
			A63H

54	TITULO DE LA INVENCIÓN
	"JUEGO RECREATIVO DE HABILIDAD"

71	SOLICITANTE (S)
	D.SALVADOR IZQUIERDO PRADES y D.JUAN CARLOS FERNANDEZ BRUÑA

	DOMICILIO DEL SOLICITANTE
	Conde Lumiares, 8-4ª - VALENCIA-9-

72	INVENTOR (ES)
	D.SALVADOR IZQUIERDO PRADES y D.JUAN CARLOS FERNANDEZ BRUÑA

73	TITULAR (ES)
	D.SALVADOR IZQUIERDO PRADES y D.JUAN CARLOS FERANDEZ BRUÑA

74	REPRESENTANTE
	D. JUAN LOPEZ SANCHEZ



EXPEDIENTE: MODELO DE UTILIDAD

Titular: D.SALVADOR IZQUIERDO PRADES y
D.JUAN CARLOS FERNANDEZ BRUNA

Nacionalidad: Española

Domicilio: Conde Lumiarez, 8-4ª - VALENCIA-9-

Objeto: "JUEGO RECREATIVO DE HABILIDAD"

Prioridad:

MEMORIA DESCRIPTIVA

5

A lo largo de la presente Memoria Descriptiva se dan a conocer las características esenciales de un juego recreativo de habilidad, por el que se solicita, a favor de los titulares del expediente, el privilegio de exclusividad que en casos como el presente concede la vigente Ley de la Propiedad Industrial, para su explotación en España.

10

Se trata de un atractivo rompecabezas, constituido por una placa transparente o no, atravesada holgadamente por tres vástagos paralelos, cada uno de los cuales comporta un anillo pasante del vástago respectivo -



15 que, además, rodea un vástago contiguo, excepto el primero de dichos anillos. El último de dichos vástagos —
comporta, al mismo tiempo que su anillo, una pieza alám-
brica y cerrada que, contando con la habilidad del juga-
dor, debe ser limpiamente desprendida del conjunto, sin
forzar ninguna de sus partes.

20 Para mostrar con toda claridad la naturaleza y composición del juego, el expediente se ha completado con el plano adjunto, en el que se recogen algunas re-
presentaciones del mismo. El valor de estas representa-
ciones es meramente informativo, por cuya razón deben -
ser consideradas en su más amplio sentido y no como lí-
mite del alcance del expediente.

25 La figura 1ª del plano citado es una vista de perfil del juego, en la que se muestran todas sus partes componentes. La figura 2ª es una vista en alzado poste-
rior, es decir, por el lado de la placa opuesto al de -
emplazamiento de los anillos que, sin embargo, son visi-
bles por la transparencia de dicha placa.

30 La descripción está referida al contenido de las precitadas figuras, en las cuales se ha señalado —
con -1- la placa que sirve de base al juego y que podrá ser de cualquier material, de dimensiones variables y -
transparente u opaca, coloreada o no. Esta placa tiene
35 tres orificios pasantes, situados a la misma altura, ca-
da uno de los cuales acoge holgadamente a un vástago ci-
cilindrico -2-, que mantienen sus cabezas -3- a un lado de la placa, sobresaliendo por el opuesto y concluyendo
40 en unos extremos aplanados -4- en los que se han practi-



cado unos orificios pasantes -5-.

45 En cada orificio -5- se ensarta un anillo cerrado -6-, con la particularidad de que el primero de ellos permanece vinculado únicamente a su propio vástago, mientras que el segundo anillo rodea, además, al cuerpo del primer vástago y el tercer anillo rodea al cuerpo del segundo vástago -2-. Finalmente, en el cuerpo del tercer vástago queda ensartada una pieza alámbrica -7-, alargada y cerrada, que constituye la parte central del juego, puesto que esta pieza debe ser desvinculada del conjunto sin forzar ninguna de sus partes.

50 Con este simple conjunto de elementos, convenientemente trabados en la forma descrita, se dispone un entretenido juego con el que poner a prueba la perspicacia y habilidad de los diferentes jugadores, resultando siempre de un seguro efecto y, sobre todo, verdaderamente recreativo que es, al fin y al cabo, su finalidad.

60 Suficientemente descrita la naturaleza del juego presentado, sólo resta manifestar que serán variables las circunstancias de materiales, tamaños y formas de sus diferentes partes, siempre y cuando no se vea alterada su esencialidad, contenida en la siguiente

N O T A
= = = =

65 Los puntos que se reivindican en el presente Modelo de Utilidad son

1º.- Juego recreativo de habilidad, caracterizado por constar de una placa, transparente o no y coloreada o no, provista de tres orificios pasantes por



70 cada uno de los cuales pasa holgadamente un vástago, los
cuales mantienen sus cabezas a un lado de la placa y so
bresalen por el opuesto, concluyendo en zonas aplanadas
en las que están ensartados sendos anillos, con la par-
ticularidad de que el primero de ellos únicamente está
75 vinculado a su vástago, mientras que el segundo rodea,
además, al cuerpo del primer vástago y el tercero al —
cuerpo del segundo vástago, ensartándose en el tercero
de estos una pieza alambrica alargada y cerrada, que de
be ser desvinculada del conjunto sin forzar ninguna de
80 sus partes. Y

2º.- "JUEGO RECREATIVO DE HABILIDAD", de con-
formidad en un todo en lo esencial y fines industriales
a lo descrito en la precedente Memoria Descriptiva y —
gráficamente representado en las figuras del plano ad-
85 junto para su mejor comprensión.

Esta Memoria consta de CUATRO hojas, escritas
o mecanografiadas por una sola cara y a doble espacio —
en 85 líneas.

Valencia, a 10 Marzo 1.977
Por autorización de los interesados.

12

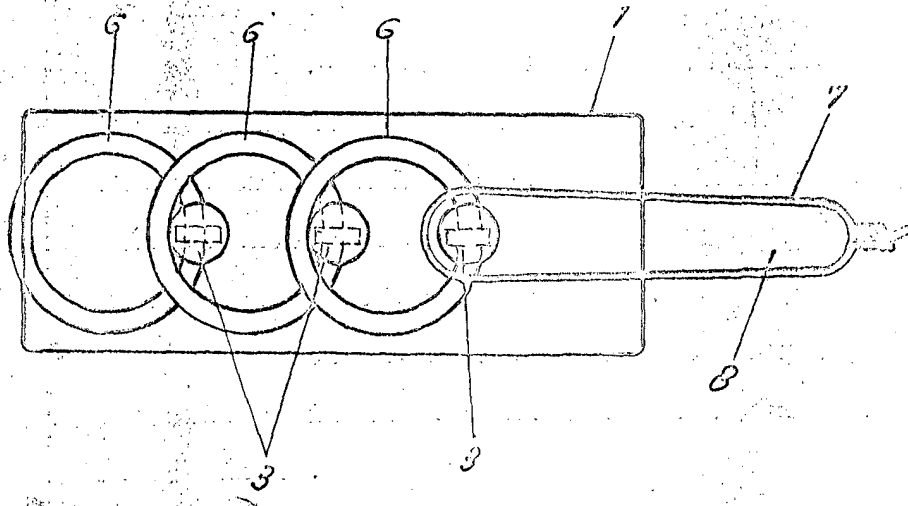
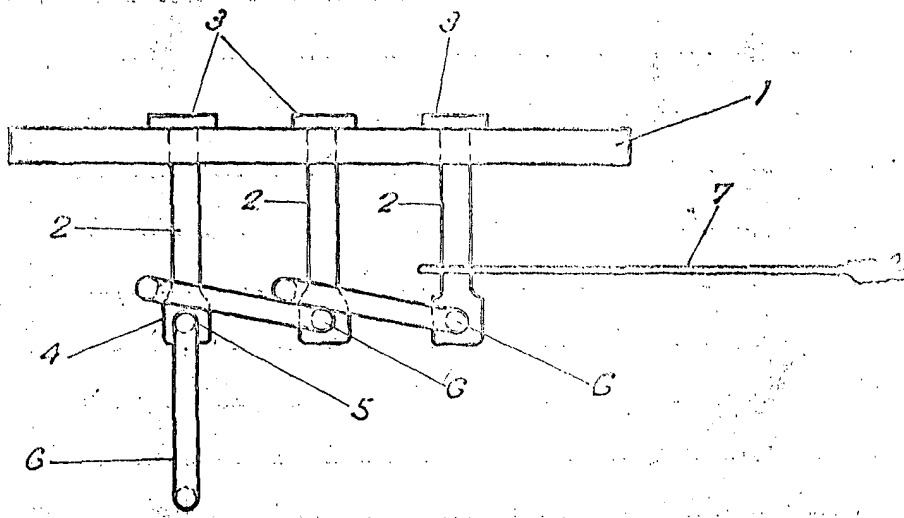

ESCALA VARIABLE
VALENCIA MARZO 1977

P. A.
Juanlope