



ESPAÑA

19 ES	11 NUMERO	227024
	21	
	22	FECHA DE PRESENTACION 1 de marzo de 1977

14 JUL. 1977

MODELO DE UTILIDAD

30 PRIORIDADES:	31 NUMERO	32 FECHA	33 PAIS
-----------------	-----------	----------	---------

47 FECHA DE PUBLICIDAD 1-5-77	51 CLASIFICACION INTERNACIONAL F04B
----------------------------------	----------------------------------------

54 TITULO DE LA INVENCIÓN  
"Junta de estanqueidad empleada en construcción".

71 SOLICITANTE(S)  
MECANOGUMBA, S.A.

DOMICILIO DEL SOLICITANTE  
Poligono Can Magarola. MOLLET DEL VALLES.--(Barcelona)

72 INVENTOR (ES)

73 TITULAR (ES)

74 REPRESENTANTE  
D. JOAQUIN BOLIBAR PERA

M O D E L O   D E   U T I L I D A D  
-----  
M e m o r i a   d e s c r i p t i v a

5           El presente Modelo de Utilidad se refiere a una junta de estanqueidad que ha sido ideada de modo que resulta especialmente apta para su empleo en construcción.

10           La junta de estanqueidad utilizada en construcción de que se trata es de las del tipo que consiste en un perfil plano moldeado y dotado de regruesamientos longitudinalmente. La junta de estanqueidad en cuestión, se caracteriza esencialmente por el hecho de que su parte central es plana y en cuyos extremos presenta sendos regruesamientos cilíndricos, que en su superficie están dotados de unos nervios dispuestos longitudinalmente y que en sección presentan forma dentada.

15           Para facilitar una explicación más detallada y la comprensión de lo expuesto, se acompaña una hoja de dibujos con dos figuras en las que se ha representado la realización de la invención, citada a título de ejemplo no limitativo del alcance de la misma.

20           En dichos dibujos:

          La figura 1, es una vista en sección transversal de la junta de estanqueidad de referencia.

25           Y la figura 2, corresponde a un detalle asimismo en sección transversal, que muestra uno de los regruesamientos longitudinales de la junta, dotado de un taladro central.

          De acuerdo con la representación de la figura 1,

la junta de estanqueidad objeto de éste modelo de utilidad consiste en un perfil plano moldeado de un material oportuno que presenta una parte central plana -1- que en ambos extremos está provista de sendos regresamientos cilíndricos longitudinales -2- dotados en su superficie de unos nervios -3- de forma dentada. Uno de los citados regresamientos cilíndrico -2- está provisto en la generatriz extrema diametralmente opuesta a la parte central plana -1-, de un reborde -4- longitudinal provisto de dos ranuras laterales -5-, para permitir la suspensión del perfil para su colocación.

La figura 2, ilustra una variante de realización, en la que uno de los regresamientos cilíndricos -2- presenta un taladro longitudinal central -6-.

El presente modelo prevé que el reborde -4- con ranuras -5- para la suspensión del perfil en orden a su colocación, pueda estar provisto en uno o en ambos regresamientos -2-.

De igual manera, queda previsto que ambos regresamientos cilíndricos -2- estén provistos del taladro longitudinal central -6-.

Debe hacerse constar que el modelo, dentro de su esencialidad, puede ser llevado a la práctica en otras formas de realización que difieran tan sólo en detalle de la indicada únicamente a título de ejemplo, a las que alcanzará asimismo la protección que se desea obtener. Por tanto, podrá fabricarse la junta de estanqueidad empleada en construcción de referencia en cualquier configu-

ración y tamaño y con los materiales y medios más oportunos, por quedar todo ello comprendido en el espíritu de las siguientes reivindicaciones.

N O T A

=====

5

Se reivindica como objeto del presente Modelo de Utilidad:

10

1.- Junta de estanqueidad empleada en construcción, del tipo que consiste en un perfil plano moldeado provisto de regruesamientos longitudinales, caracterizado porque la parte central es plana y presenta en ambos extremos sendos regruesamientos cilíndricos, provistos en su superficie de nervios asimismo longitudinales, que en sección muestran una forma dentada.

15

2.- Junta de estanqueidad empleada en construcción, según la reivindicación anterior, caracterizada porque al menos uno de dichos regruesamientos presentan un taladro longitudinal central.

20

3.- Junta de estanqueidad empleada en construcción, según las reivindicaciones anteriores, caracterizada porque la menos uno de los regruesamientos presenta en la generatriz extrema diametralmente opuesta a la parte central un reborde también longitudinal provisto de sendas ranuras laterales que permite la suspensión del perfil para su colocación.

25

4.- Junta de estanqueidad empleada en construcción.

Esta memoria consta de cinco páginas escritas por una sola cara.

BARCELONA, 1 MAR. 1977

P.A.

JOAQUIN BOLIBAR

P. P.

A large, stylized handwritten signature in black ink, written over the typed name and initials. The signature is highly cursive and somewhat illegible.

Caso 1

FIG. 1

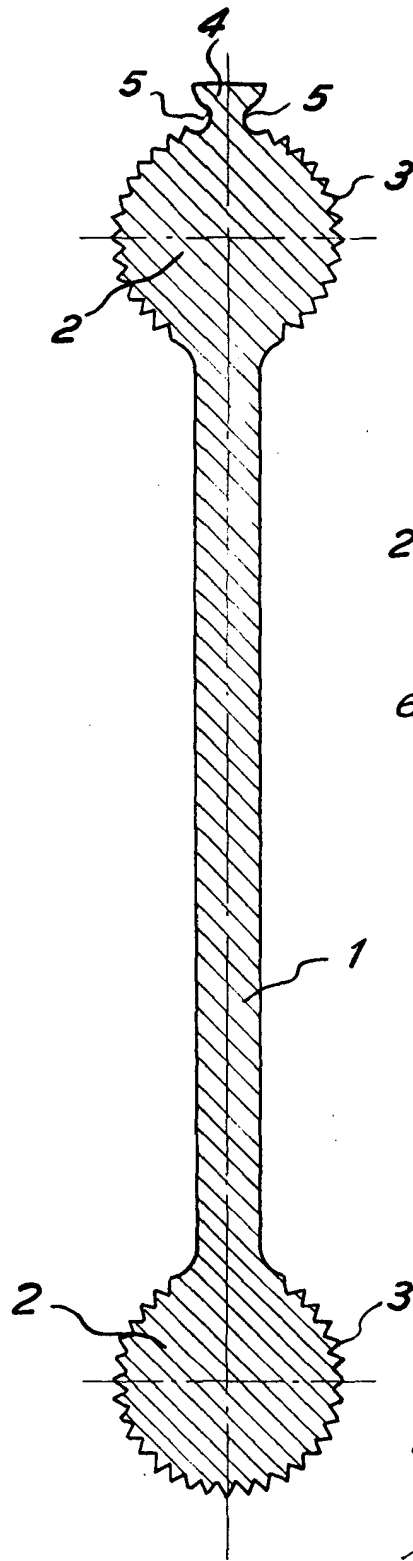
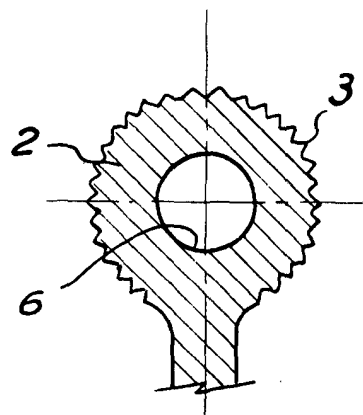

FIG. 2



FOR AUTORIZACION  
JOAQUIN BOLIBAR  
P.