

MINISTERIO DE INDUSTRIA  
REGISTRO DE LA PROPIEDAD INDUSTRIAL



10	ES	11	NUMERO	227004	10	Y
		21				
		22	FECHA DE PRESENTACION			

**MODELO DE UTILIDAD**

30	PRIORIDADES:	32	FECHA	33	PAIS
31	NUMERO				

47	FECHA DE PUBLICIDAD	51	CLASIFICACION INTERNACIONAL
	1-5-77		B 65 D

62	TITULO DE LA INVENCIÓN
	BOLSA PARA ASAR Y CONSERVAR ALIMENTOS

71	SOLICITANTE (ES)
	DON PABLO PARDO ORTIZ

	DOMICILIO DEL SOLICITANTE
	MADRID.- (EL PLANTIO).- Virgen de Iciar, 11

72	INVENTOR (ES)
	EL MISMO

73	TITULAR (ES)
	EL MISMO

74	REPRESENTANTE
	DON JOSE PONS TORRES

El objeto de la presente solicitud de modelo de utilidad se refiere a BOLSA PARA ASAR Y CONSERVAR ALIMENTOS, cuyas características de novedad le confieren la cualidad de aportar a la función a que se destina las siguientes ventajas:

a) Posibilita una perfecta conservación de los alimentos en ella introducidos.

b) El cierre de la bolsa es cómodo y proporciona un hermetismo total.

c) Los alimentos en ella guardados no se secan ni transmiten olores al exterior.

d) Es apta igualmente para el asado de determinados alimentos obteniéndose resultados superiores a otros métodos.

e) Soporta temperaturas muy extremas.

f) Es muy económica.

g) Posibilita la identificación de los productos en ella introducidos sin necesidad de abrirla en su versión transparente.

En el adjunto plano, para facilidad en su descripción a título de ejemplo y sin carácter limitativo alguno por lo tanto se ha representado una forma preferida de realización del modelo que se preconiza.

La figura 1 representa una vista de la lámina.

La figura 2 representa una vista de la bolsa.

La figura 3 representa un detalle de cierre de la bolsa.

Como puede apreciarse, el presente modelo consiste en una lámina (1) realizada en material muy moldeable y resistente a las altas temperaturas, la cual puede ser trans-

parente. Dicha lámina (1) se encuentra plegada convenientemente conformando una bolsa (2). Las uniones (3) efectuadas para la conformación de la bolsa pueden realizarse mediante pegado de las mismas o por soldadura. En el lado de la lámina (1) que en la conformación de la bolsa (2) presenta la boca (4), se encuentra dispuesta una banda o tira (5) también realizada en material laminar pero preferentemente metálico como aluminio u otro adecuado, la cual está íntimamente unida mediante algún pegamento adecuado y cuya disposición es por la parte interior de la bolsa.

Esta banda (5) permite el cierre de la bolsa mediante torsión de la misma, tal como se aprecia en la figura 3, no necesitando de otros elementos adicionales ya que dicho cierre es suficiente para hermetizar el interior de esta aislando el producto interior no transmitiendo olores y conservando a este en condiciones óptimas evitando el secado o la oxidación de la superficie del mismo al carecer de aire en el interior de la referida bolsa (2), la cual al estar realizada en material transparente permite la identificación de los alimentos sin previa apertura. Otra propiedad de esta citada bolsa es que permite el asado de alimentos en su interior, pudiendo ser expuesta a elevadas temperaturas sin experimentar deformaciones o deterioros y obteniéndose así un asado de los citados alimentos en su propio jugo con mejores resultados y evitando proyecciones de grasas o salsas al horno o foco de calor manteniendo al mismo en mejor estado.

Este modelo es realizable en cualesquiera de tamaños y materiales adecuados siendo susceptible de toda clase de modificaciones de detalle en tanto que estas no

alteraren su fundamento.

- : - N O T A - : -

65 Los puntos de invencion propios y nuevos que son objeto de la presente solicitud de modelo de utilidad, en España por veinte años son los siguientes:

R E I V I N D I C A C I O N E S

70 1º BOLSA PARA ASAR Y CONSERVAR ALIMENTOS, caracterizada porque consiste en una lámina de material muy moldeable y escaso grosor que soporta temperaturas extremas y permite su realizacion transparente, la cual mediante plegado y pegado o soldado adecuado de sus bordes conforma una bolsa en cuyo interior pueden guardarse productos y alimentos conservandose en perfecto estado sin oxidarse, secarse ni transmitiendo olores al exterior. Igualmente puede someterse a hornos o focos de calor sin deteriorarse siendo apta para el asado de alimentos.

75 2º BOLSA PARA ASAR Y CONSERVAR ALIMENTOS, segun reivindicación anterior caracterizada porque en el borde de la misma que presenta la boca posee adherida por la parte interior una banda o tira de material moldeable pero preferentemente metalico como aluminio u otro adecuado, la cual permite el cierre de dicha bolsa mediante torsion de esta banda no necesitando de otros elementos adicionales.

80 3º BOLSA PARA ASAR Y CONSERVAR ALIMENTOS,

85 Tal y como se ha descrito en la memoria que antecede y para los fines especificados, consta la presente de tres folios escritos a maquina por una sola cara,

Madrid 7 de Marzo de 1.977

JOSÉ PONS TORRES

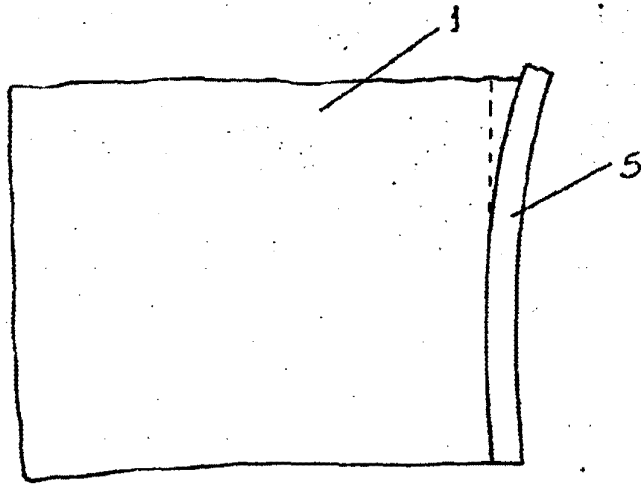

Fig. 1

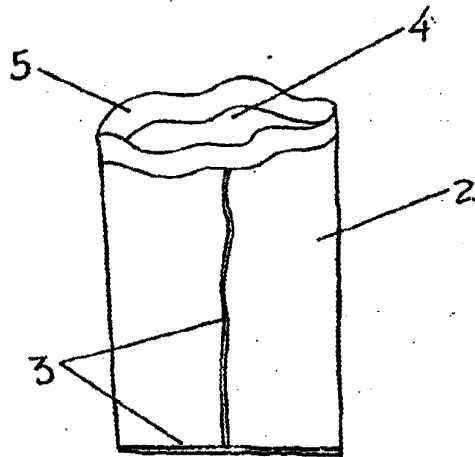

Fig. 2

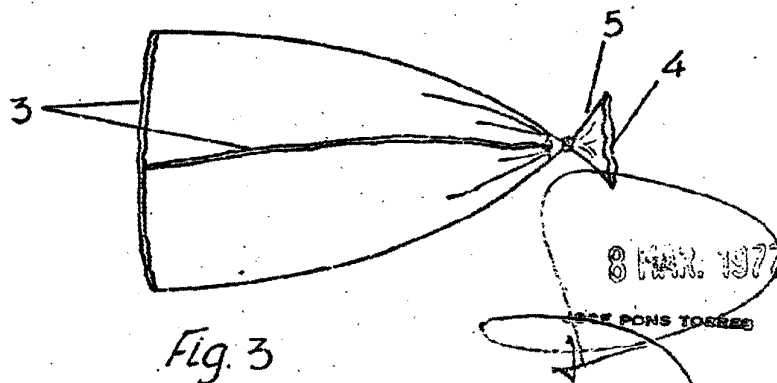

Fig. 3

8 MAR. 1977

OFFICE DES BREVETS

Escola variable