



ESPAÑA

19	ES	11	NUMERO	10	Y
		21	226967		
		22	FECHA DE PRESENTACION		
			8 MAR. 1977		

MODELO DE UTILIDAD

30 PRIORIDADES:		32 FECHA	33 PAIS
31 NUMERO			
47 FECHA DE PUBLICIDAD	51 CLASIFICACION INTERNACIONAL		
	E 06 B		
54 TITULO DE LA INVENCIÓN			
PANEL MOVIBLE DE SEPARACION EN HABITACIONES			
71 SOLICITANTE (S)			
IBERIA LINEAS AEREAS DE ESPAÑA. SA			
DOMICILIO DEL SOLICITANTE			
Madrid.- Velazquez 130			
72 INVENTOR (ES)			
73 TITULAR (ES)			
IBERIA LINEAS AEREAS DE ESPAÑA. SA			
74 REPRESENTANTE			
DON. MIGUEL FERNANDEZ-LOAYSA PINZON			

DECLARADO

BAD ORIGINAL



IBERIA LINEAS AEREAS DE ESPAÑA. SA, firma de nacionalidad Española, residente en Madrid, Calle de Velazquez 130, solicita autorizacion para el registro de un Modelo de Utilidad por " PANEL MOVIBLE DE SEPARACION EN HABITACIONES "

M E M O R I A.-

5 La presente memoria de modelo de Utilidad que por veinte años se solicita en España, por la firma IBERIA LINEAS AEREAS DE ESPAÑA. SA, por " PANEL MOVIBLE DE SEPARACION EN HABITACIONES ", tiene por objeto la reivindicacion del mismo como se hace constar en la precedente memoria y plano que se adjunta.-

10 En las construcciones modernas, de tipo interior, dedicadas de una manera especial a oficinas y lugares de recepcion se tiende de una manera progresiva a la desaparicion del cochitril y de la habitacion tabicada, es por el contrario lo progresivo y actual la sala espaciosa en donde puedan coexistir las dependencias oficinistas y de recepcion, debidamente aisladas en cuanto a la vision y al sonido para su normalizacion laboral.-

15 Mucho se ha hecho sobre el particular, pretendiendose llegar al fin deseado, por medio de medias construcciones fijas, celosias, biombos y otros utiles que pudieran cumplir esta finalidad, ellos tenían sus inconvenientes, las fijas la no movilidad, las portatiles la separacion visual mas no la auditiva, en este sentido la firma IBERIA LINEAS AEREAS DE ESPAÑA. SA, ha pretendido en el Modelo de Utilidad que solicita y reivindica obviar todas estas dificul-

.../...

25

tades, y en ese sentido su panel movable de separacion en habitaciones, por sus características de su construcción, elementos componentes y la finalidad que ha de cumplir, lo individualiza de tal modo que lo hace diferente a los que actualmente hay en el mercado.-

30

Consiste el Modelo de Utilidad que se solicita y por lo que a su composición corresponde, por un bastidor constituido por unos largueros de forma rectangular, rectos los verticales y algo curvados los horizontales que también pueden ser rectilíneos, llevando en el centro de este bastidor un tablero de material contrachapeado para darle rigidez a cuyas lados lleva adheridas dos mantas de lana mineral.-

35

Lleva igualmente un tapizado flocado interiormente con una plancha de goma espuma de 4mm de espesor, que unidos a las dos mantas de lana mineral obtiene una absorción del sonido equivalente a 15 decibelios.-

40

En los laterales del panel llevara encajados dos embellecedores de aluminio anodizado que enmascaren el grapado lateral del tapizado.-

El panel estara sustentado por dos pies formado por un tubo cromado debidamente anclado al bastidor.-

45

Estos tubos descansan sobre un perfil rectangular cromado laminado en frio, en su interior ira macizado con un contrapeso de hierro fundido todo ello rematado con dos conteras de alkathene también cromadas.-

La estabilidad debida a la longitud y contrapeso de los pies es de 20° sobre su vertical.-

.../...

50 Los dibujos que se acompañan en el plano adjunto aclaran perfectamente lo reseñado y así en la FIG. 1ª se ha representado una perspectiva o vista del conjunto del panel y sus patas, en la FIG 2ª Sección vertical (longitudinal) del panel y una de sus dos patas (pies), señalándose con el Nº 1 bastidor de madera, con el Nº 2 tablero de madera contrapachada, 55 el Nº 3 mantas de lana mineral, con el Nº 4 flocado interior de goma espuma, con el Nº 5 tapizado exterior, con el Nº 6 embellecedores de aluminio anodizado, con el Nº 7 tubo cromado anclado al bastidor (pie) con el Nº 8 perfil rectangular cromado (pie) con el Nº 9 contrapeso de hierro fundido (pie) y 60 y con el Nº 10 cantoneras de alcathe cromadas (Pie).-

REIVINDICACIONES

Los puntos nuevos que se reivindican en la presente memoria de Modelo de Utilidad que por veinte años se solicita en España a favor de la firma IBERIA LINEAS AEREAS DE ESPAÑA, SA, por 65 PANEL MOVIBLE DE SEPARACION EN HABITACIONES SON LAS siguientes:

1ª.- PANEL MOVIBLE DE SEPARACION EN HABITACIONES, el cual se caracteriza y por lo que a su composición corresponde, por estar constituido por un bastidor integrado por unos largueros de forma rectangular, recto los verticales y algo curvados los 70 horizontales que también pueden ser rectos, llevando en el centro de este bastidor un tablero de material contrachapeado para darle rigidez a cuyos lados lleva adheridas dos mantas de lana mineral.-

75 2ª.- PANEL MOVIBLE DE SEPARACION EN HABITACIONES, que además de la reivindicación anterior se caracteriza, por llevar igualmente un tapizado flocado interiormente con una plancha de go-

.../...

BAD ORIGINAL

H O J A N º 4

ma espuma de 4mm de espesor que unidas a las dos mantas de la ma mineral obtiene una absorcion de sonido equivalente a 15 decibelios.-

80

3º.- PANEL MOVIBLE DE SEPARACION EN HABITACIONES, que ademas de las reivindicaciones anteriores se caracteriza, porque en los laterales del panel, llevara encajados dos embellecedores de aluminio anodizado que enmarcaran el grapado lateral del tapizado.-

85

4º.- PANEL MOVIBLE DE SEPARACION EN HABITACIONES, que ademas de las reivindicaciones anteriores, se caracteriza, porque el panel estara sustentado por dos pies formado por un tubo cromado debida, ente anclado en el bastidor.-

90

5º.- PANEL MOVIBLE DE SEPARACION EN HABITACIONES, que ademas de las reivindicaciones anteriores se caracteriza, porque estos tubos descansan sobre un perfil rectangular cromado laminado en frio en su interior iran macizado con un contrapeso de hierro fundido todo ello rematado con dos conteras de alcatanes tambien cromadas.-

95

6º.- PANEL MOVIBLE DE SEPARACION EN HABITACIONES, que ademas de las reivindicaciones anteriores se caracteriza, porque la estabilidad debida a la longitud y contrapeso de los pies es de 20º grados sobre la vertical.-

100

7º.- PANEL MOVIBLE DE SEPARACION EN HABITACIONES.-

La presente memoria consta de cuatro hojas escritas por un sola lado a dos especios con un total de cien lineas y un pla no.-

Madrid 8 de Marzo 1.977
El Agente Oficial

Firmado.- Miguel F. Loaysa Pinzon

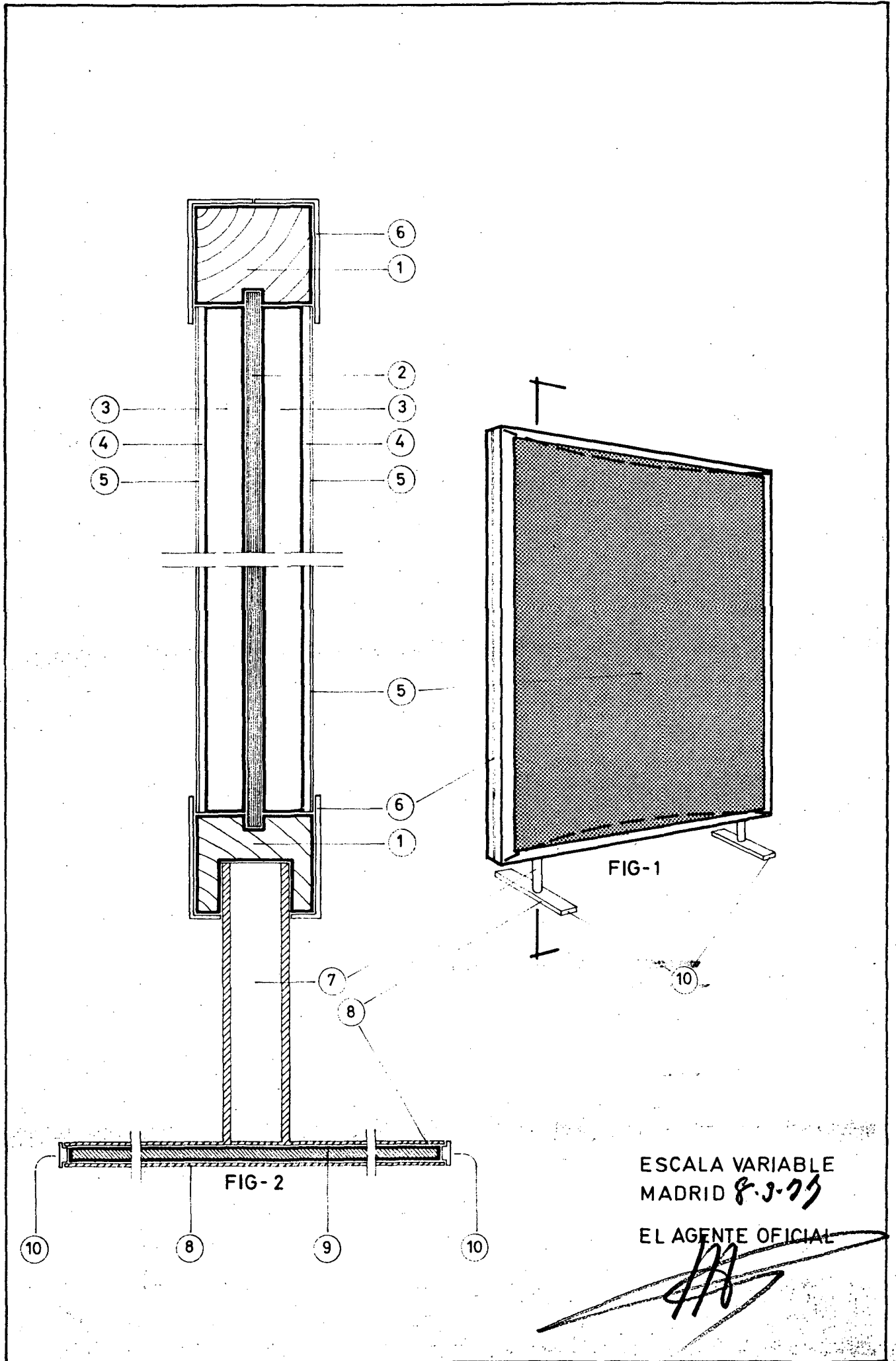

ESCALA VARIABLE
MADRID 8-3-73

EL AGENTE OFICIAL