



ESPAÑA

10	ES	11	NUMERO	226920	10	Y
		21				
		22	FECHA DE PRESENTACION	5 marzo 1.977		

MODELO DE UTILIDAD

30	PRIORIDADES:	32	FECHA	33	PAIS
	31	NUMERO			

47	FECHA DE PUBLICIDAD	51	CLASIFICACION INTERNACIONAL
			B22c 5/08

54	TITULO DE LA INVENCIÓN
	"AMASADORA PARA MATERIALES DE CONSTRUCCIÓN"

71	SOLICITANTE (S)
	Sergio BARGUÉS VÍA

	DOMICILIO DEL SOLICITANTE
	Martorell (Barcelona) Calle Doctor Massana, 16, 3ª 4ª

72	INVENTOR (ES)

73	TITULAR (ES)

74	REPRESENTANTE
	Don Ignacio PONTI GRAU

La presente invención se refiere a una nueva amasadora para materiales de construcción, cuyas especiales características han sido concebidas tanto para simplificar su proceso de fabricación, en la que se permite el empleo de materiales que redundan en beneficio de su durabilidad, como para mejorar las condiciones de trabajo con respecto a los medios que para este mismo fin se vienen empleando hasta la fecha.

En efecto, para la fabricación de las amasadoras actuales se emplean generalmente planchas metálicas o placas de madera para formar la estructura de las mismas. Este proceso de fabricación, además de encarecer su coste, da como resultado amasadoras que adolecen del grave defecto de que, debido a la naturaleza del material antes mencionado, son de corta duración puesto que no pueden resistir por largo tiempo la acción corrosiva del cemento, hormigón o yeso, que en las mismas se trata.

Cuando el material que las forma es madera, no es posible efectuar un perfecto ensamblaje entre las placas de madera que se unen para formar su estructura, y así se forman rendijas de difícil eliminación. Es cierto que cuando se amasa material en ellas, especialmente yeso, éste actúa a modo de tapajuntas al quedar alojado en dichas rendijas, pero fácilmente se desprende cuando se efectúa una limpieza a fondo de la amasadora, dejándola en las mismas defectuosas condiciones de origen.

Con el fin de subsanar todos estos defectos es

por lo que se ha ideado la amasadora objeto de la presente invención.

La aludida amasadora se caracteriza, en líneas generales, por el hecho de estar constituida por un cuerpo monopieza conseguido mediante el moldeo de un material convencional, integrando en un sólo elemento el oportuno receptáculo y paredes correspondientes, siendo dicho cuerpo susceptible de acoplarse amoviblemente a un bastidor de forma correspondiente, y cuyo bastidor está dotado de los oportunos medios de apoyo sobre la superficie de suelo.

Los dibujos adjuntos muestran tan sólo a título de ejemplo, no limitativo del alcance de la presente invención, un caso práctico de realización de una amasadora según las características descritas.

En dichos dibujos, la figura 1 es una vista en perspectiva del bastidor de suspensión del cuerpo monopieza que forma la cubeta; la figura 2 es una sección longitudinal de un conjunto formado por el acoplamiento de los dos elementos componentes de la amasadora; y la figura 3 es una vista en perspectiva de dicho conjunto.

Así, pues, según la representación de los dibujos, que responde a una realización preferida, la amasadora para materiales de construcción está constituida por un cuerpo -1-, el cual presenta la característica de ser monopieza, lográndose la totalidad de su estructura mediante el moldeo de un material termoplástico. Estas normas de fabricación permiten conseguir una estructura enteriza que integra en

un solo elemento una configuración hueca -2-, que es el receptáculo del material a tratar, así como las correspondientes paredes -3- y testeros -4-. Debido a su especial constitución se eliminan los defectos de las amasadoras conocidas,
5 por los motivos que serán explicados más adelante.

El otro elemento que forma parte de esta amasadora lo constituye un bastidor -5- que está formado por un marco superior -6- formado por unos perfiles planos y de cuyos ángulos se prolongan hacia abajo en sentido inclinado,
10 hasta unirse por sus extremos, unos perfiles -7- y -8- en ángulo, siendo los primeros más largos que los segundos. Los puntos de incidencia de los extremos de dichos perfiles -7- y -8- son arriostrados mediante un travesaño de refuerzo -9-, constituido asimismo, por un perfil angular.

15 Como puede observarse en los dibujos, la conjunción posicional de los descritos perfiles -7-, -8- y -9- ofrece un alojamiento para el acoplamiento amovible de la cubeta -1-, en cuya posición queda debidamente centrada por el ajuste de sus cantos sobre la superficie interna de dichos perfiles.
20

La estructura del bastidor -5- queda completada por unas patas de sustentación -10- que se combinan con un marco inferior -11- de refuerzo, con lo cual se forman los medios de apoyo sobre la superficie del suelo.

25 Se ha dicho más arriba que la cubeta -1- puede ser construída mediante el moldeo de un material apropiado. Para ello resulta idónea una resina termoplástica conven-

cional, pues, como se sabe, es completamente resistente a la acción corrosiva del cemento, hormigón o yeso, y, asimismo, fácilmente lavable, por lo que este tipo de amasadora resulta mucho más durable que las metálicas.

5 En otro orden de cosas, al poder fabricar una pieza con todas sus partes unidas sin solución de continuidad no se forman las consabidas rendijas propias de las amasadoras de madera, con lo que se eliminan también los defectos de estas construcciones.

10 Y, finalmente, cabe destacar la facilidad con que la pieza -1- puede ser acoplada o separada del bastidor -5-, lo que permite una mejor manipulación de conjunto.

15 Serán independientes del objeto de la presente invención los materiales empleados en los distintos elementos que integra la amasadora para materiales de construcción, así como las formas y dimensiones, tanto absolutas como relativas, de los mismos y, en consecuencia, todo cuanto no afecte a su esencialidad.

R E I V I N D I C A C I O N E S

1. Amasadora para materiales de construcción, caracterizada esencialmente por el hecho de estar constituida por un cuerpo monopieza conseguido mediante el moldeo de un material convencional, integrando en un solo elemento el oportuno receptáculo y paredes correspondientes, siendo dicho cuerpo susceptible de acoplarse amoviblemente a un bastidor de forma correspondiente, y cuyo bastidor está dotado de los oportunos medios de apoyo sobre la superficie del suelo.

5

2. Amasadora para materiales de construcción.

10

La presente memoria descriptiva consta de seis hojas foliadas, escritas a máquina por una sola cara.

Barcelona, 5 de marzo de 1.977

Sergio BARGUÉS VIA

p. a.



FIG. 1

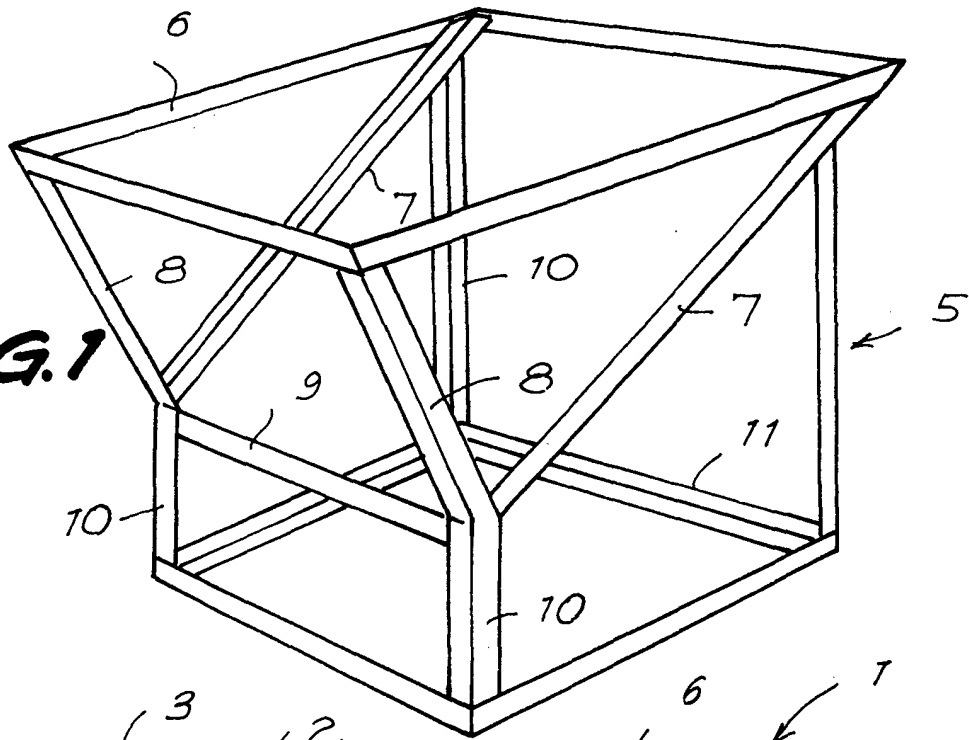

FIG. 2

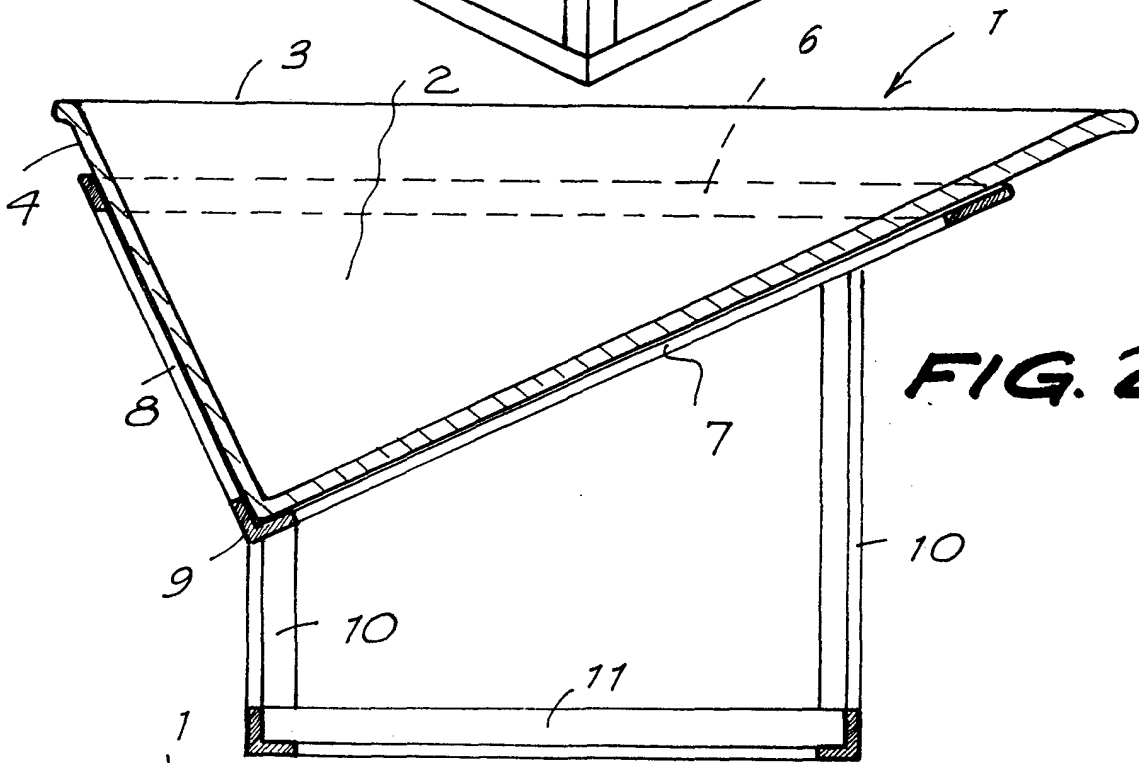
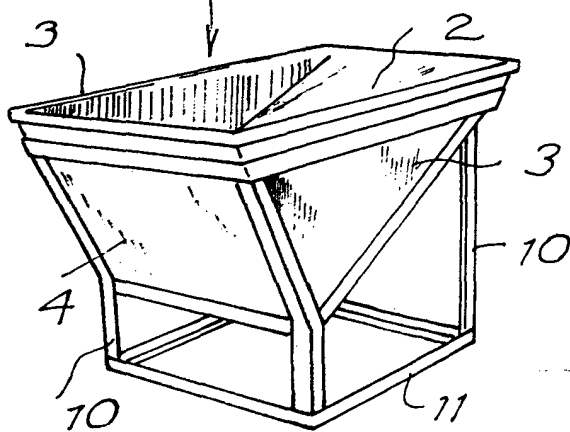

FIG. 3



Barcelona, 5 de marzo de 1977
p.a.

27573/1