



ESPAÑA

19	ES	11	NUMERO	226892	10	Y
		21				
		22	FECHA DE PRESENTACION	4-MAR-77		

MODELO DE UTILIDAD

30	PRIORIDADES:	32	FECHA	33	PAIS
	31	NUMERO			
		-----	-----		-----

47	FECHA DE PUBLICIDAD	51	CLASIFICACION INTERNACIONAL
----	---------------------	----	-----------------------------

54	TITULO DE LA INVENCIÓN
	MUEBLE PARA ZAPATOS.

71	SOLICITANTE (S)
	D. Jose VILANOVA PARDO

	DOMICILIO DEL SOLICITANTE
	BARCELONA.- Olzinellas, 29, bajos

72	INVENTOR (ES)
	El propio interesado.

73	TITULAR (ES)
	D. Jose VILANOVA PARDO

74	REPRESENTANTE
	LUIS RUIZ PALACIOS

El Modelo de Utilidad objeto de la presente memoria se refiere, como su título indica, a un mueble que reúne unas cualidades de utilización superiores a todos cuantos hasta el momento se conocen, por su funcionalidad aprovechamiento de espacio y verticalidad acompañado de unas propiedades estéticas notables.

5.-

Esencialmente consiste el presente mueble en disponer de una conformación preferentemente paralelepipedica con dos puertas simétricas que cubren un solo receptáculo provisto de entrepaño en la parte superior y barras para colocación de calzado diverso en la inferior y superior. Exteriormente puede rematarse con tapa de material adecuado.

10.-

Para la mejor comprensión del invento que se preconiza se acompaña una hoja de planos en la que, en figura única se detalla suficientemente, la constitución y disposición de sus elementos componentes, así como su utilización en un ejemplo de realización práctica no limitativo.

15.-

La figura representa una vista en perspectiva del mueble que nos ocupa, teniendo la numeración que le acompaña el siguiente significado:

20.-

1.- Mueble.

2.- Puertas.

3.- Barras.

25.-

4.- Calzado.

5.- Parte superior.

El mueble (1) comporta en su parte frontal dos puertas

simétricas (2), que cierran el réceptaculo, constituido por un entrepaño y las barras (3) para acoplamiento del calzado (4), pudiendo la parte superior (5) por tapa, abatible o no del material adecuado a cada caso.

5.-

Serán independientes del objeto de la presente invención los materiales, formas, colores y dimensiones y en general, todo cuanto no altere, cambie o modifique la esencialidad de la invención.

10.-

Descrita suficientemente la naturaleza y objeto de este Modelo de Utilidad, se hace constar que las características esenciales, sobre las que ha de recaer la concesión del mismo, están comprendidas en las notas reivindicatorias, que en la siguiente página se detalla.

REIVINDICACIONES

5.- 1º.- Mueble para zapatos, caracterizado, por comprender dos puertas frontales de disposición simétrica que cierran un receptaculo en cuya parte inferior dispone de un entrepaño y abajo unas barras transversales para la colocación del calzado, pudiendo disponerse, en la parte superior una tapa, abatible o no del material conveniente a cada utilización.

2º.- MUEBLE PARA ZAPATOS.

10.- Todo ello tal y como se describe y reivindica en la memoria que antecede que consta de CUATRO hojas escritas a máquina por una sola de sus caras y planos que la ilustran.

Madrid, 4 de Marzo de 1.977

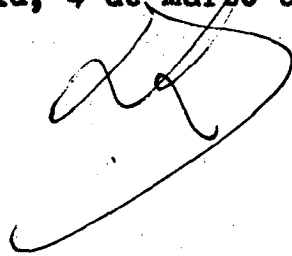
A handwritten signature in black ink, consisting of several loops and a long horizontal stroke at the bottom, positioned below the date.

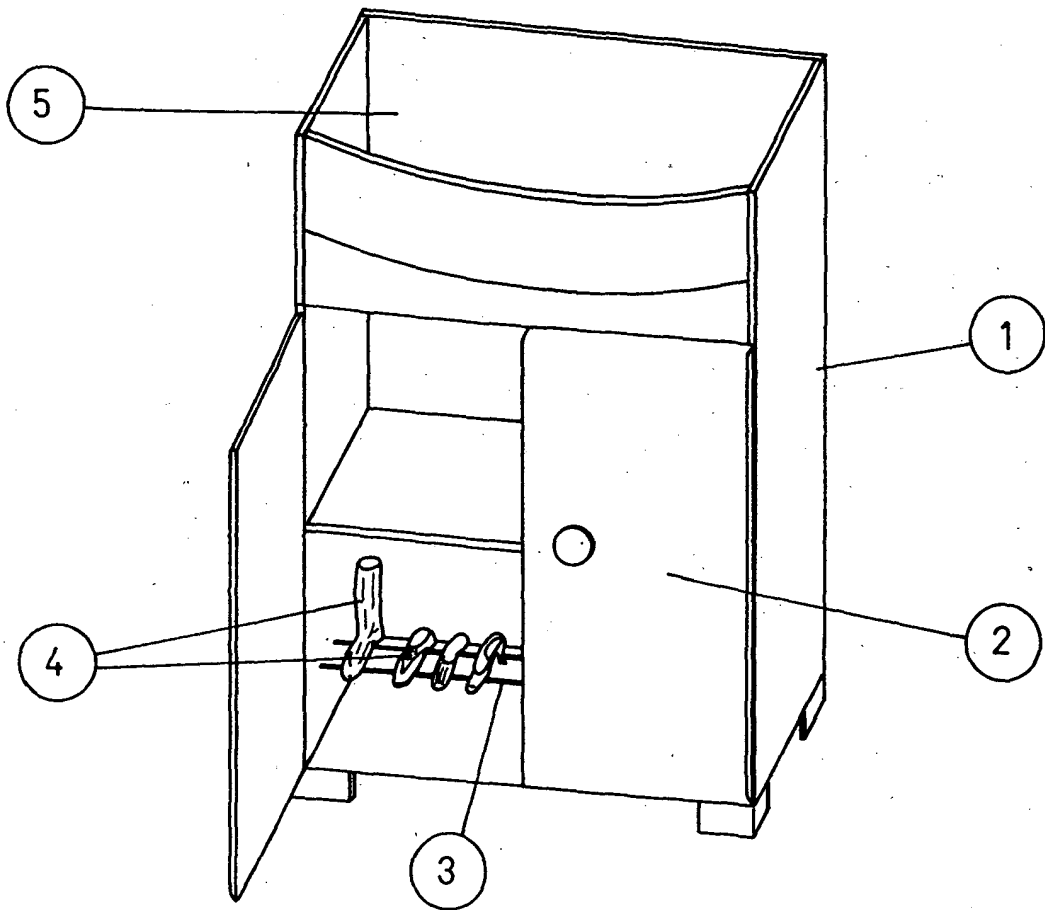

A handwritten signature in black ink, located in the bottom right corner of the drawing area.

ESCALA VARIABLE