



ESPAÑA

19 ES	11 NUMERO	10 Y
	21	
	22 FECHA DE PRESENTACION	
		4-3-77

MODELO DE UTILIDAD

226883



30 PRIORIDADES:	32 FECHA	33 PAIS
31 NUMERO		

47 FECHA DE PUBLICIDAD	51 CLASIFICACION INTERNACIONAL
	E04G

54 TITULO DE LA INVENCION

"ARMAZON DE GALIBO PERFECCIONADO".

71 SOLICITANTE (S)

COMERCIAL DE METALES, S.A.

DOMICILIO DEL SOLICITANTE

C/da Washington, 3. -Polg. EL VISO- MALAGA.

72 INVENTOR (ES)

73 TITULAR (ES)

74 REPRESENTANTE

D. MIGUEL FERNANDEZ-LOAIZA PINZON.

C/ah/6.286

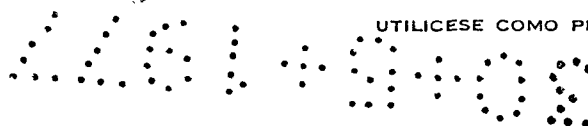

1 La presente memoria descriptiva tiene como fin  
la declaración del objeto sobre el que ha de recaer el privilegio  
de explotación industrial y comercial, exclusivo en el territorio  
nacional, de un Modelo de Utilidad de acuerdo con la vigente Legis-  
5 lación sobre Propiedad Industrial que, como el enunciado indica,  
se trara de "ARMAZON DE GALIBO PERFECCIONADO".

10 En la industria de la construcción a fin de con-  
seguir un hueco de perfectas dimensiones geométricas en ventanas,  
puertas o similares se utiliza una estructura conformadora de la  
figura geométrica deseada con sus laterales abisagrados entre sí  
para su montaje o desmontaje de los citados huecos de obra.

15 Esta solución convencional crea una multitud de  
inconvenientes tales como son la discontinuidad en el hueco moldeado,  
debida a los vaciados dejados en éste por las bisagras, así como  
el prematuro enquilosamiento de éstas al contacto con el agua,  
cemento, polvo y toda clase de elementos similares.

20 La presente invención soluciona los mencionados  
inconvenientes al estar formada por una estructura continua y única  
que proporciona un perfecto acabado al hueco moldeado, así como  
de un ingenioso sistema que permite la rápida extracción del arma-  
zón del hueco de obra, aportando por consiguiente unas mejoras que  
modifican ventajosa y sustancialmente su caracter, confiriéndole  
vida propia ya de por sí.

25 De acuerdo con lo anteriormente dicho, la es-  
tructura única o armazón propiamente dicho presenta en sus ramas  
periféricas unos debilitamientos, en tanto que por su parte cen-  
tral posee una estrella tubular a la que van articuladas en sus  
extremos unas barras que se prolongan hasta los debilitamientos  
de las ramas periféricas.

30 De esta forma, al girar la estrella central un

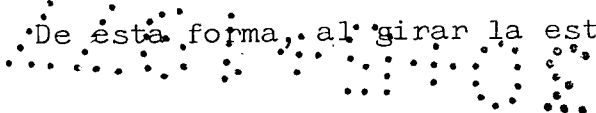

1 cierto ángulo, las barras articuladas a ella tienden a dirigirse  
hacia el interior de la estructura, con lo cual las ramas periféri-  
cas, solidarias a ellas, sufren una deformación elástica por sus  
5 puntos de debilitamiento, a la vez que sus vértices retroceden dia-  
gonalmente, consiguiéndose con todo ello una reducción del dimen-  
sionado periférico de la estructura, con lo cual su extracción del  
hueco de obra resulta totalmente sencilla y factible.

Por otra parte cabe reseñar que para la fija-  
ción definitiva de la estructura en sus dimensiones exactas, es  
10 optativa la utilización de un controlador de dimensiones diagonal,  
compuesto por un cuerpo anular del que parten, radialmente y hasta  
los vértices de la estructura, unas varillas que determinan en sus  
extremos puntos fijos de la conformación geométrica determinada  
por la estructura.

15 Para comprender mejor la naturaleza del invento  
en el plano adjunto representamos (a título de ejemplo meramente  
ilustrativo y no limitativo) una forma preferente de realización  
industrial, a la que nos remitimos en nuestra descripción; sobre  
dicho plano:

20 La figura 1 muestra una vista frontal del inven-  
to en su posición operativa.

La figura 2 muestra una vista frontal del inven-  
to en su posición reductora de dimensionado periférico.

25 La figura 3 muestra el detalle ampliado de la  
figura 1.

La figura 4 muestra el detalle ampliado de la  
figura 2.

La figura 5 muestra una vista frontal del inven-  
to en su posición operativa con otra configuración geométrica.

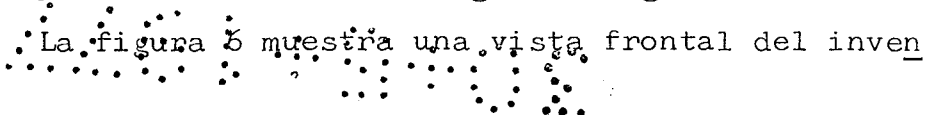
30 La figura 6 muestra una vista frontal del inven-  

1 to en su posición reductora de dimensionado periférico con otra configuración geométrica.

5 Las figuras 7 y 8 muestran en detalle la disposición de los vértices de la estructura cuando ésta ocupa las posiciones representadas en las figuras 1 y 2, respectivamente.

La figura 9 es una vista frontal del invento, en la que se observan unas deformaciones.

La figura 10 es una vista frontal del dispositivo de fijación diagonal.

10 La figura 11 es una vista frontal del invento, al que se ha acoplado el dispositivo de fijación diagonal.

La figura 12 muestra en detalle y parcialmente seccionado como se verifica el montaje de las varillas (11) al pivote (9).

15 La figura 13 es una vista en perfil del invento en la posición operativa y con el dispositivo de fijación diagonal.

La figura 14 es una vista en perfil del invento en su posición reductora de dimensionado periférico y con el dispositivo de fijación diagonal.

20 La presente invención se refiere a un armazón de gálibo perfeccionado, utilizado en huecos de obra, ventanas o similares, que está compuesto por una estructura (1) poligonal y única, de constitución preferentemente metálica, pero recubierta exteriormente por un material sintético de acciones desencofrantes para evitar la adherencia del cemento y materiales análogos.

25 Las ramas periféricas (2) de la citada estructura (1) presentan, por su parte central, unos debilitamientos (3), definidos por unos vaciados de conformación general en "T" que en la unión de su alma y rama adopta un ensanche circular, en tanto que por sus extremos están biseladas en un ángulo menor de 45°,

30

1 con lo cual al unirse dichas ramas (2), para formar los vértices  
(4) de la estructura determinan una abertura (5).

5 Centrada en la estructura (1) se observa una  
estrella tubular (6) de múltiples brazos, a los cuales van articu-  
ladas telescópicamente sendas barras (7) por uno de sus extremos,  
mientras que por el otro presentan una hendidura (8), determinando  
el lateral de la barra (7) contiguo a dicha hendidura (8), el úni-  
co punto de contacto con las ramas periféricas (2) de la estructu-  
ra (1), quedando definida, con todo ello, en dicha estructura (1)  
10 una perfecta figura geométrica en su periferia.

De esta forma, girando la estrella (6), las ba-  
rras (7), articuladas en sus extremos, se desplazan con ellas, dis-  
curriendo hacia el interior de la estructura (1) con lo cual soli-  
citan elásticamente a sus ramas periféricas (2), que se deforman  
15 por sus debilitamientos (3), a la vez que sus vértices (4) retroce-  
den diagonalmente, cerrando ligeramente su abertura (5), con lo  
cual se produce una apreciable reducción en el dimensionado perifé-  
rico de la estructura (1) que posibilita su extracción del hueco  
de obra o molde.

20 Por otra parte cabe destacar que, a fin de evi-  
tar las posibles deformaciones en la figura geométrica determinada  
por la estructura (1), debidas tanto al uso como para mayor fiabi-  
lidad del usuario, se acopla en el centro de la estrella (6) un  
pivote (9) en el que se introduce un cuerpo anular (10) del que  
25 parten radialmente hasta los vértices (4) de dicha estructura (1)  
unas varillas (11) elásticas e indeformables longitudinalmente, de  
manera que sus extremos determinan unos puntos de referencia exac-  
tos para el trazado de la figura geométrica definida por la estruc-  
tura (1).

30 De este modo, al reducir el dimensionado de la

1 estructura (1), el pandeo elástico sufrido por las varillas (11) desaloja el cuerpo anular (10) del pivote (9), con lo cual el centro de la estrella (6) puede desplazarse libremente hasta concluir la mencionada maniobra de reducción.

5 Descrita suficientemente la naturaleza del presente invento, así como su realización industrial, sólo cabe añadir que en su conjunto y partes constitutivas es posible introducir cambios de forma, materia y disposición, sin salirse del cuadro del invento, en cuanto tales alteraciones no supongan variación sustancial del mismo.

10 El solicitante, al amparo de los Convenios Internacionales sobre Propiedad Industrial, se reserva el derecho de extender la presente demanda a los países extranjeros, si fuera posible, reivindicando la misma prioridad de la presente solicitud.

15 N O T A

El Modelo de Utilidad que se solicita por veinte años como nuevo en España, de acuerdo con la vigente Legislación sobre Propiedad Industrial, deberá recaer sobre "ARMAZON DE GALIBO PERFECCIONADO", en todo de acuerdo con las siguientes:

20 R E I V I N D I C A C I O N E S

25 1.- Armazón de gálibo perfeccionado, caracterizado porque está constituido por un armazón poligonal formado en una estructura conjunta monopieza única, poseyendo los respectivos lados de dicho armazón capacidad de una cierta deformación elástica en arqueamiento o pandeo, de modo que con una acción de solitud de dichos lados hacia el centro de la estructura, estos se deforman con un consiguiente retroceso diagonal de los vértices. y el logro de una oportuna reducción periférica de la estructura

30 2.- Armazón de gálibo perfeccionado, caracterizado porque en una realización preferente los lados de la estructu

ra constitutiva van provistos de unos debilitamientos centrales, uniéndose a dichos brazos en la zona adyacente a tales debilitamientos sendas barras que se articulan a los brazos respectivos de una estrella central, cuyas barras poseen en el extremo de contacto con los correspondientes lados una ranura longitudinal, constituyendo la unión en una sola de las partes separadas por dicha ranura, de forma que al girar la mencionada estrella central, las barras articuladas a ella solicitan a los lados de la estructura provocando la deformación elástica de los mismos.

3.- Armazón de gálibo perfeccionado, de acuerdo con las anteriores, caracterizado porque se ha previsto dotar opcionalmente al armazón de una fijación diagonal a base de unas varillas radiales, tensadas entre cada vértice de la estructura, y un anillo central que en la posición operativa queda montado sobre un pitón central de la estrella accionadora de la deformabilidad, de forma que dichas varillas determinan el exacto dimensionado poligonal de la estructura, mientras que en la reducción del dimensionado periférico del armazón se pandean elásticamente, haciendo desalojar al anillo del pivote para permitir la citada reducción sin inconveniente.

4.- "ARMAZON DE GALIBO PERFECCIONADO".

Según queda sustancialmente descrito en la presente memoria descriptiva que consta de ocho hojas mecanografiadas por una sola cara, acompañada de sus correspondientes dibujos.

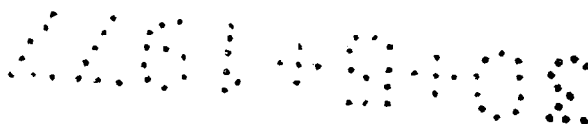

Madrid, - 4 MAR. 1977

El Agente Oficial.

RECEIVED  
P. P.

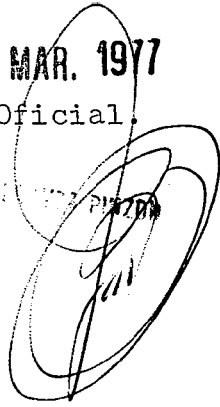
A handwritten signature in dark ink is written over a circular stamp. The signature is somewhat cursive and appears to be 'J. J. ...'. The stamp is partially obscured by the signature.

1

5

10

15

20

25

30

441-0000

Fig.1

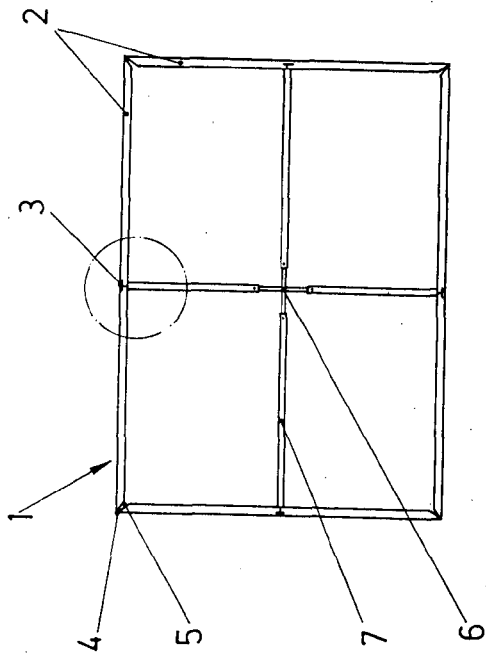

Fig.3

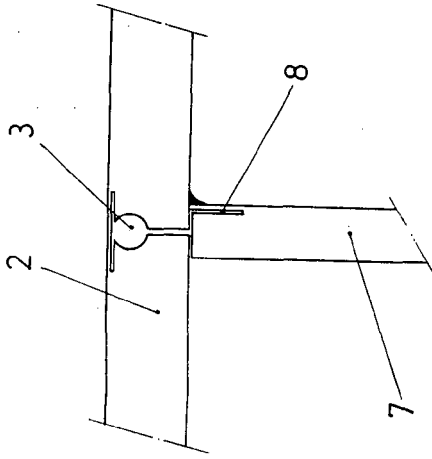

Fig.2

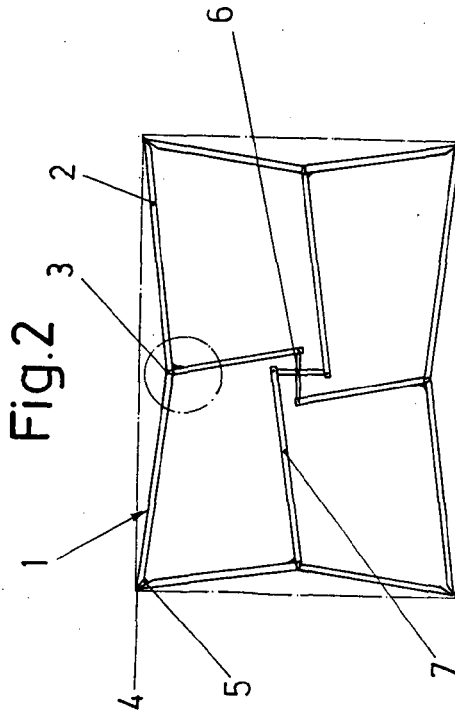

Fig.4

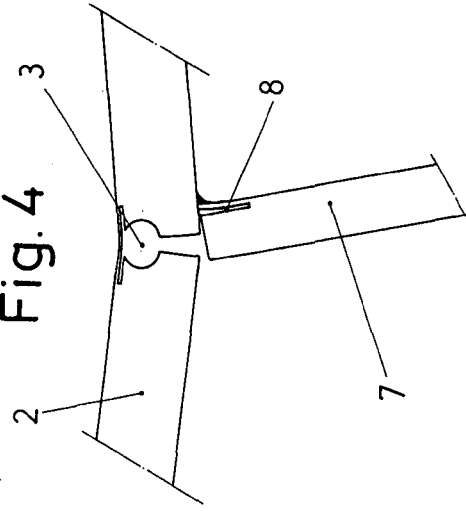

Fig.5

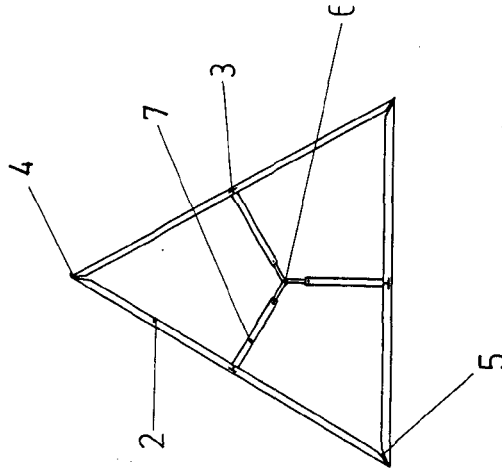
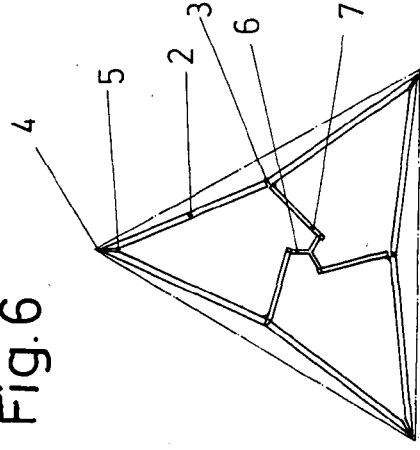

Fig.6



g.3

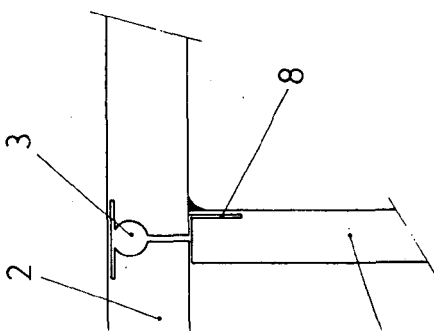

Fig. 4

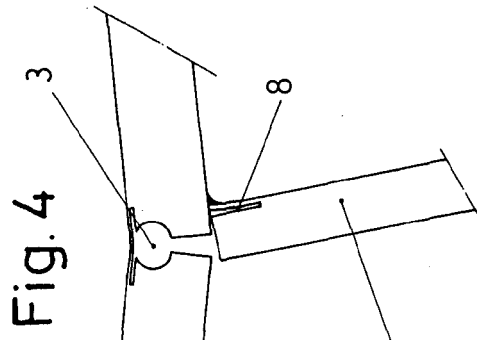

Fig. 5

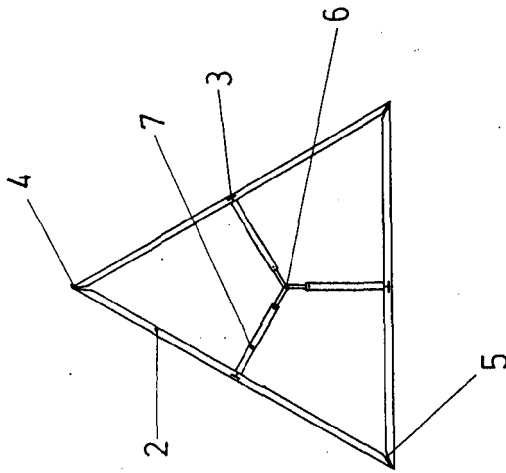

Fig. 6

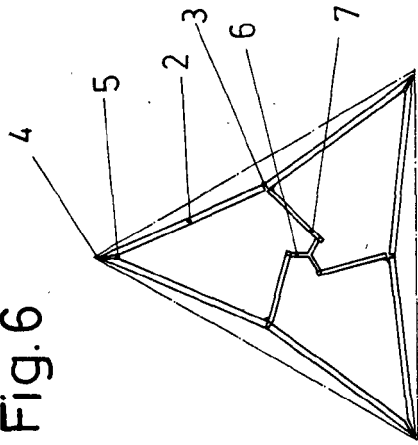

Fig. 7

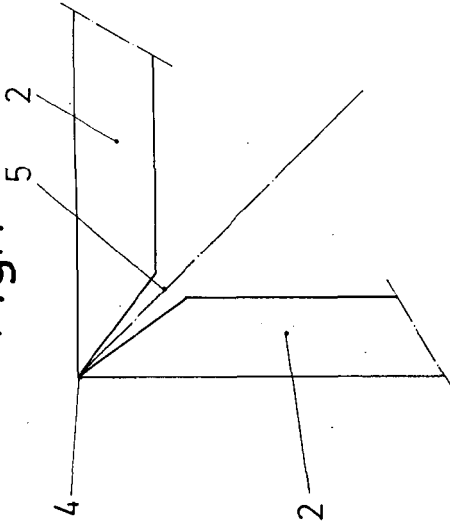
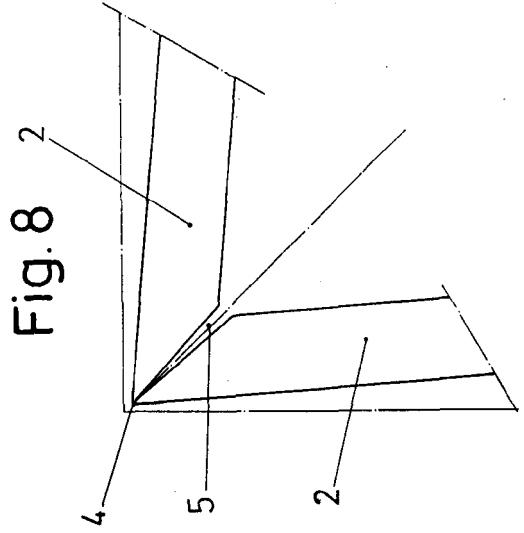

Fig. 8



Escala variable

Madrid 4 MAR 1977

El Agente Oficial

MIGUEL...

2686  
C

Fig. 9

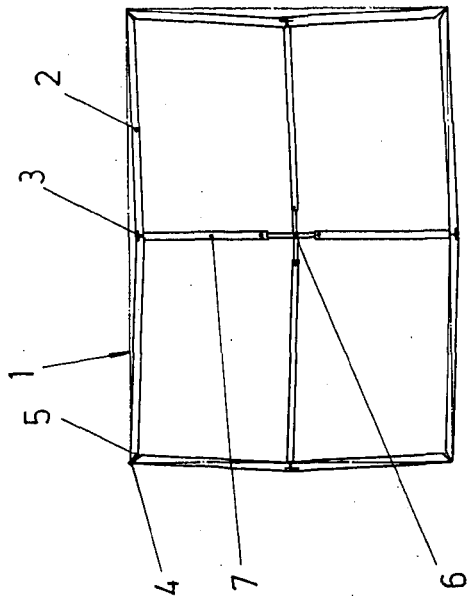

Fig. 11

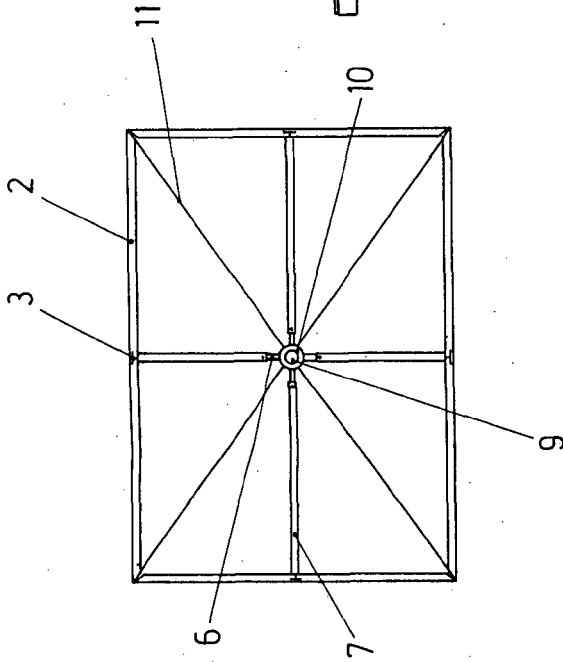

Fig. 13

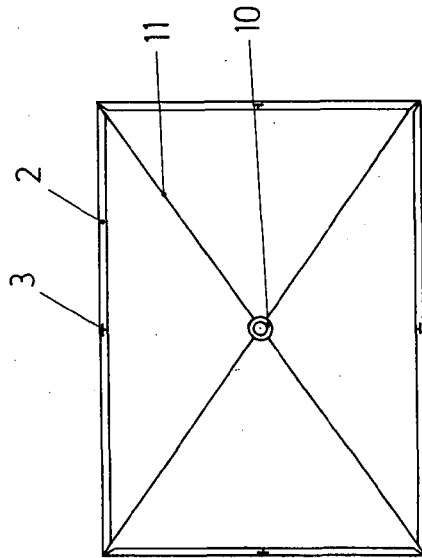
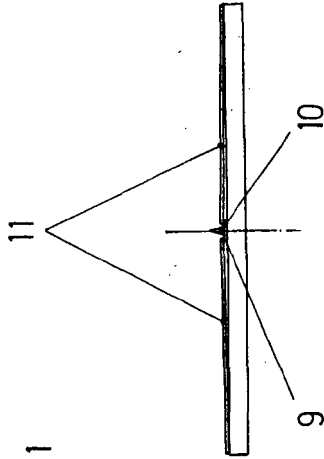

Fig. 10

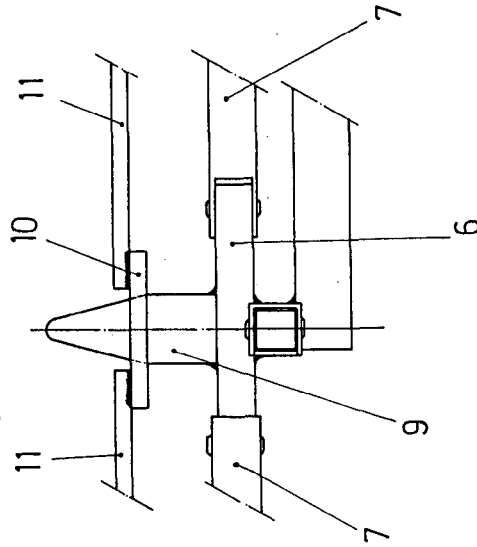

Fig. 12

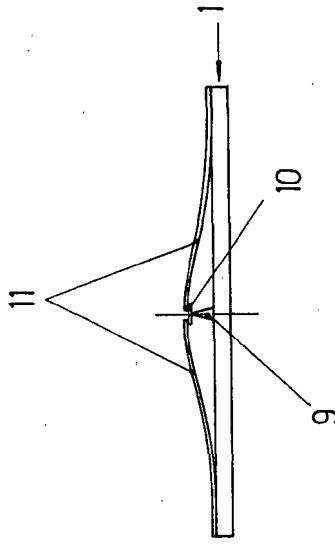

Fig. 14

Escala variable

Madrid 4 MAR 1977

El Agente Oficial

SECRETARÍA DE FOMENTO

P. R.

SECRETARÍA DE FOMENTO