



ESPAÑA

| | | |
|---------|----------------------------|--------|
| (19) ES | (11) NUMERO | (10) Y |
| | (21) 226875 | |
| | (22) FECHA DE PRESENTACION | |

MODELO DE UTILIDAD

| | | |
|-------------------|------------|-----------|
| (30) PRIORIDADES: | (32) FECHA | (33) PAIS |
| (31) NUMERO | | |

| | |
|--------------------------|----------------------------------|
| (47) FECHA DE PUBLICIDAD | (51) CLASIFICACION INTERNACIONAL |
| | A47K |

| |
|-----------------------------|
| (54) TITULO DE LA INVENCIÓN |
| por "JABONERA " |

| |
|---------------------------|
| (71) SOLICITANTE (S) |
| DON ANTONIO FAÑAMAS ESCO. |

| |
|-----------------------------|
| DOMICILIO DEL SOLICITANTE |
| ZARAGOZA. San Miguel, 12-1º |

| |
|--------------------|
| (72) INVENTOR (ES) |
| EL MISMO |

| |
|-------------------|
| (73) TITULAR (ES) |
| EL MISMO. |

| |
|-----------------------|
| (74) REPRESENTANTE |
| DON JOSE PONS TORRES. |

El objeto de la presente solicitud de Modelo de Utilidad se refiere a JABONERA, cuyas características de novedad le confieren la cualidad de aportar, a la función a que se destina las siguientes ventajas:

5 a) Permite tener el jabón seco a poco de haberlo utilizado.

b) Absorbe el agua que escurre de el jabón, evitando el resblandecimiento del mismo.

10 c) Proporciona un asiento al jabón que puede ser situado en cualquier superficie aunque ésta esté algo inclinada o mojada.

d) Puede utilizarse también como esponja de baño

e) Su coste es barato.

15 f) Puede presentarse en pequeños paquetes vistosos transparentes con dos jaboneras de distintos colores.

g) Es fácil de lavarse

h) No importa que se moje.

i) Es irrompible aunque se caiga, y flota también en el agua.

20 En el dibujo adjunto, para facilidad de la descripción a título de ejemplo y sin carácter limitativo alguno por lo tanto se ha representado una forma preferida de realización del presente modelo.

25 La figura 1 representa una vista lateral del presente modelo.

La figura 2 representa un corte convencional de este modelo

Finalmente en la figura 3 se ha representado una vista en perspectiva del mismo.

30 Como se puede apreciar en dichas figuras este mo-

delo tiene una conformación paralelepipedica (1), de material esponjoso o similar, con la cualidad de absorber la humedad.

35 En la parte superior del mismo, esta practicado un vaciado (2) a modo de pileta que bien pudiera tener sus aristas (3) externas paralelas al marco (4) del paralelepipedo, pero estando curvada la superficie (5) interna del modelo al objeto de obtener no solamente una mas fácil extracción del jabón, en el depositado, sino tambien un más facil deposito del mismo.

40 Es evidente, que al dejar el jabón sobre la jabonera, está se comprime, absorbiendo la humedad y la cual discurriría hacia la superficie de contacto inferior (6) y de esta saldría hacia al exterior.

45 Asimismo como se ha indicado anteriormente mediante, el uso adecuado, puede emplearse como esponja, con lo que reúne las cualidades deseables de tener reunidas en un mismo modelo la esponja y la jabonera.

50 Este modelo es realizable en cualesquiera tamaños y materiales adecuados, siendo susceptible de toda clase de modificaciones de detalle, en tanto que estos no alteraren su fundamento.

-:- N O T A -:-

55 Los puntosdeinvención propios y nuevos que son objeto de la presente solicitud de Modelo deUtilidad en España por veinte años son los siguientes:

R E I V I N D I C A C I O N E S

60 1º) JABONERA, caracterizada por estar formada preferentemente por un cuerpo paralelepipedico, aunque pudiera tener cualquier otro tipo de forma, con tal de que la cara inferior sea sensiblemente plana y porque entre cara superior esta practicado un vaciado, preferentemente curvado para una

más facil extracción o depositado del jabón, siendo esponjoso o de material similar dicho modelo.

2º) JABONERA.

65

Tal y como se ha descrito en la memoria que antecede y para los fines que en ella se han especificado

Consta la presente memoria descriptiva de tres -
hojas escritas a máquina por una solcara.

Madrid, 3 de marzo de 1.977

SECRETARIA

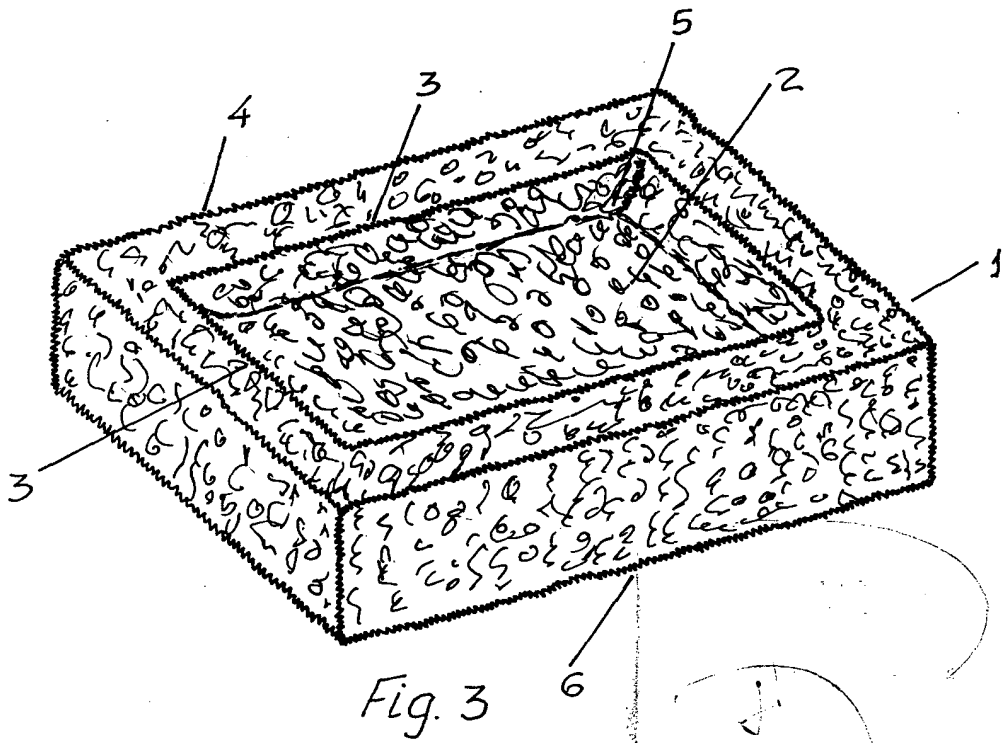
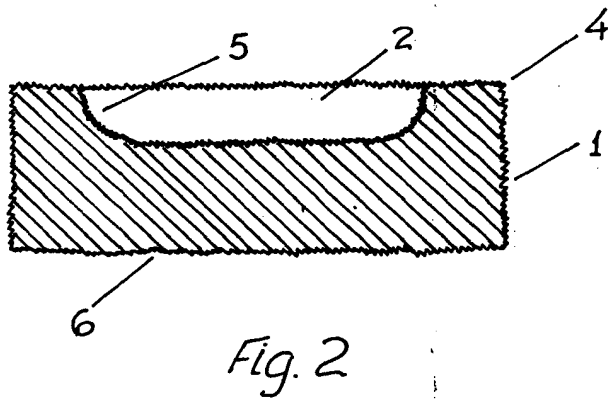
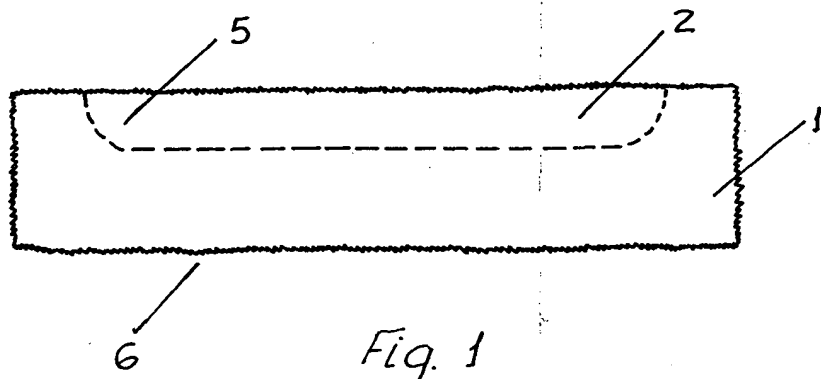

Scala variabile