



ESPAÑA

19	ES	11	NUMERO	10	Y
		21	226851		
		22	FECHA DE PRESENTACION		

MODELO DE UTILIDAD

30 PRIORIDADES:		
31 NUMERO	32 FECHA	33 PAIS
47 FECHA DE PUBLICIDAD		51 CLASIFICACION INTERNACIONAL B65D
54 TITULO DE LA INVENCIÓN "BANASTA PERFECCIONADA"		
71 SOLICITANTE (S) D. Luis PEREZ PINA.- D. Eduardo SANCHEZ GIL.- D. José Luis VILELLA SALAS y D. Tomás MARCOS DEL BARRIO.-		
DOMICILIO DEL SOLICITANTE ZARAGOZA, Avda. San José, 129.- c/. Raquel Meller, 10.- Avda. San José, 128 y c/. Castelar, 19, respectivamente.-		
72 INVENTOR (ES) Los propios solicitantes.-		
73 TITULAR (ES)		
74 REPRESENTANTE D. Agustin Diaz.-		

MEMORIA DESCRIPTIVA

correspondiente a un

MODELO DE UTILIDAD

por VEINTE años

para todo el territorio español

a favor de:

Don Luis PEREZ PINA,

Don Eduardo SANCHEZ GIL,

Don José Luis VILELLA SALAS y

Don Tomás MARCOS DEL BARRIO

de nacionalidad española

Residentes en:

ZARAGOZA, c/. Avda. San José, 129 - 1º Dcha,

c/. Raquel Meller, 10.- Avda. San José, 124 - 1º F

y c/. Castelar, 19, respectivamente.

Por:

"BANASTA PERFECCIONADA".

-----:oOo:-----

La banasta, objeto de la presente solicitud de Modelo de Utilidad, presenta, sobre lo conocido en la materia, diversas ventajas que, junto con específico carácter de novedad, justifican la concesión del aludido privilegio de explotación exclusiva.

5. Esta banasta se destina al transporte de productos alimenticios, primordialmente de panadería, y otros artículos una de cuyas exigencias sea que no se mezclen los de distinta naturaleza, o destinados a usos muy específicos,

10. Con objeto de hacer más claramente comprensibles la naturaleza, características y ventajas de esta banasta, se describe seguidamente un ejemplo de realización, no limitativo, de la misma, ilustrado en los dibujos adjuntos, en los cuales:

La figura 1 muestra la banasta en perspectiva.

Y la figura 2 la muestra en alzados frontal y lateral.

15. Una importante y característica peculiaridad de esta banasta reside en el hecho de presentar en el fondo, cerca de cada esquina (ver parte seccionada en la figura 2) sendas piezas duras interiores, que llevan alojadas otras tantas bolas -1- para facilitar, por rodadura, el desplazamiento de la banasta por la superficie de transporte o por el suelo.

20. La característica forma tronco-piramidal, tan usual en elementos como esta banasta ha sido sustituida por otra escalonada, eliminándose los problemas de encajamiento característicos de dicha forma geométrica.

25. Así pues, la banasta presenta unas plataformas superiores -4-

o reborde de boca superior, sobre las que puede descansar otra banasta, igual, apilada, por el borde de su escalón inferior -6-, sin perjuicio alguno para el contenido.

5. En caras opuestas existen los asideros -2-, para facilitar el manejo y el transporte.

Las grandes aberturas -3- en los laterales facilitan las salidas de los restos desprendidos.

10. En cualquier caso, los restos tiende a acumularse en el fondo y de él pueden ser desalojados, en las operaciones de limpieza, por los orificios -5-.

Evidentemente, respecto a lo descrito é ilustrado, pueden introducirse en la práctica cuantas modificaciones de detalle, por no alterar lo esencial de esta banasta, tenga cabida en el marco de las siguientes:

15. R E I V I N D I C A C I O N E S

20. 1.- Banasta perfeccionada, caracterizada por presentar un fondo, enmarcado por escalón, dentro de cuyas esquinas existen unas piezas duras dotadas de sendas bolas sobre las que apoya la banasta en el suelo, presentando la parte superior una plataforma de contorno, sobre la que puede apoyar la parte de escalón inferior de otra banasta idéntica, presentando, bajo la plataforma y en caras opuestas, sendos asideros, completándose el conjunto de características con unas amplias aberturas en los laterales y con una serie de orificios en la zona escalonada que contornea el fondo.

25.

2.- "BANASTA PERFECCIONADA".

Todo tal y como queda descrito y reivindicado en la presente Memoria Descriptiva, que consta de cuatro hojas mecanografiadas por una sola de sus caras y se ilustra con los dibujos que a la misma se acompañan.

5.

Madrid, a 3 de Marzo de 1.977.

~~E. DIAZ UNGRE
E.E.
E. Diaz Ungre
E.E. Emancipación~~

FIG. 1

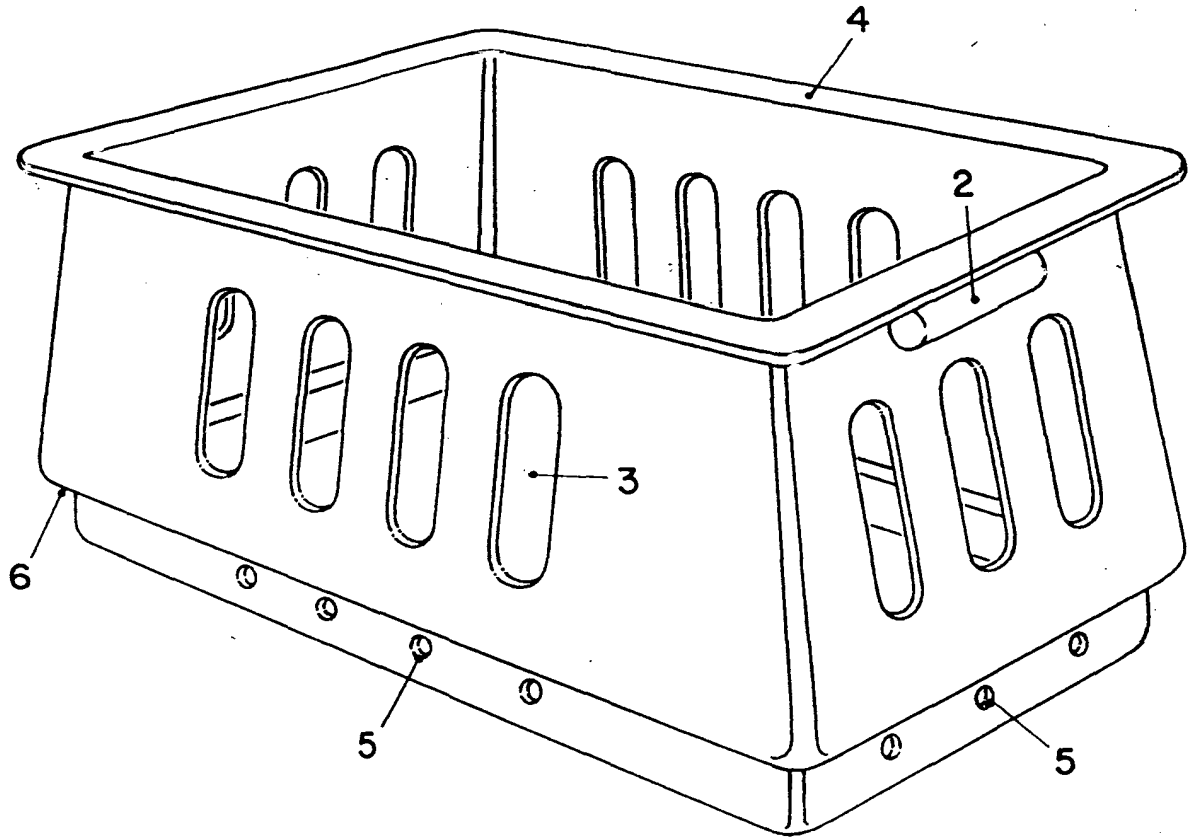
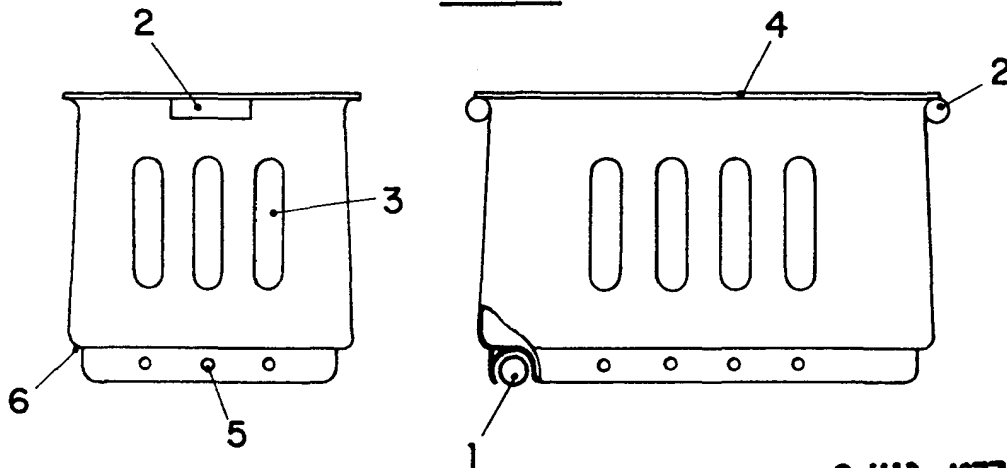

FIG. 2



3 MAR. 1977

DIAZ UNGRIA

[Handwritten signature]
Eduardo Sánchez Gil