



ESPAÑA

19	ES	11	NUMERO	226764	10	Y
		21				
		22	FECHA DE PRESENTACION			

MODELO DE UTILIDAD

12 SET. 1977

30	PRIORIDADES:	32	FECHA	33	PAIS
	31	NUMERO			

47	FECHA DE PUBLICIDAD	51	CLASIFICACION INTERNACIONAL
			A 44B

54	TITULO DE LA INVENCIÓN
	"Llavero perfeccionado"

71	SOLICITANTE (S)
	Sala y París, S. A.

DOMICILIO DEL SOLICITANTE
Barcelona, Almogávares, 165

72	INVENTOR (ES)
	D. Mariano Vallés

73	TITULAR (ES)
	la solicitante

74	REPRESENTANTE
	D. Jaime Tortras Vilella

El objeto del presente modelo de utilidad es un llavero perfeccionado, que se distingue de los conocidos por estar provisto de un cierre que permite abrir y ocluir el paso de las llaves con extrema facilidad, y con sólo realizar una ligera presión sobre el aludido cierre, que está compuesto por una pieza que, presentando la forma que se juzgue más conveniente, ofrece una regata circular periférica, contra la cual quedan estampados unos tramos circulares previstos en las patas elásticas de la pieza que se constituye en el llavero propiamente dicho.

Para mejor comprensión de la presente memoria descriptiva se acompañan unos dibujos en los que, esquemáticamente y tan sólo a título de ejemplo, se representa un caso práctico de realización de un llavero perfeccionado que reúne las particularidades brevemente aludidas.

En dichos dibujos, la figura 1 es una vista en planta del llavero en posición de cerrado. La figura 2 es una repetición de la anterior, pero en la que se observa el llavero abierto. La figura 3 es una sección parcial practicada en el mismo, efectuada por un plano paralelo a las bases de la pieza que se constituye en el cierre del llavero, mientras que la figura 4 se corresponde con una sección transversal efectuada por el mismo lugar.

De la observación de dichas figuras se desprende que el llavero perfeccionado está constituido

- por una pieza 1 que, ostentando la forma cerrada que se juzgue pertinente, conforma a la vez un par de patas convergentes 2 que se separan y acercan elásticamente cuando quedan sometidas a una ligera presión,
5. que viene dada por una pieza 3 que se constituye en el cierre del llavero. Dicho cierre presenta en su contorno periférico una regata circular 4, contra la cual se asientan, cuando el llavero se halla en posición cerrada, unos tramos circulares 5 practicados en el con-
10. torno interior de los correspondientes extremos de las patas convergentes 2, estando de tal modo concebidos dichos tramos circulares 5 que permiten la apertura del llavero con tan sólo empujar el mentado cierre 3 hacia el interior del espacio abarcado por la pieza que con-
15. forma el llavero propiamente dicho, siendo por otro lado imposible que se desprenda dicho cierre estirando del mismo en sentido contrario al especificado anteriormente, estando provisto el cierre aludido de un orificio 6, en el que se ancla un eslabón perteneciente a una cadena convencional 7.
- 20.

Serán independientes del objeto del presente modelo de utilidad los materiales, formas y dimensiones, tanto absolutas como relativas, de los distintos elementos que intervienen en su consecución y, en general, todo cuanto no altere, cambie o modifique la

25. esencialidad de la invención.

REIVINDICACIONES

1. Llaverero perfeccionado, de los que están conformados por una pieza que ostentando una forma casi cerrada, configura a la vez un par de patas que se separan y se acercan elásticamente, caracterizándose el llaverero porque en el contorno interior de los extremos de las aludidas patas, se ha practicado, respectivamente, un tramo circular, ofreciendo el de una pata menor longitud que el de la otra, pero estando ambos trazados con un mismo radio, asentándose a presión dichos tramos sobre el contorno de una regata circular practicada en una pieza que se constituye en el cierre del llaverero, de tal modo que la apertura del mismo tan sólo puede verificarse empujando el mentado cierre hacia el interior del espacio abarcado por la pieza que conforma el llaverero propiamente dicho, siendo imposible que se desprenda dicho cierre estirando del mismo en sentido contrario al especificado anteriormente, estando provisto el cierre aludido de un orificio en el que se ancla el eslabón de una cadena convencional.

2. Llaverero perfeccionado.

La presente memoria consta de cinco hojas
foliadas, escritas por una sola cara.

Madrid, a

SALA Y PARIS, S. A.

p.a.

J. TORRAS

P. a.



A. GUILLEUMAS

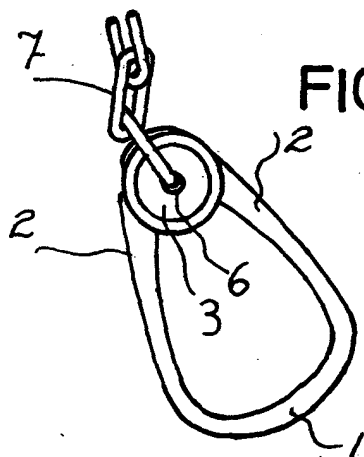

FIG. 1

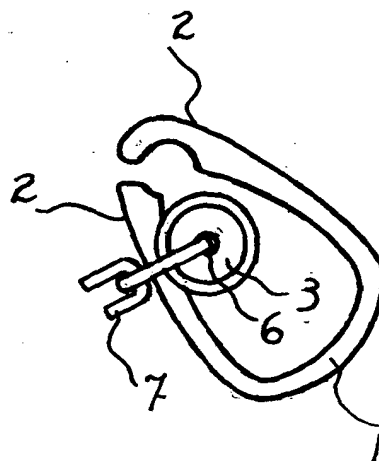

FIG. 2

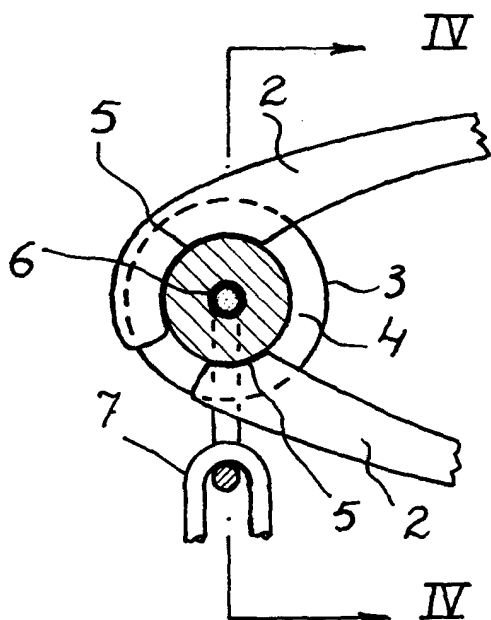

FIG. 3

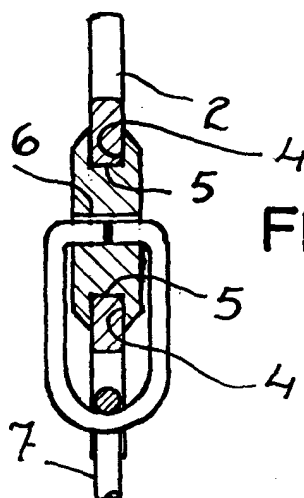

FIG. 4

Madrid,
Sala y Paris, S.A.
J. TORTRAS
p.a. P.P.

A. GUILLEUMAS