



ESPAÑA

19 ES	11	226646	10 Y
	21		
22	FECHA DE PRESENTACION 23-FEB-77		

MODELO DE UTILIDAD

30 PRIORIDADES:	32 FECHA	33 PAIS
31 NUMERO		
-----	-----	-----

47 FECHA DE PUBLICIDAD	51 CLASIFICACION INTERNACIONAL
------------------------	--------------------------------

54 TITULO DE LA INVENCIÓN
JUGUETE DE CONSTRUCCION PERFECCIONADO.

71 SOLICITANTE (S)
D. JOSE MARTINEZ LOPEZ

DOMICILIO DEL SOLICITANTE.
MADRID.- Nicolas Morales, 33

72 INVENTOR (ES)
El propio solicitante

73 TITULAR (ES)
D. JOSE MARTINEZ LOPEZ

74 REPRESENTANTE
LUIS RUIZ PALACIOS

El Modelo de Utilidad objeto de la presente memoria se refiere, como su titulo indica, a una construcción de piezas prismaticas preferentemente de madera que reúne unas cualidades de utilización superiores a cuantos hasta el momento se conocen ya que unen asimismo utilidad propia, el valor educativo y creativo que constituyen.

Esencialmente consiste la presente invención en una pluralidad de piezas prismaticas de sección cuadrada de diferentes longitudes que se acoplan unas a otras por simple adherencia sin enganches de ningun tipo, con lo que se consigue una gran sencillez de montaje para los niños y rapidez en el mismo, pudiendo realizarse infinidad de figuras complementandose con ruedas, muñecos, etc. de material moldeable ligero.

Para la mejor comprensión del invento que se preconiza, se acompaña una hoja de planos en la que, en figura única, se detalla suficientemente la constitución y disposición de sus elementos componentes asi como su utilización en un ejemplo de realización practica no limitativo.

La figura representa una vista en perspectiva de un ejemplo constructivo del conjunto, teniendo la numeración que le acompaña, el siguiente significado:

- 1.- Piezas.
- 2.- Figuras complementarias.
- 3.- Ruedas.

La construcción la componen las piezas paralelepipedicas (1), de diversas longitudes, que se acoplan entre sí

por contacto adhiriéndose en función del producto especial del que están revestidas, de gran duración y suave adherencia que no ensucia las manos ni comunica a estas su propiedad. Como complemento, se acompañan piezas como ruedas (3), muñecos, cabezas de animales (2), etc. de materiales moldeables que se disponen de analoga manera.

5.-

Serán independientes del objeto de la presente invención, los materiales, formas, colores y dimensiones y en general todo cuanto no altere, cambie o modifique la esencialidad de la invención.

10.-

Descrita suficientemente la naturaleza y objeto de este Modelo de Utilidad, se hace constar que las características esenciales, sobre las que ha de recaer la concesión del mismo están comprendidas en las notas reivindicatorias que en la siguiente página se detalla.

15.-

REIVINDICACIONES

5.- 1ª.- Juguete de construcción perfeccionado, caracterizado por comprender, una pluralidad de piezas de forma prismática cuadrangular, a las que se les ha cubierto por un producto que proporciona una suave adherencia de las piezas entre sí, de fácil separación pudiendo conformarse infinidad de figuras.

10.- 2ª.- Juguete de construcción perfeccionado, caracterizado por comprender, según reivindicación anterior complementos consistentes en ruedas, muñecos, cabezas de animales, etc. que, realizadas en materiales moldeables ligeros dan un mayor interés a las realizaciones de esta construcción.

15.- 3ª.- JUGUETE DE CONSTRUCCION PERFECCIONADO.

- - - - -

Todo ello tal y como se describe y reivindica en la memoria que antecede que consta de CINCO hojas escritas a maquina por una sola de sus caras y planos que la ilustran.

Madrid, 23 de Febrero de 1.977

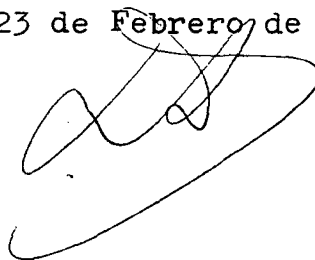
A handwritten signature in black ink, consisting of several overlapping loops and a long horizontal stroke at the bottom.

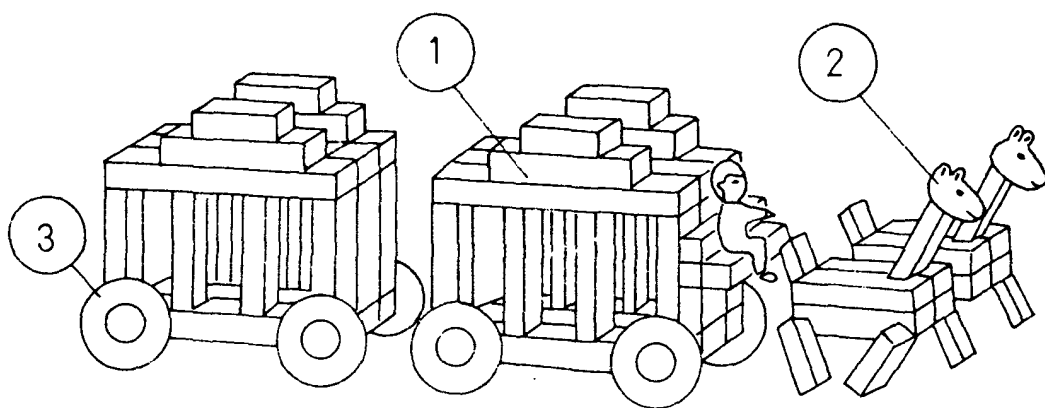

A stylized, handwritten signature or scribble located in the lower right quadrant of the page.