



ESPAÑA

|       |    |                       |        |      |
|-------|----|-----------------------|--------|------|
| 19 ES | 11 | NUMERO                | 226593 | 10 Y |
|       | 21 | FECHA DE PRESENTACION |        |      |
|       | 22 |                       |        |      |

MODELO DE UTILIDAD

|                 |           |          |         |
|-----------------|-----------|----------|---------|
| 30 PRIORIDADES: | 31 NUMERO | 32 FECHA | 33 PAIS |
|-----------------|-----------|----------|---------|

|                        |  |
|------------------------|--|
| 47 FECHA DE PUBLICIDAD | 51 CLASIFICACION INTERNACIONAL<br>A47F |
|------------------------|--|

|  |
|--|
| 54 TITULO DE LA INVENCIÓN<br>"EXPOSITOR PERFECCIONADO" |
|--|

|   |
|---|
| 71 SOLICITANTE (S)<br>D. JUAN GARCIA GRAU |
|---|

|   |
|---|
| DOMICILIO DEL SOLICITANTE<br>Pº de Colón, nº 4 ático B GRANOLLERS (Barcelona) |
|---|

|                  |
|------------------|
| 72 INVENTOR (ES) |
|------------------|

|  |
|--|
| 73 TITULAR (ES)<br>D. JUAN GARCIA GRAU |
|--|

|  |
|--|
| 74 REPRESENTANTE<br>D. JAIME ISERN CUYAS, Agente Oficial de la Propiedad Industrial. |
|--|

MEMORIA DESCRIPTIVA

El presente modelo de utilidad se refiere a un expositor perfeccionado.

5. Más concretamente, en la invención se ha ideado un dispositivo destinado para la exposición de elementos laminares, preferentemente fotografías, grabados y similares, cuyo expositor presenta unas peculiaridades que lo hacen ventajosamente práctico y notablemente decorativo.
10. En líneas generales, el expositor motivo de la presente invención está integrado por una estructura de soporte en U, a base de dos laterales paralelos y una base que los relaciona. Dichos laterales presentan en su cara interna y en la parte superior de los mismos sendos cajeados horizontales en los que se alojan los extremos sobresalientes de las bases de unos cajetines aplanados y rectangulares portadores de las láminas a exponer. Los referidos cajetines forman dos agrupaciones de igual número, estando las bases de una agrupación en contacto y sobrepuestas a las bases de la otra agrupación, y toda las referidas bases vinculadas a una banda sin fin. Según lo descrito, una de dichas agrupaciones queda en posición elevada, apoyando los extremos sobresaliente de sus bases en los cajeados de los laterales de la estructura, mientras que la otra agrupación queda en posición inferior e invertido y suspendida de dichos cajeados. El paso de un cajetín de la agrupación superior a la inferior se efectua manualmente, y presupone el ascenso de un cajetín de la agrupación inferior a la
- 15.
- 20.
- 25.

superior, ya que su funcionamiento es a manera de noria.

5. Preferentemente, el material que integra el conjunto del expositor es transparente. Asimismo, los cajetines integrantes de las agrupaciones antedichas y que desplazan según una noria, presentan medios para la retención de los elementos laminares a exponer, los cuales son visibles por transparencia.

10. Con el fin de facilitar la explicación, se acompaña a la presente memoria descriptiva de una lámina de dibujos en la que se ha representado un caso de realización que se cita a título de ejemplo.

En los dibujos:

15. La figura 1, muestra una vista en alzado frontal del expositor, según el modelo, en la cual los laterales de la estructura estática se han seccionado parcialmente para mostrar los cajeados de guía y sustentación de los cajetines expositores propiamente dichos.

La figura 2, es una sección del expositor vista por II-II.

20. Las figuras 3, 4 y 5, corresponde a sendas vistas esquemáticas en las que se aprecian las fases relativas al cambio de posición de los cajetines extremos de las respectivas agrupaciones.

25. Haciendo referencia a las figuras, se aprecia en su realización un expositor perfeccionado, el cual comprende una estructura estática de soporte -1-, integrada por dos laterales paralelos -2- relacionados por una base -3-. Dichos laterales presentan en su cara interna sendos cajeados -4-, que realizan una función de soporte y guía para

- los extremos -5- sobresalientes de las bases -6- de los cajetines -7-. Estos cajetines quedan dispuestos según dos agrupaciones designadas en general por -8- y -9-, estando las bases -6- de todos los citados cajetines unidos por una banda sin fin, de manera que el movimiento de los cajetines -7- se efectúa a manera de noria, tal como se aprecia en las figuras 3, 4 y 5, en la que el cajetín -7'- desciende manualmente en sentido de la flecha F, mientras que el cajetín -7''- asciende en sentido de la flecha F', debido a la tensión de la referida banda sin fin.
- 5.
10. De esta manera, las diversas láminas -10-, fotografías, grabados o similares, contenidas en los cajetines -7-, van pasando sucesivamente a primer termino de la agrupación superior para su cómodo visionado y según un ciclo continuo.
15. Los cajetines -7-, presentan unas pestañas -11- y un plano -12-, entre los cuales se interpone la lámina o láminas -10-, a exponer. En el caso de ser dos láminas, se disponen contrapuestas para ser visionadas por ambas caras del cajetín.
20. El modelo, dentro de su esencialidad, puede ser llevado a la práctica en otras formas de realización que difieran en detalle de la indicada a título de ejemplo en la descripción y a las cuales alcanzará igualmente la protección que se recaba. Podrá, pues construirse en cualquier forma y tamaño, con los materiales más adecuados, por quedar todo ello comprendido en el espíritu de las reivindicaciones.
- 25.

N O T A

Descrito el objeto y utilidad de la presente invención, lo que se declara como no divulgado ni practicado en España, comprende las siguientes reivindicaciones.

5. Expositor perfeccionado, preferentemente destinado para la exposición de cuerpos laminares, tales como fotografías y similares, caracterizado esencialmente por el hecho de comprender una estructura de soporte en U, formada por dos laterales paralelos y una base que los une;
10. porque los referidos laterales presentan en su cara interna y en la parte alta, sendos cajeados para soporte y suspensión de los extremos sobresalientes de unos cajetines portadores de los cuerpos laminares a exponer; porque los referidos cajetines son de forma rectangular y se encuentran reunidos en dos agrupaciones de igual número, una superior y otra inferior, de las cuales la inferior se encuentra suspendida del cajeadado antedicho, mientras que la superior apoya en dicho cajeadado, de manera que las bases de los cajetines de ambas agrupaciones quedan sobrepuestas
15. y relacionadas todas ellas por una banda sin fin, merced a la cual, los cajetines pueden girar manualmente a manera de noria, de manera que el descenso del cajetín inicial de la agrupación superior presupone el ascenso del cajetín posterior de la agrupación inferior y así sucesivamente;
20. y porque los cajetines presentan en sus lados horizontales sendas pestañas corridas que en cooperación con una placa central transparente a las láminas a exponer.
- 25.

2.- Expositor perfeccionado.

Según se describe y reivindica en la presente me-

moria descriptiva que consta de 6 páginas foliadas y escritas a máquina por una sola de sus caras, acompañadas de los dibujos reglamentarios.

Madrid, a **22 FEB. 1977**

5.

p.a.

**JAIMESERN**

**D.P.**

dv.

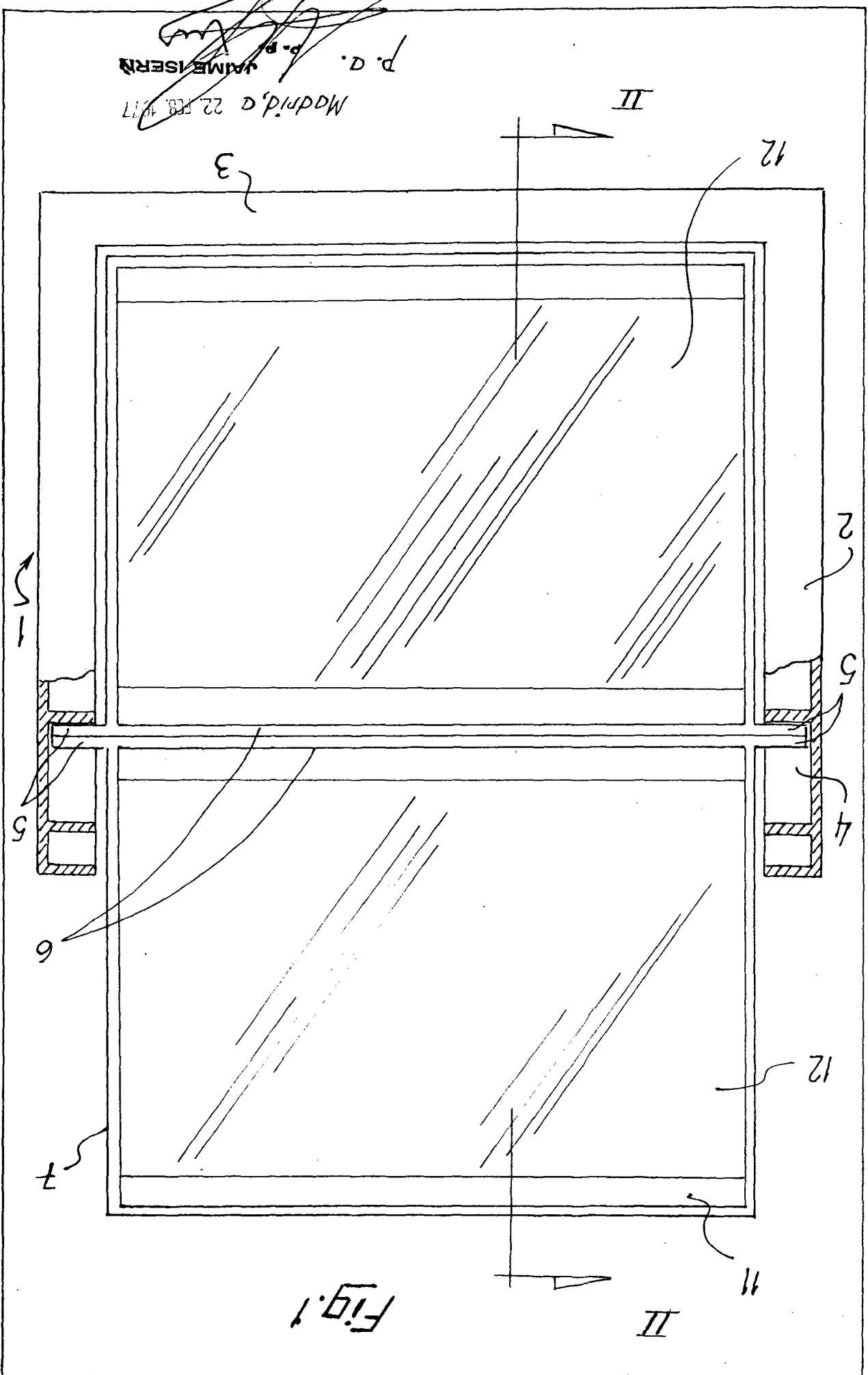

P. A. JAMMERISERN  
 Madrid, a 22. FEB. 1917

Fig. 1

U.S. PATENT OFFICE  
 WASHINGTON, D. C.



Fig. 3

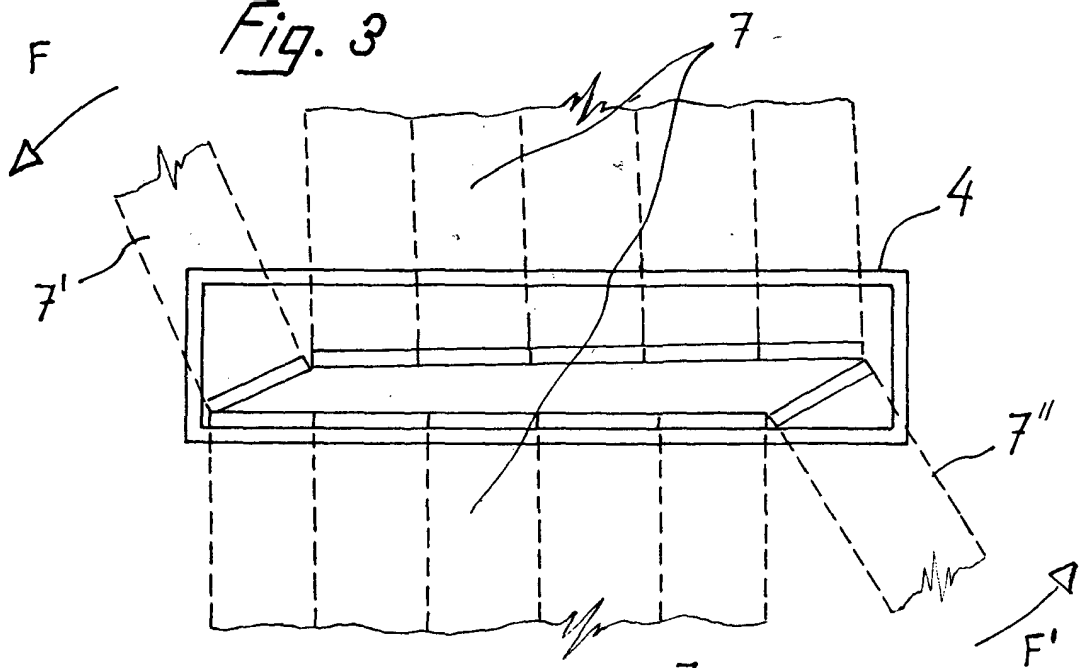

Fig. 4

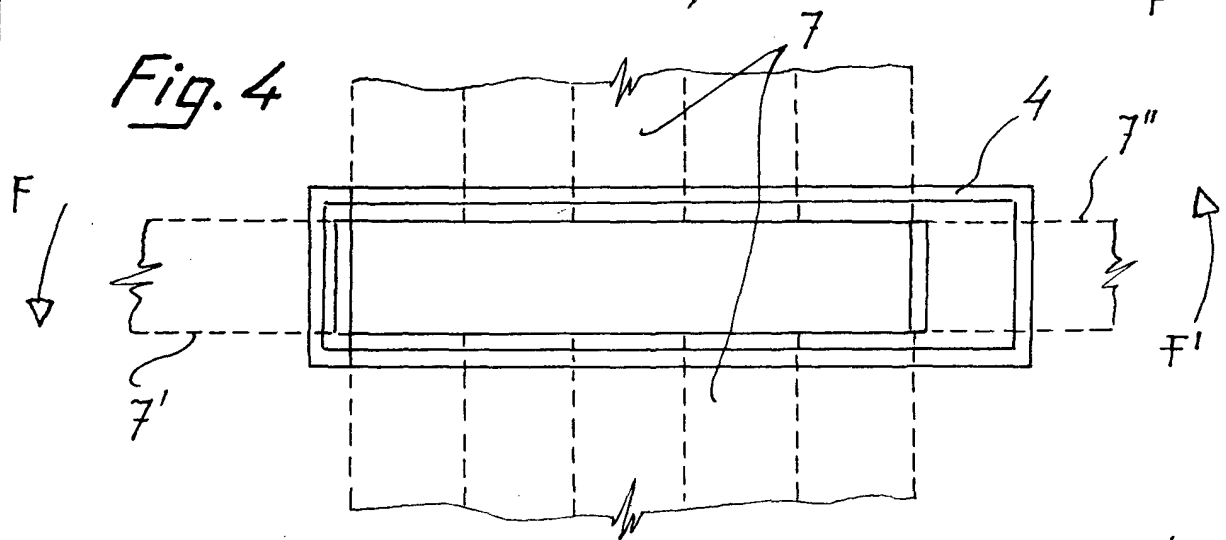
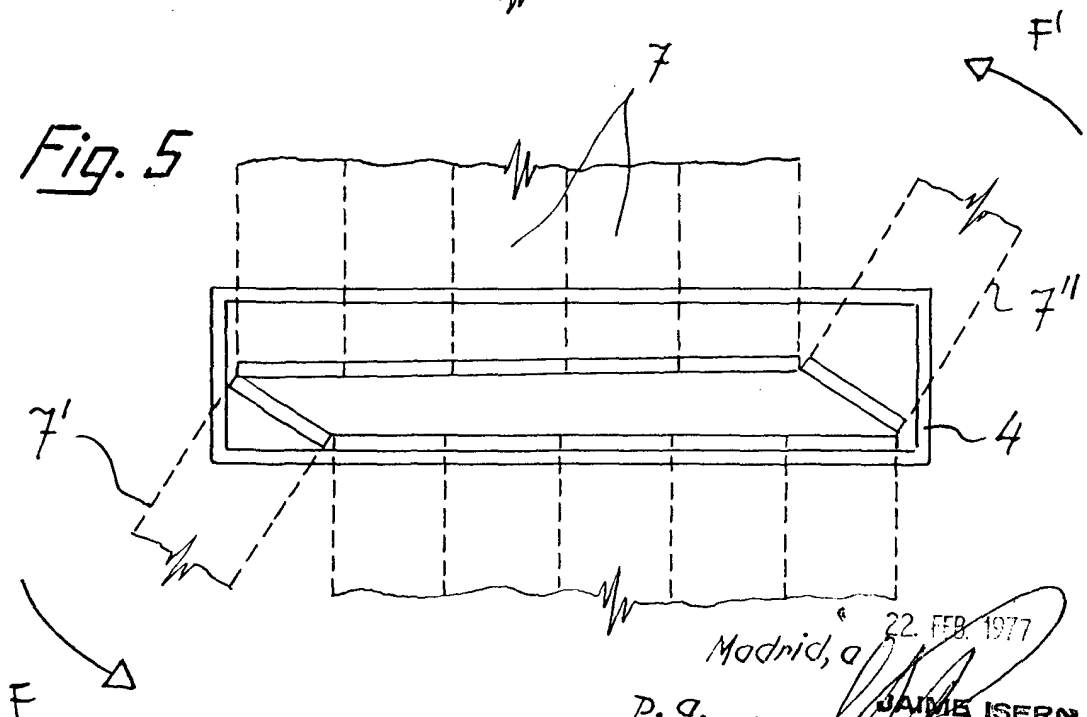

Fig. 5



Madrid, a 22. FEB. 1977

p. a. . . . . JAIME ISERN