



ESPAÑA

19	ES	11	226535	10	Y
		21			
		22	FECHA DE PRESENTACION		

MODELO DE UTILIDAD

30	PRIORIDADES:	32	FECHA	33	PAIS
31	NUMERO				

47	FECHA DE PUBLICIDAD	51	CLASIFICACION INTERNACIONAL
----	---------------------	----	-----------------------------

54	TITULO DE LA INVENCIÓN
CAJA MUSRARIO PARA CALZADO	

71	SOLICITANTE (S)
D. Aurelio Aznar Alarcon	

DOMICILIO DEL SOLICITANTE	
Blas Selva Mendiola, 19-AC	

72	INVENTOR (ES)
D. Aurelio Aznar Alarcon	

73	TITULAR (ES)
D. Aurelio Aznar Alarcon	

74	REPRESENTANTE
----	---------------

MEMORIA DESCRIPTIVA

que se acompaña a una solicitud de modelo de utilidad  
por veinte años, para España y sus posesiones, por

CAJA-MUESTRARIO PARA CALZADO

Solicitante: D. Aurelio Aznar Alarcon

Nacionalidad: Española

Residencia: Elche (Alicante)

Domicilio: Blas Selva Mendiola, 19-AC

-----

MEMORIA DESCRIPTIVA

El presente modelo de utilidad recae sobre una caja muestrario para calzado, que es de construcción sumamente sencilla y económica, y consiste en una envolvente compartimentada, para ser introducida en una maleta, cuya envolvente posee sus compartimentos para el calzado dispuestos cada uno contiguo a otros, pero unos al lado de otros, formando un conjunto práctico, estético y de realización económica, ventajas estas que ponen a la invención por encima de las realizaciones o dispositivos de orden convencional existentes, hasta la fecha, en el mercado, por la inmejorable presentación del calzado y comodidad en el manejo y manipulación de las muestras.

Para mejor comprensión de esta memoria se acompaña una hoja de dibujos que muestra, a título de mera realización, un ejemplo ejecutivo, no limitativo, del objeto de la invención, debiéndose entender que, dentro del cuadro general de la misma, caben cuantas variantes constructivas sean posibles, como variación del número de departamentos y medidas de los mismos, sin que se altere su esencia. En dichos dibujos: La fig. 1 muestra una planta de la parte compartimentada de la caja.

La fig. 2 es una vista en alzado frontal de la misma.

La fig. 3 es una perspectiva de la caja.

La fig. 4 muestra uno de los elementos divisorios que compartimentan la caja.

De conformidad con la invención referida a los dibujos adjuntos, el dispositivo está formado por una caja de forma prismática, alargada (1), hecha preferiblemente de cartón, aunque esto no es limitativo.

Esta caja prismática va abierta por un lateral.

Interiormente, esta caja va compartimentada por varios tabiques de separación (2, 2', 2"...) que forman los departamentos interiores A-B-C-D... de la caja, en los que

35 se ubica el calzado de muestra.

40 Cada uno de estos tabiques es una lámina del mismo material de la caja, o material similar (2) que posee en sus bordes superior, posterior e inferior (2A, 2C y 2B) unos dobles formando unas pestañas a escuadra respecto al plano del tabique; por medio de remaches, grapas, o simplemente por empleo de un adherente, dichos tabiques se acoplan al interior de la caja (1) para foramar su compartimentacion y, como antes se ha indicado, dentro de cada departamento asi constituido se introducen las muestras a exponer. Este conjunto se prevé para ir alojado dentro de una maleta de transporte (no representada).

45 Asimismo semdebe indicar que en la invencion caben cuantas variantes constructivas sean posibles, sin que se altere su esencia, pudiendose fabricar en toda clase de materiales, formas, tamaños y dimensiones apropiadas, sin limitacion, pudiendo variar el numero de departamentos, ya que ello no altera la esencia de la invencion.

-----  
REIVINDICACIONES

55 1-Caja-muestrario para calzado, caracterizada por estar constituida por un cuerpo prismatico, alargado, abierto por uno de sus costados laterales, y compartimentado en departamentos, situados unos al lado de los otros, separados por un tabique comun a cada dos departamentos.

60 2-Caja muestrario, segun reivindicacion 1ª, caracterizada porque en cada uno de dichos departamentos van alojados los zapatos de muestra.

65 3-Caja-muestrario, segun reivindicaciones 1 y 2, caracterizadas porque dichos departamentos son, cada uno, de desarrollo contiguo, pues se hallan dispuestos lateralmente cada uno respecto a los restantes.

4-Caja muestrario, segun reivindicaciones de 1 a 3, caracterizadas porque cada uno de estos departamentos se halla formado por dos tabiques del propio material que el

70 resto de la caja, siendo cada tabique comun a cada dos de-  
partamentos adyacentes, y estando formado cada uno de dichos  
tabiques por una lamina divisoria que posee en sus bordes  
superior, inferior y posterior, una pestaña doblada a es-  
cuadra, que es el medio de fijacion del tabique dentro de la  
75 caja, utilizandose para su fijacion remaches, grapas o un  
adhesivo.

5- CAJA-MUESTRARIO PARA CALZADO

---

80 Todo segun se describe en esta Memoria, que consta de  
cuatro,hojas foliadas y escritas por una cara, con ochenta y  
una lineas y dibujo anexo.

Elche 7 diciembre 1976

*Manuel (me)*

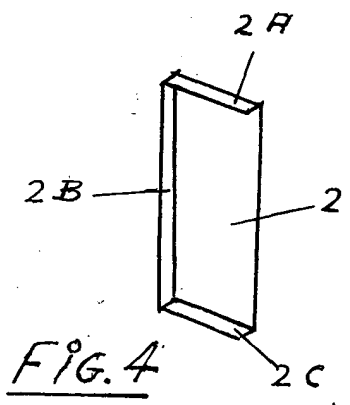
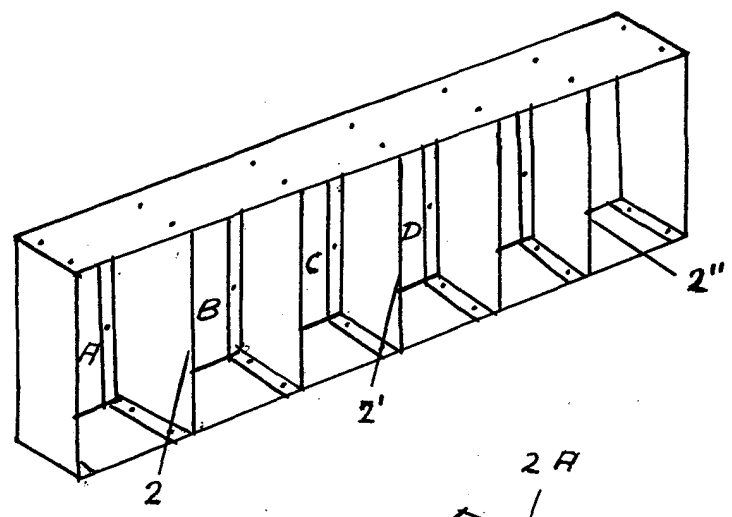
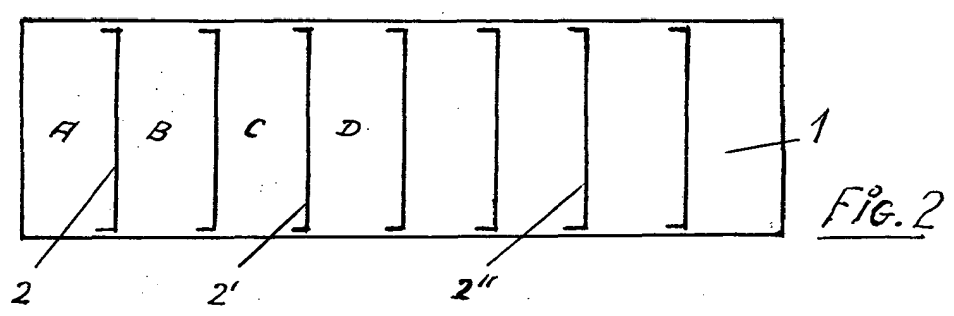
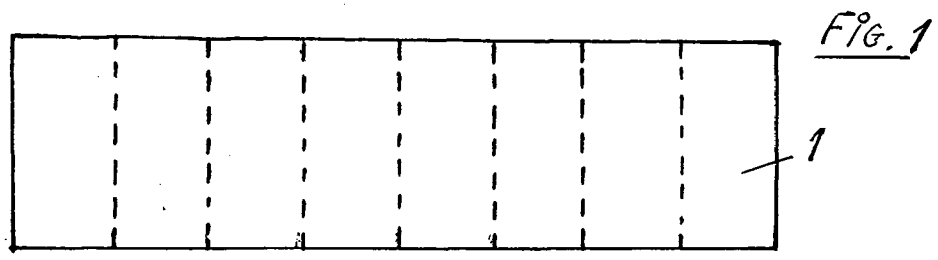

ESCALA VARIABLE

Elche 7 diciembre 1976  
*[Handwritten signature]*