



ESPAÑA

18	ES	11	226529	10	Y
		21			
		22			

MODELO DE UTILIDAD

30	PRIORIDADES:	32	FECHA	33	PAIS
31	NUMERO				

47	FECHA DE PUBLICIDAD	51	CLASIFICACION INTERNACIONAL
			B65G

54	TITULO DE LA INVENCIÓN
	DISPOSITIVO DE DESCARGA Y DOSIFICACION DE TRONCOS

71	SOLICITANTE (S)
	SALGUEIRO, S. L.

	DOMICILIO DEL SOLICITANTE.
	MONFORTE DE LEMOS. (Lugo), - Gral Franco-20

72	INVENTOR (ES)
	EL MISMO

73	TITULAR (ES)
	EL MISMO

74	REPRESENTANTE
	DON DOMINGO DIAZ UNGRIA

El objeto de la presente solicitud de Modelo de Utilidad, se refiere a un DISPOSITIVO DE DESCARGA Y DOSIFICACION DE TRONCOS, cuyas características de novedad le confieren la cualidad de aportar a la función a que se destina, las siguientes ventajas:

5 a) Puede recibir cargas intermitentes de troncos dosificando su salida del dispositivo.

b) Ordena los troncos y los transporta ordenados.

c) Evita atascos, de los troncos controlando la cantidad de ellos transportada.

10 d) Es de facil montaje.

e) Es de manejo semi-automatico.

En los adjuntos planos, para facilidad de la descripción, a título de ejemplo, y sin carácter limitativo alguno, por lo tanto, se ha representado una forma preferida de realización del modelo que se preconiza.

15 La figura 1 representa una vista lateral de dispositivo descarga y dosificación de troncos.

La figura 2 representa una vista lateral del dispositivo.

20 La figura 3 representa una vista desde la parte posterior del dispositivo.

La figura 4 representa una vista lateral del dispositivo, cargado de troncos en una de las posibles posiciones de trabajo.

La figura 5 representa una vista lateral del dispositivo, cargado de troncos, en otra posición de trabajo.

25 La figura 6 es una vista desde la parte de, salida de los troncos.

Como puede apreciarse, el present modelo dispone de un bastidor elevado (1) o plataforma que tiene una cinta o banda transportadora (2) situada horizontalmente. A continuación de esta cinta o banda, hay otra plataforma (3) compuesta por dos laterales (4) perpendiculares a la marcha de la cinta (2) y que están unidos en su dorso

30

mediante una tolva (5) que tapa, no solo la pared del fondo, sino el posible suelo de este segundo bastidor. Perpendicular a la primera cinta transportadora , y en un plano horizontal mucho mas abajo existe otra segunda mesa de cadenas transportadoras (6), que tiene uno de sus extremos (7) precisamente debajo de la tolva (5), y que sobresale, en una dirección perpendicular a la banda transportadora de carga (2) o banda o aceleradora, fuera de la plataforma (3) de la tolva (5) de tal forma que esta cinta transportadora (6) o transportador trnsversal de cadena presenta una gran cama para contener los troncos (8) que caeran por su extremo (9).

Para poder regular el nivel de troncos en el transportador transversal de cadena (6), el dispositivo lleva, a continuación de la tolva (5), y por debajo del transportador transversal, un dispositivo de elevacion (10) constituido por cuatro gatos hidraulicos (11) y unas guias (12) que pueden elevarse, por accion de estos gatos hidraulicos por encima de la banda superior del transportador transversal y al elevarse los mas lejanos a la tolva (5) que los otros dos, hace de tope al deslizamiento de los troncos que mueven el transportador transversal manteniendo una cierta altura de troncos, hasta conseguir el nivel necesario para la buena distribucion de los troncos sobre el transportador transversal.

Para detectar los niveles máximos en el zona del plano inclinado, existen dos juegos de sensores o sondas a base de ultrasonidos, celulas fotoelectricas, etc., uno de ellos (13) para el nivel maximo y otro juego de sondas (14) para el nivel minimo.

Finalmente para evitar que salten los troncos al perder posicion de equilibrio en el extremo de la banda aceleradora, se ha dispuesto una guia basculante (15) que puede girar sobre un eje (13) paralelo a la banda aceleradora y de tal manera que con su peso y por su forma curva, obliga al tronco a depositarse mas suavemente,

y ordenadamente sobre la pila de troncos que hay sobre la tolva (5).

La forma de actuar este dispositivo es la siguientes: mediante un elemento de descarga cualquiera de los troncos se depositan en el banda aceleradora, que los conducira hacia la zona de apilado.

65 Los troncos evidentemente no iran perfectamente alineados, existiendo la posibilidad que alguno se desplace algo cruzado, aunque no del todo, debido a que la banda aceleradora tiene protecciones laterales y la separación entre estas dos protecciones laterales es inferior a la longitud de los troncos. Al final de la banda aceleradora caen en
70 un foso o estructura en forma de tolva. En el movimiento de perdida de la linea horizontal, son guiados los troncos por una trampilla de forma curva en su parte mas baja y que amortigua la velocidad de caida, al mismo tiempo que evita que el tronco se descoloque en exceso de su posicion horizontal, consiguiendo que el tronco se apile, junto con los
75 demas troncos, sobre un plano inclinado, y de una forma mas o menos ordenada. Segun se va llenando la tolva los troncos van amontonandose y se apoyan en la banda transportadora transversal de cadena que los troncos conduce ordenados hacia su extremo o punto de recogida.

80 El dispositivo esta fundamentalmente basado en que existe un plano inclinado, que mantiene de forma permanente una altura a modo de "cama". Para conseguir que esta altura no varie practicamente, el dispositivo iria dotado de un mecanismo de elevacion (gatos hidraulicos y cualquier otro procedimiento) de forma que al no haber alimentacion de troncos, y existir el transportador de salida de troncos en la mesa de cadena, de forma automatica o manual se accionaria este mecanismo de plano inclinado de elevacion , al objeto de mantener dicho nivel.

85 Al objeto de que se pueda mantener el nivel mientras esta funcionando todo el conjunto, el dispositivo iria dotado de sondas de nivel máximo y minimo.
90

Este modelo es realizable en cualesquiera de tamaños y materiales adecuados, siendo susceptible de toda clase de modificaciones de detalle, en tanto que estas no alteraren su fundamento.

- : - N O T A - : *

95

Los puntos de invencion propios y nuevos que son objeto de la presente solicitud de modelo de utilidad en España por veinte años son los siguientes:

R E I V I N D I C A C I O N E S

100

1º DISPOSITIVO DE DESCARGA Y DOSIFICACION DE TRONCOS, caracterizado porque , dispone de una banda transportadora para alimentacion, situado a una altura adecuada, que puede arrastrar los troncos en ella depositados, hacia una tolva que dispone de un plano inclinado paralelo a la longitud de la marcha de la cinta de alimentacion y sobre cuyo plano inclinado se depositan ordenadamente los troncos y que al rebasar ciertos limites pueden ser arrastrados por una mesa de cadena transversal sensiblemente perpendicular a la primera que lleva los troncos a su otro extremo.

105

110

2º DISPOSITIVO DE DESCARGA Y DOSIFICACION DE TRONCOS, segun reivindicacion anterior caracterizado porque, dispone de dos sondas de nivel, una de nivel maximo y otra de nivel minimo que detectan la altura de troncos depositados sobre la tolva y el plano inclinado y con cuyas señales se puede actuar sobre la velocidad del las cadenas del transportador transversal, impidiendo la salida de troncos y haciendo acumular estos sobre el plano inclinado, y la segunda sonda o de nivel superior detecta la excesiva acumulacion de troncos actuando e impidiendo una mayor velocidad el transportador tranversal. Tambien se puede combinar este sistema con la marcha y parada de ambas cintas transportadoras.

115

120

3º DISPOSITIVO DE DESCARGA Y DOSIFICACION DE TRONCOS, segun reivindicaciones anteriores caracterizado porque

los troncos caen sobre una tolva y finalmente sobre una plataforma susceptible de ser elevada a modo de plano inclinado por cualquier procedimiento, al objeto de que se mantenga permanentemente una altura de troncos que actuarían a modo de cama.

125

4º DISPOSITIVO DE DESCARGA Y DOSIFICACION
DE TRONCOS.

Tal y como se ha descrito en la memoria que antecede y para los fines en ella especificados.

130

Consta la presente de cinco folios escritos a maquina pro una sola cara.

Madrid 15 de Febrero de 1.977

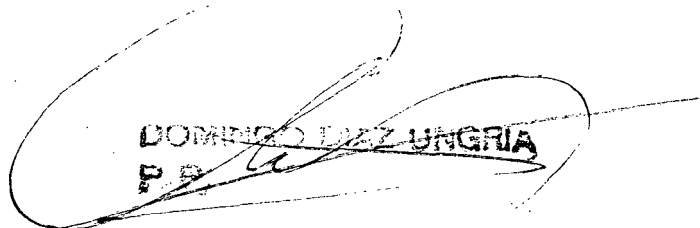
DOMINGO DIAZ UNGRIA
P.º

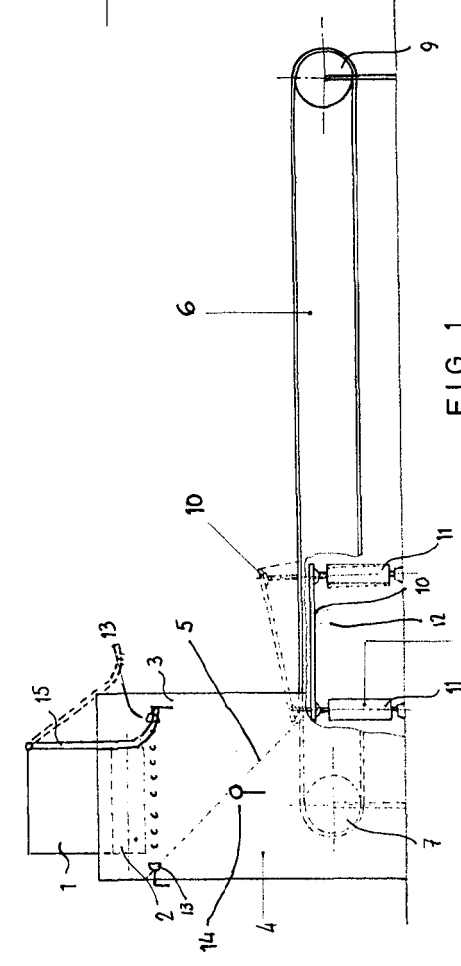

FIG. 1

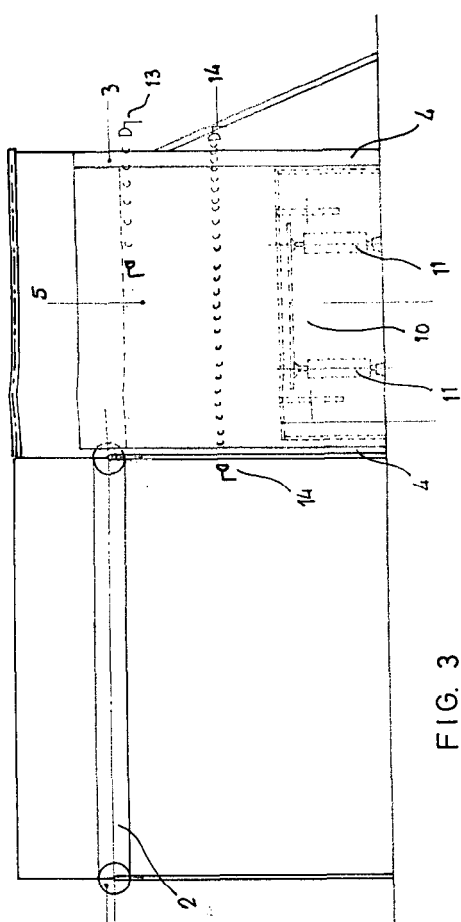

FIG. 3

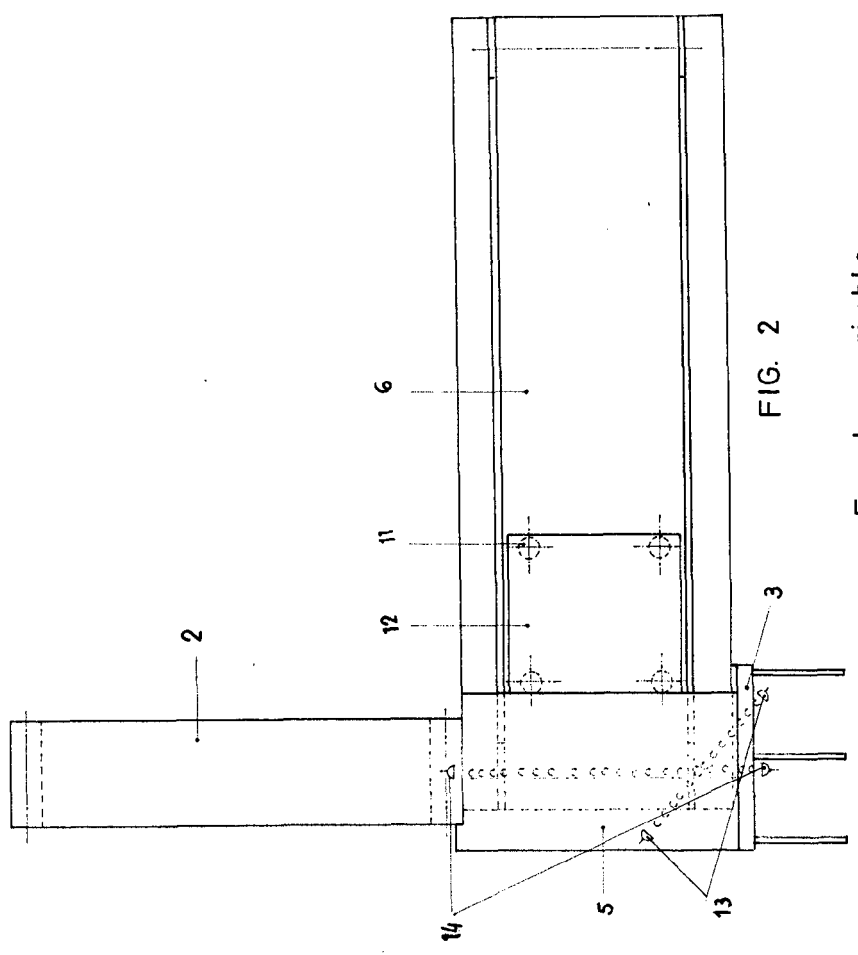

FIG. 2

Escala variable

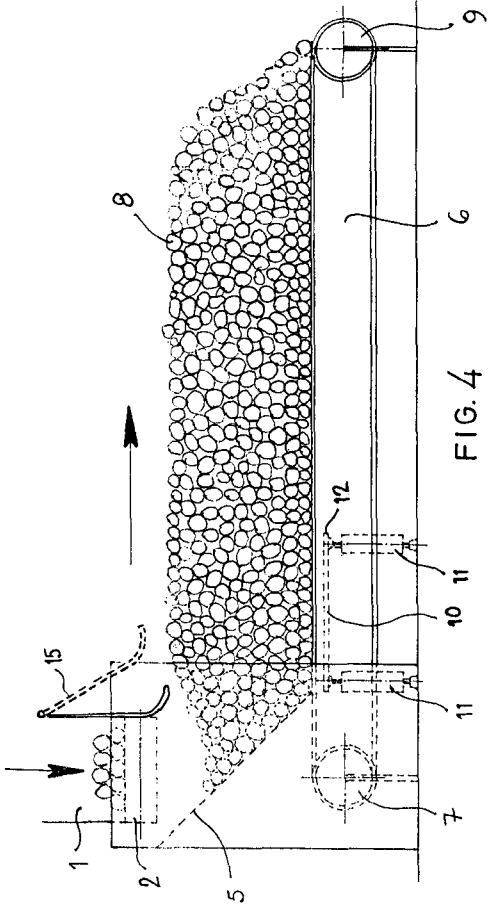

FIG. 4

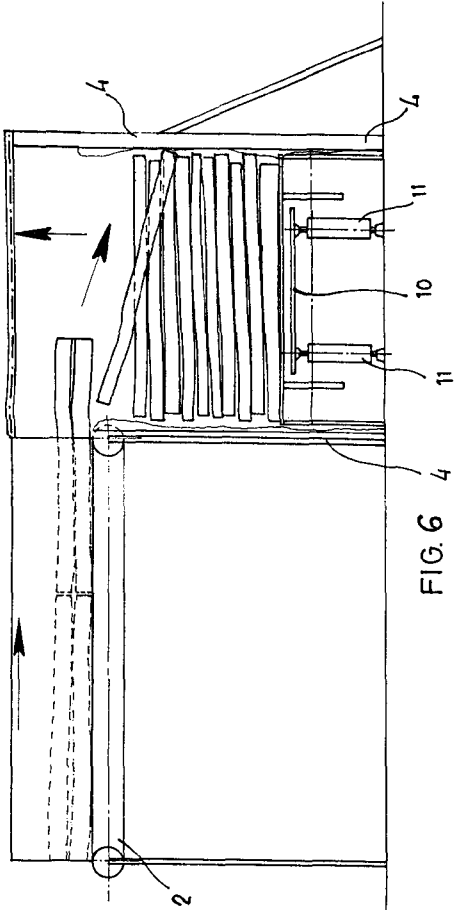

FIG. 6

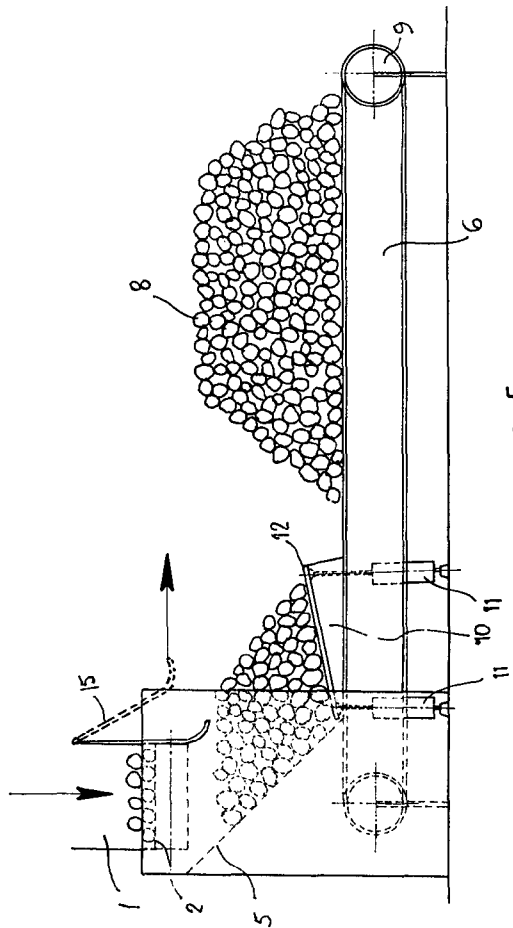

FIG. 5

