



ESPAÑA

| | | | | | | |
|----|----|----|-----------------------|------------------|----|---|
| 10 | ES | 11 | NUMERO | 226512 | 10 | Y |
| | | 21 | | | | |
| | | 22 | FECHA DE PRESENTACION | 18 Febrero 1.977 | | |

MODELO DE UTILIDAD

| | | | | | |
|----|--------------|--------|-------|----|------|
| 30 | PRIORIDADES: | 32 | FECHA | 33 | PAIS |
| | 31 | NUMERO | | | |

| | | | |
|----|---------------------|----|-----------------------------|
| 47 | FECHA DE PUBLICIDAD | 51 | CLASIFICACION INTERNACIONAL |
| | | | B62D |

| | |
|----|--|
| 54 | TITULO DE LA INVENCIÓN |
| | "BANCADA INTERMEDIA PARA MONTAJE DE FURGONES Y CARROCERIAS EN VEHICULOS AUTOMOVILES" |

| | |
|----|----------------------|
| 71 | SOLICITANTE (S) |
| | METALICAS MIRO, S.L. |

| | |
|--|---|
| | DOMICILIO DEL SOLICITANTE |
| | Carretera de Alicante, s/n (Beniata) - ALCOY (Alicante) |

| | |
|----|----------------|
| 72 | INVENTOR (ES) |
| | D.VICENTE MIRO |

| | |
|----|----------------------|
| 73 | TITULAR (ES) |
| | METALICAS MIRO, S.L. |

| | |
|----|-----------------------|
| 74 | REPRESENTANTE |
| | D. JUAN LOPEZ SANCHEZ |

BAD ORIGINAL

EXPEDIENTE: MODELO DE UTILIDAD

Titular: METALICAS MIRO, S.L.

Nacionalidad: Española

Domicilio: Carretera de Alicante, s/n (Beniata)
ALCOY (Alicante)

Objeto: "BANCA DA INTERMEDIA PARA MONTAJE DE FURGONES
Y CARROCERIAS EN VEHICULOS AUTOMOVILES"

Prioridad:

MEMORIA DESCRIPTIVA

5 En la presente Memoria Descriptiva se aborda la exposición de las características esenciales de una bancada intermedia para montaje de furgones y carrocerías en vehículos automóviles, por la que se solicita, a favor de la entidad titular del expediente, el privilegio de exclusividad concedido por la vigente Ley de la Propiedad Industrial, para su explotación en España.

10 La bancada objeto del expediente se aplica directamente sobre el chasis o bastidor del vehículo de que se trate, arbitrando para ello los medios de unión necesarios, que se detallan a lo largo de la descrip-

ción. Sobre esta bancada se efectúa el montaje del furgón o carrocería incorporado al vehículo, eliminando -
abarcones o bridas de sujeción del chasis del furgón
15 al del vehículo, obteniendo con ello, al utilizar los
propios medios de la bancada, un mejor acabado y menor
tiempo de montaje. Los perfiles constitutivos de la -
bancada -perfiles en Z-, proporcionan dos fines esen-
ciales: abrochar la carrocería del furgón en su parte
20 superior, y descansar el sobre bastidor o bancada in-
termedia sobre el chasis del vehículo, a través de su
ala inferior. Al mismo tiempo, se consigue una sensible
disminución de la tara del vehículo.

Para mostrar con claridad la naturaleza de -
25 la bancada presentada, el expediente se completa con -
el plano adjunto, en el cual se recogen los aspectos -
más ilustrativos de su estructura y montaje. Estas re-
presentaciones tan sólo tienen valor informativo, por
lo que deben ser consideradas en su más amplio sentido
30 y no como límite del alcance del expediente.

La figura 1ª del citado corresponde a la re-
presentación de una perspectiva de la bancada interme-
dia, colocada sobre el chasis o bastidor del vehículo
de que se trate. La figura 2ª es un detalle, también -
35 en perspectiva, de la forma en que se resuelve la unión
de los perfiles principales de la bancada con el basti-
dor del vehículo. Y la figura 3ª es una sección trans-
versal del montaje entre ambos elementos.

La descripción que sigue está referida al -
40 contenido de las precitadas, en las cuales se han se-

45 Salado con -1- las viguetas o perfiles que forman los largueros del bastidor del vehículo -2- de que se trate. Sobre estos largueros se colocan unos perfiles en Z -3-, cuyo pie horizontal -4- presente una pestaña vertical y longitudinal y, antes de apoyarse sobre el bastidor -1-, recibe intercalada una platabanda o pletina longitudinal -5-. Los perfiles en Z de cada lado, están unidos entre sí por una serie de traviesas -6- de sección adecuada, que se apoyan sobre las pestañas verticales de los pies -4- y, sin sobrepasar la altura de los largueros -1-, se vinculan sólidamente a sus almas conformando un bastidor de gran resistencia. Sobre el testero o cabeza de los perfiles en Z se monta una segunda platabanda -7-, en la que, a trechos regulares -55 se han practicado unos orificios -8- que posibilitan, por medios convencionales, el montaje de la carrocería del furgón sobre la bancada descrita.

60 La unión entre los perfiles en Z -3- y los largueros del vehículo -1-, queda resuelta por la provisión de unas escuadras -9- atornilladas en los laterales exteriores de los largueros del vehículo, sobre las cuales coinciden unas escuadras similares -10-, soldadas debidamente sobre la cara exterior del alma de los perfiles en Z que, a tal efecto, han quedado rasantes con las caras exteriores de los largueros del -65 vehículo. Los pares de escuadras formados por estos conjuntos se unen entre sí mediante los tornillos -11-, o medios apropiados convencionales, materializando con ello la vinculación del vehículo con la carrocería o -

ORIGINAL

70 furgón que se le incorpora. Finalmente, el bastidor se completa con el montaje del escudo posterior -12-, en el que podrán añadirse los escalones de acceso al furgón necesarios, o cualesquiera otros elementos o accesorios que mejoren el servicio.

75 Suficientemente descrita la naturaleza de la bancada intermedia presentada, sólo nos resta manifestar que serán variables las circunstancias de materiales, tamaños y formas de sus diferentes partes, siempre y cuando no se vea alterada su esencialidad, contenida
80 en la siguiente

N O T A
= = = =

Los puntos que se reivindican en el presente Modelo de Utilidad son:

85 1º.- Bancada intermedia para montaje de furgones y carrocerías en vehículos automóviles, caracterizada por estar constituida por dos largueros paralelos con sección en Z y sus bases rebatidas en pestañas verticales longitudinales, cuyos largueros, previa la intercalación de una platabanda apropiada, se apoyan -
90 sobre los largueros del chasis del vehículo, quedando rasantes las almas de aquellos con las caras exteriores de estos y resolviéndose su unión mediante la incorporación de escuadras atornilladas a los largueros del vehículo y de escuadras coincidentes soldadas a -
95 los largueros de la bancada, cuyas escuadras se unen entre sí por tornillos o medios apropiados, mientras que los largueros de ésta forman un sólido conjunto - por el montaje de traviesas apropiadas que los unen en

100 tre sí, y quedan apoyadas en las pestañas verticales -
inferiores de los perfiles en 2, efectuándose sobre el
testero superior de los perfiles en 3, previa la inter-
calación de una platabanda regularmente perforada, el
montaje y sólida vinculación de la carrocería o furgón
de que se trate, siendo susceptible de reforzar las ba-
105 ses de los perfiles en 2 mediante el encaje de pletinas
adecuadas en los senos formados por las bases y las -
pestañas verticales longitudinales. Y

2ª.- "BANCAJA INTERMEDIA PARA MONTAJE DE PUR-
GONES Y CARROCERIAS EN VEHICULOS AUTOMOVILES", de con-
110 formidad en un todo en lo esencial y fines industriales
a lo descrito en la precedente Memoria Descriptiva y -
gráficamente representado en las figuras del plano ad-
junto para su mejor comprensión.

Esta Memoria consta de CINCO hojas, escritas
o mecanografiadas por una sola cara y a doble espacio -
en 113 líneas.

Valencia, a 17 Febrero 1.977

Por autorización de la interesada.

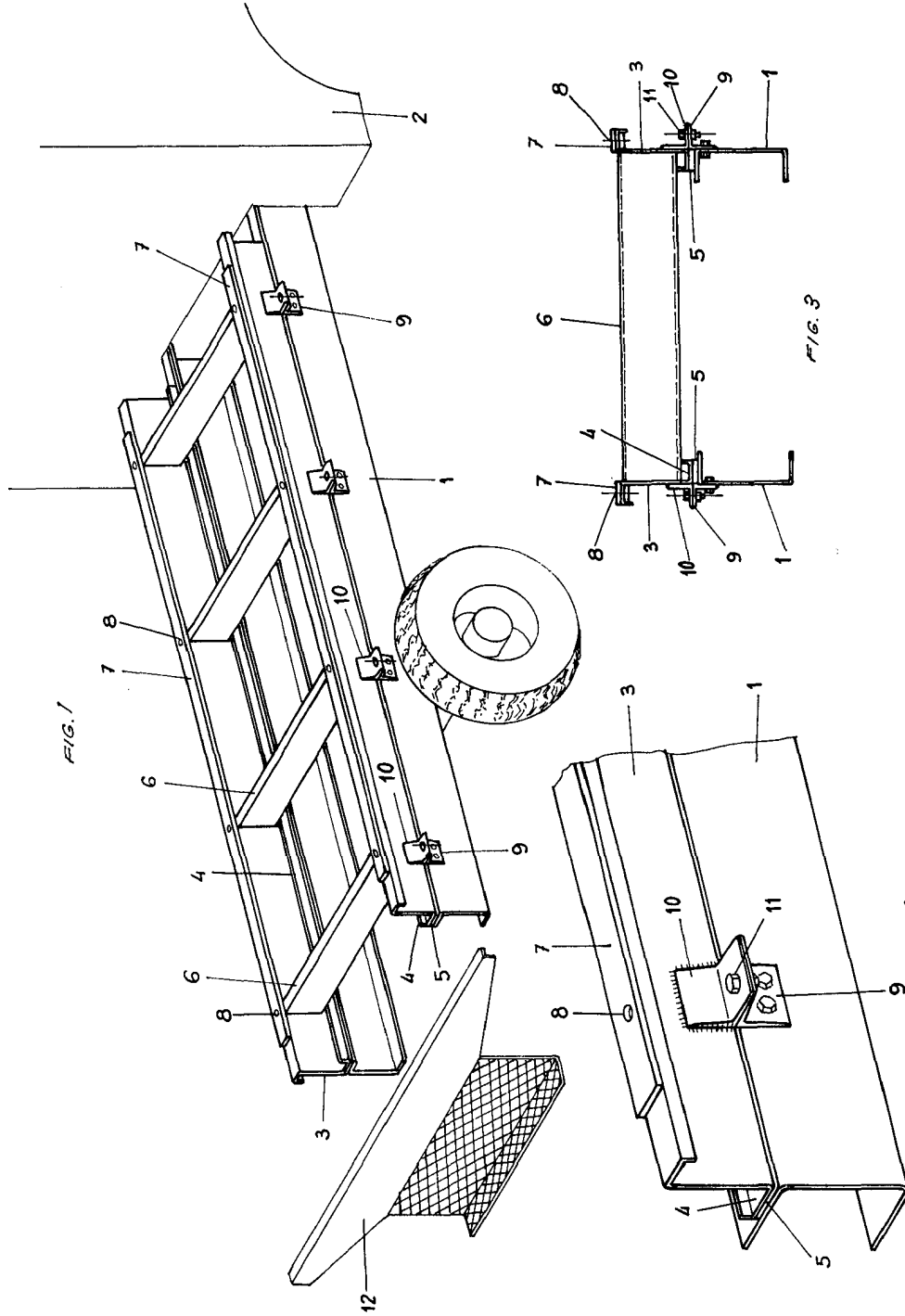

ESCALA VARIABLE
VALENCIA FEBRERO 1977

P.A.
Subido