



19	ES	11	NUMERO	10	Y
		21			
		22	226469		
			17 FEB. 1977		

MODELO DE UTILIDAD

30 PRIORIDADES.		
31 NUMERO	32 FECHA	33 PAIS
CADUCADO		
47 FECHA DE PUBLICIDAD	51 CLASIFICACION INTERNACIONAL	
	B6J0	
54 TITULO DE LA INVENCION		
FONDO PARA CAJAS DE CARTON		
71 SOLICITANTE (S)		
L.E. VAN ISSCHOT TORRO.		
DOMICILIO DEL SOLICITANTE		
Alonso Alvarado, 2 LAS PALMAS (Gran Canaria)		
72 INVENTOR (ES)		
73 TITULAR (ES)		
74 REPRESENTANTE		
GOMEZ--ACEBO		

El presente Modelo de Utilidad se refiere a una caja de cartón y de una forma más particular se refiere al fondo para la formación de la caja, similar al reivindicado en el Modelo de Utilidad No 217.082.

El fondo reivindicado en dicho modelo de utilidad se caracteriza esencialmente porque se prolonga por cada uno de sus lados dando origen a cuatro solapas que después de dobladas según un ángulo de 90° se unen por la parte exterior de la cara correspondiente del collar de la caja constituyendo un refuerzo para esta, al mismo tiempo que asegura una perfecta unión del fondo.

Mediante este sistema de fabricación de cajas se logran unas cajas de gran resistencia y con una gran economía de cartón, ya que al apartarse del sistema tradicional evita totalmente los recortes sobrantes, no obstante este nuevo sistema presenta dos pequeños inconvenientes, como son:

- a) la necesidad de sujetar las solapas sobre el collar, cuando se trata de encolar éstas, ya que el cartón tiende a ponerse en forma plana, aparatándose dichas solapas del citado collar,
- b) la presencia en las cajas de un borde exterior tan poco práctico como estético.

El objeto del presente invento es proporcionar una nueva caja y más concretamente un nuevo fondo que manteniendo en la caja las características ventajosas que esta tiene, elimine los inconvenientes anteriormente mencionados, es decir que no sea necesaria la sujeción de las solapas sobre el collar para pegarlas y que se evite el borde exterior.

La presente invención logra estos objetivos formando una tapa igual a la que se forma en el citado modelo de utilidad, con la diferencia de que las solapas en vez de superponerse al collar por el exterior de este lo hacen por el interior con lo que por un lado la memoria que presenta el cartón para recuperar su forma plana hace que las solapas apoyen sobre el collar facilitando así la adhesión entre ambos y por otro lado se elimina el borde exterior anteriormente mencionado.

Para una mejor comprensión de la presente invención, se hace a continuación una descripción detallada con referencia al dibujo adjunto, en cuya figura única se ha representado una vista en perspectiva de un fondo según la presente invención aplicado a un collar cualquiera.

5 Como puede apreciarse en la figura, la referencia 1 corresponde al collar de la caja, el cual presenta aberturas 2 y 3 con diferentes fines, pero que igualmente podrían tener otra forma cualquiera o ser suprimidas dependiendo esto del fin a que se vaya a destinar la caja.

10 En el dibujo el collar 1 aparece como un collar del tipo que presenta una junta de fabricación o solapa 4, el cual se da únicamente a título de ejemplo, pudiéndose usar si se desea un collar de cualquier otro tipo.

15 El fondo 5 de la cja está provisto de una solapa 6 por cada uno de sus lados, las cuales son dobladas según ángulos de 90° por las líneas 7 y posteriormente se unen a la parte inferior de las correspondientes caras del collar 1 por su parte interna, quedando así el fondo solidario al collar formando la caja.

La unión de las mencionadas solapas al collar se realiza por cualquier método apropiado, como puede ser por pegadura mediante un adhesivo apropiado o por grapado.

20 Descrita suficientemente la naturaleza del invento, así como la manera de realizarlo en la práctica, debe hacerse constar que las disposiciones anteriormente descritas son susceptibles de modificaciones de detalle en cuanto no alteren su principio fundamental.

- REIVINDICACIONES -

5 1.- Fondo para cajas de cartón, del tipo de cajas que se consti-
tuyen de un collar y un fondo, caracterizado porque las solapas del fondo se
fijan a la parte inferior del collar por la parte interna de las correspon-
dientes caras de éste.

2.- Fondo para cajas de cartón, tal y como queda sustancialmente
descrito en la presente Memoria e ilustrado en el dibujo adjunto.

Esta Memoria consta de cuatro hojas escritas a máquina por una
sola cara.

Madrid, 17 FEB. 1977

L.E. VAN ISSCHOT TORRO.

GOMEZ ACEBU Y RUDEZ
D. P. Firmados L. Gómez Acebu y Rudez

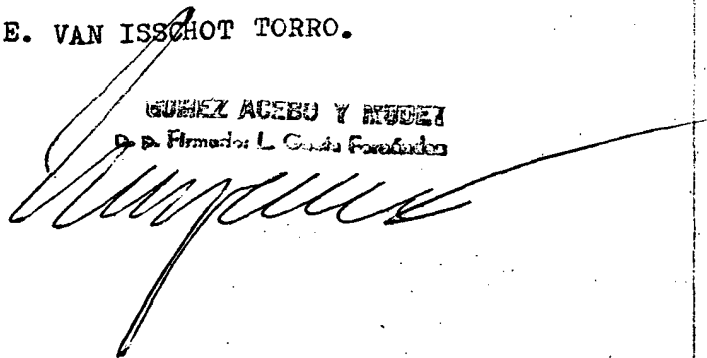

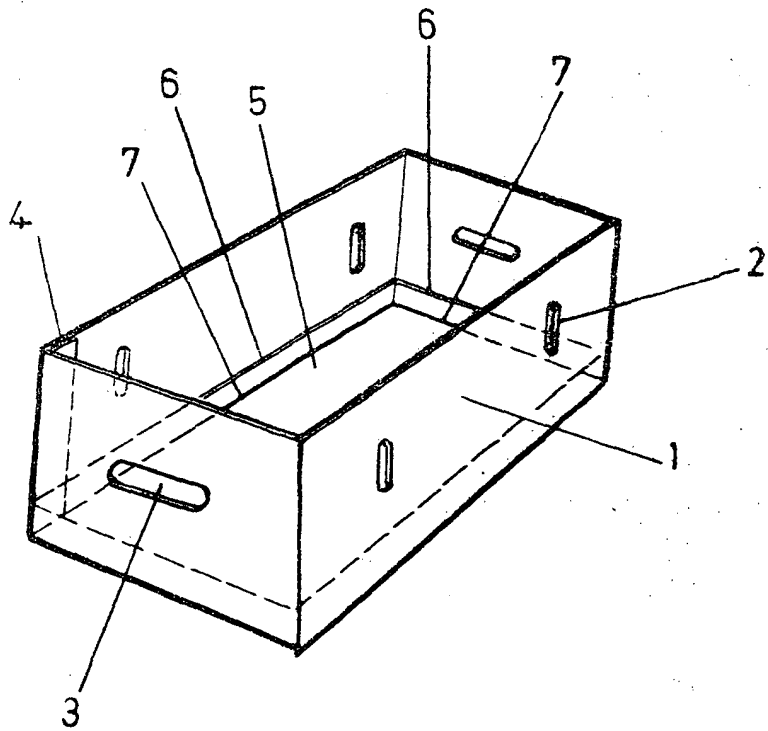

ESCALA VARIABLE.

Madrid

17 FEB. 1977

GOMEZ ACEBO Y MOSES

Arquitectos