



ESPAÑA

19 ES	11 NUMERO	21	222	10 Y
	FECHA DE PRESENTACION			

MODELO DE UTILIDAD

30 PRIORIDADES:	32 FECHA	33 PAIS
31 NUMERO		

47 FECHA DE PUBLICIDAD	51 CLASIFICACION INTERNACIONAL
	B22C

54 TITULO DE LA INVENCIÓN
L I N G O T E R A

71 SOLICITANTE (S)
ESPAÑOLA DEL ZINC. SA

DOMICILIO DEL SOLICITANTE
Avenida del Generalísimo 16.- 5º.- MADRID.- 16

72 INVENTOR (ES)

73 TITULAR (ES)
ESPAÑOLA DEL ZINC. SA

74 REPRESENTANTE
Don. MIGUEL FERNANDEZ - LOAYSA PINZON



La Sociedad ESPAÑOLA DEL ZINC. SA, de nacionalidad española con domicilio en Madrid Avenida del Generalísimo nº 16 solicita autorización para el registro de un Modelo de Utilidad por " L I N G O T E R A " .-

MEMORIA

La presente memoria de Modelo de Utilidad y adjunto plano tiene por objeto reivindicar el modelo que se solicita por veinte años en España, a favor de la firma ESPAÑOLA DEL ZINC. SA, por " L I N G O T E R A " .-

5 Una vez mas , salta a la palestra podemos decir la sociedad ESPAÑOLA DEL ZINC. SA, en busca de novedades y siempre con el deseo de mejorar la produccion de sus productos, de elavar la produccion industrial y de buscar un mayor y beneficiosa aplicacion a los productos de su industria, en este sentido presenta para su registro una lingotera como
10 elemento esencial en la produccion del conocido lin gote en todos sus aspectos.-

Muchas veces en el objeto que sale al mercado despues de una gran elaboracion , no se precisa en el mismo , las distintas fases de su fabricacion, me refiero al modelaje, su
15 configuracion externa, su composicion y su labor matricera, quizas esta ultima la mas importante, maxime cuando se trata como en el presente caso de la fabricacion de lingotes que solamente su forma exterior es la que interesa , pero
20 tambien es muy interesante , el molde, la matriz que lo ha concebido, por eso en ese sentido la lingotera que solicita la firma ESPAÑOLA DEL ZINC. SA, despues de un estudio e investigacion de las mismas en general , la firma solicitan-

.../...

=====

25 te, ha concebido una lingotera, que por sus características su formato, piezas que la forman y su configuración, es completamente distintas a las que actualmente hay en el mercado, aportando unas ventajas en la fabricación de los lingotes que las actuales no las tienen.-

30 Consiste el Modelo de Utilidad que se solicita en una lingotera, la cual se caracteriza por estar constituida por un recipiente de características rectangulares y de tamaño variable, cuyas paredes exteriores laterales y frontales así como la básica es plana por su parte exterior, quedando abierta en toda su extensión longitudinal por la parte superior o tapa que es completamente descubierta,-

35 La parte interna de la lingotera y por lo que constituye su base esta formada por una plataforma irregular, es decir formada por una serie de salientes o seños y de entrantes o ángulos que le dan un aspecto quebrado y es el lugar de la recepción de la pasta fundida para la fabricación del lingote, estando constituida en toda su extensión por un seno lateral a continuación una cresta, después un seno intermedio, para repetirse otra cresta, después otro seno y otra cresta, para pasar al seno intermedio de mayor tamaño, para pasar después a una cresta, otro seno, otra cresta, seno intermedio otra cresta y por último el seno lateral, es una configuración quebrada que adopta las mismas características a derecha e izquierda partiendo del

40

45

50 seno central de mayor tamaño.-

En toda la longitud interna de la lingotera lleva una varilla trapecial para el aumento de zona o superficie de enfriamiento y su posible variación.-

55 Y por ultimo , en los extremos de la pieza lingotera lleva un mecanismo anclaje al porta lingotera.-

Los planos que se adjuntan aclaran perfectamente lo anterior mente reseñado y asi en la Fih. 1^a se ha representado una vista superior de conjunto de la lingotera, en la Fig. 2 seccion longitudinal de la lingotera en la que aparece pun-
 60 teado el volumen, espacio, a seccion longitudinal de lo que ocuparia y la forma que tendria el lingote.- En la Fig. 3^a vita lateral (cualquiera de las dos) con mecanismo de an- claje al portalingotera, señalandose con el N^o 1 seno la-
 65 teral, 2 cresta, 3 seno intermedio, 4 seno central, 5 varilla trapecial para aumento de zona o superficie de enfriamiento, 6 mecanismo anclaje porta-lingotera, 7 conjunto de la carcasa o cuerpo exterior y 8 volumen, espacio o seccion longitudinal de lo que sera el alojamiento de la fundicion que producira
 70 el lingote.-

REIVINDICACIONES

Los puntos nuevos que se reivindican en la presente memoria de Modelo de Utilidad que por veinte años se solicita a favor de la firma ESPAÑOLA DEL ZINC. SA, por LINGOTERA, son los si-
 75 guientes:

1^a.- LINGOTERA, la cual se caracteriza por estar consti- tuida por un recipiente de características rectangulares, cu-
 80 yas paredes exteriores, laterales, frontales y basica es pla- na por su parte exterior, quedando abierta en toda su exten- sion longitudinal por la parte superior que es completamente descubierta.-

2^a.- LINGOTERA, que ademas de la reivindicacion ante- rior se caracteriza, porque la parte interna de la lingotera

.../...

85

y por lo que constituye su base, esta formada por una plataforma irregular, es decir formada por una serie de salientes o senos y de entrantes o angulos que le dan un aspecto quebrado y es el lugar de la recepcion de la pasta fundida para la fabricacion del lingote, estando constituida en toda su extension por un seno lateral, a continuacion una cresta, despues un seno intermedio, despues otra cresta, despues otro seno y otra cresta, para pasar al seno intermedio de mayor tamaño, para despues pasar a otra cresta, despues otro seno y otra cresta, para pasar al seno ~~despues de otra cresta~~ ~~otro~~ seno intermedio otra cresta y por ultimo el seno lateral.- Es una configuracion quebrada que adopta las mismas características a derecha e izquierda partiendo del seno central de mayor tamaño.-

90

95

100

3ª.- LINGOTERA , que ademas de las reivindicaciones anteriores se caracteriza, por la existencia en toda su longitud interna lleva una varilla trapecial para el aumento o zona de superficie de enfriamiento y su posible variacion.-

4ª.- LINGOTERA, que ademas de las reivindicaciones anteriores se caracteriza, porque en los extremos de la pieza lingotera lleva un mecanismo anclaje al portelingotera.-

105

5ª.- LINGOTERA .-

La presente memoria de Modelo de Utilidad consta de cuatro hojas mecanografiadas por su solo lado a dos espacios con un total de ciento cinco lineas y un plano.-

Madrid 16 de Febrero 1.977

El Agente Oficial

Firmado.- Miguel F. Loaysa Pinzon

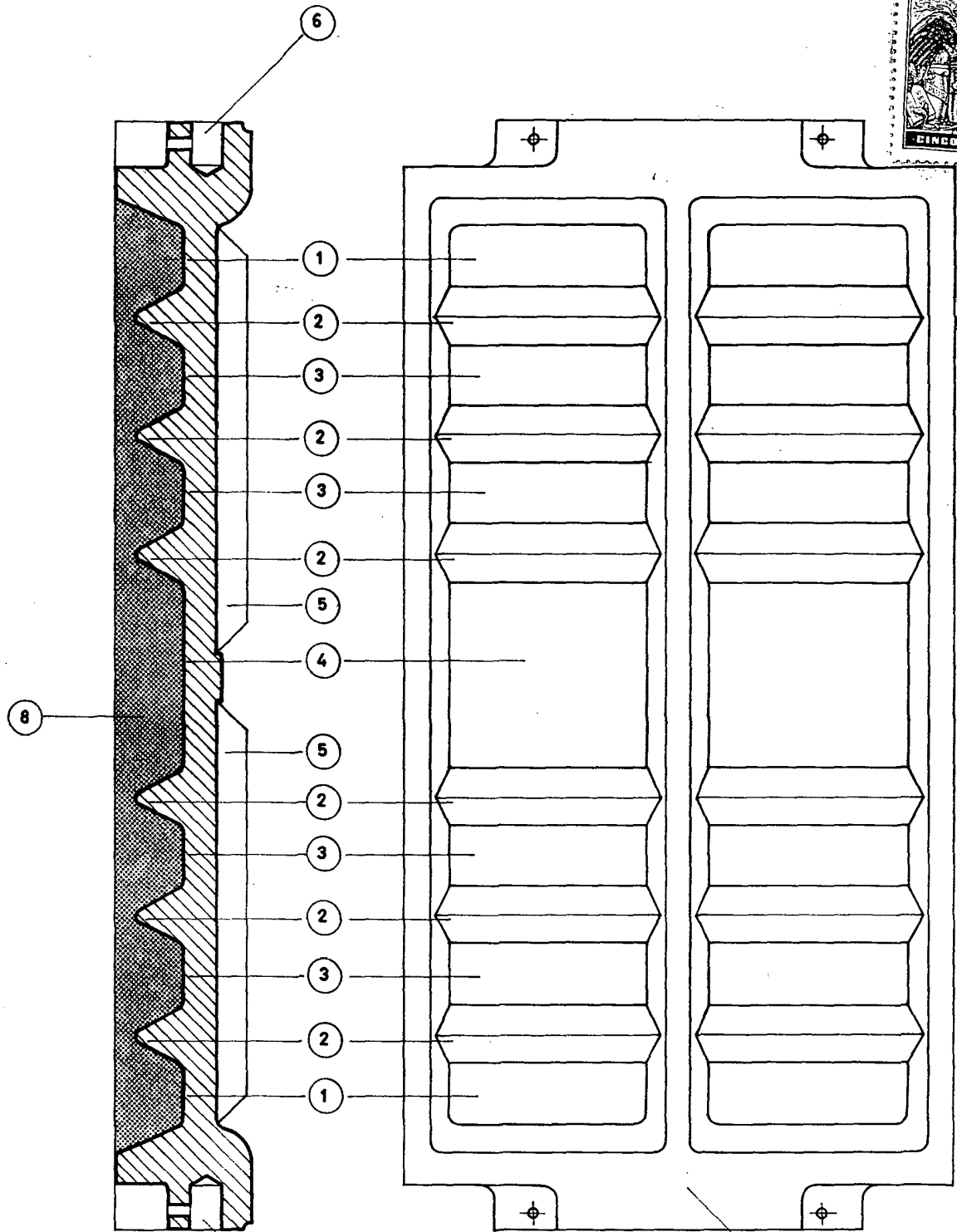

FIG-2
6

FIG-1
7

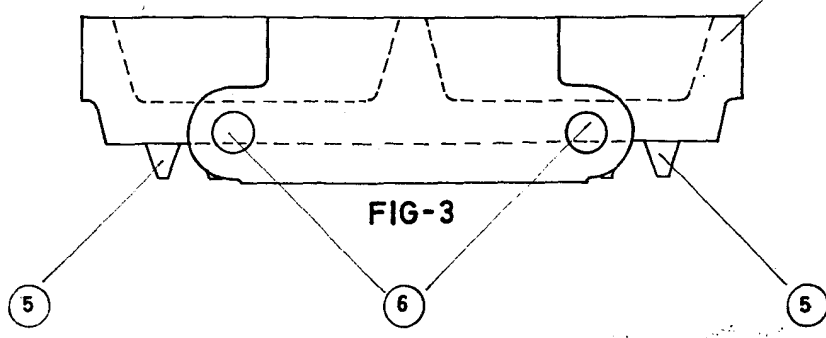

FIG-3

ESCALA VARIABLE
MADRID 16-2-77

EL AGENTE OFICIAL