



ESPAÑA

10 ES	11	NUMERO	226438 ^y
	21		
	22	FECHA DE PRESENTACION	

MODELO DE UTILIDAD

30 PRIORIDADES:	32 FECHA	33 PAIS
31 NUMERO		

47 FECHA DE PUBLICIDAD	51 CLASIFICACION INTERNACIONAL
	B27C

54 TITULO DE LA INVENCIÓN
DESCORTEZADOR DE TAMBOR

71 SOLICITANTE (S)
DON MARIO FERNANDEZ FERNANDEZ Y DON AVELINO GALLEGO LOPEZ

DOMICILIO DEL SOLICITANTE
MONFORTE DE LEMOS(Lugo), Gral Franco, 20

72 INVENTOR (ES)
DESCORTEZADOR DE TAMBOR

73 TITULAR (ES)
EL MISMO SOLICITANTE

74 REPRESENTANTE
DON DOMINGO DIAZ UNGRIA.

El objeto de la presente solicitud de modelo de utilidad se refiere a DESCORTEZADOR DE TAMBOR, cuyas características de novedad le confieren la cualidad de aportar, a la función a que se destina las siguientes ventajas:

5 a) Es de funcionamiento continuo, por un lado se carga de troncos y por el otro lado van saliendo ya cortados.

b) Es de funcionamiento suave y silencioso por rodar sobre ruedas neumáticas.

10 c) Carece de sistema complicado de transmisión, pues las ruedas de giro tiene sus ejes en la bancada y el tambor gira sobre las ruedas que le dan el movimiento.

d) Su fabricación es modular, pudiendo obtenerse equipos de distinta longitud sin más que acoplar mecánicamente los elementos modulares.

15 En el adjunto plano, para facilitar en su descripción, a título de ejemplo, y sin carácter limitativo alguno, por lo tanto, se ha representado una forma preferida de realización del modelo que se preconiza.

20 La figura 1 representa una vista en alzado lateral destacando un módulo y la terminación de los módulos extremos.

La figura 2 representa una vista en sección transversal.

25 Como se aprecia, el aparato consta de un tambor de gran diámetro (1), situado horizontalmente y que se apoya en series (2) de ruedas neumáticas (3) perpendiculares al eje del tambor y que mediante un acoplamiento (4) a motores (5) gira por rodadura sobre las ruedas (3) de unas pistas lisas formadas por elementos anulares laminares (6).

30 El tambor está formado por una estructura de vigas, omegas horizontales (7) unidas por los aros de rodadura (6) y con discos de refuerzo (8) de plano perpendicular al eje y que a su vez están sol-

dados por cartolas (9) a la estructura de omegas o a unas superficies
cilindricas (10) que tiene ranuras para la salida al exterior de los res-
tos de cortezas.

35 Esta chapa con ranuras puede sustituirse por una estructura
de forma similar a un rotor de motor en jaula de ardilla, suficiente-
mente reforzados por discos de refuerzo interiores a la jaula de ar-
dilla.

40 Los trenes de ruedas de rodadura pueden tener distinto número
de ruedas y su posición puede ser tal que las ruedas tengan un eje co-
mún (fig. 1) y (fig. 2) punto 2 o ejes paralelos como en la figura 2 pun-
to 11.

45 Para contrarestar el empuje axial del tambor se ha previsto
unos trenes de ruedas (12) y (13) de una o varias ruedas de ejes
perpendiculares al eje del tambor y que ruedan apoyadas en los aros
de refuerzo (8). precisamente por su parte lisa exenta de las cartolas
(9). Una de las ruedas o tren de ruedas se apoya en un aro para produ-
cir un empuje en un sentido, mientras que el otro tren de ruedas se
apoya en otro aro para producir un empuje igual y puesto al anterior.

50 Como se dijo al principio de esta memoria, el conjunto de la
máquina esta compuesta por tantos elementos modulares como se juz-
gue necesario para el tipo de instalacion. Estos elementos modula-
res o se sueldan para formar una banda de agujeros de salida de cor-
teza o que esta banda se constuye unitariamente siendo común a los
dos módulos adyacentes.

55 Toda la estructura se apoya en una fuerte bancada de hormi-
gón o de hierro y el accionamiento de todas la ruedas pueden realizar-
se por motores individuales que guian al mismo, debido a que el tam-
bor unifica la velocidad de giro de todas las ruedas, o por trenes de
engranajes accionados por varios motores.

60 El funcionamiento de la máquina esta que solo esta apoyada

65 en las ruedas neumaticas. Estas al ser movidas por los motores de accionamiento, hacen girar al tambor. Los troncos con su corteza se introducen en uno de los lados y debido a la forma de las omegas interiores se van desplazando hacia el otro lado, golpeandose contra las mismas omegas y entre si, lo cual provoca el desprendimiento de la corteza que sale hacia afuera por los orificios laterales o por los intersticios entre las omegas de la jaula de ardilla. Finalmente los troncos salen al exterior por el otro extremo, completamente descortezados.

70 Este modelo es realizable en cualquier tamaño y con materiales adecuados, siendo susceptible de toda clase de modificaciones de detalle, en tanto que estas no alteraren su fundamento.

- : - N O T A - : -

75 Los puntos de invencion propios y nuevos que son objeto de la presente solicitud de modelo de utilidad en España, por veinte años son los siguientes:

R E I V I N D I C A C I O N E S

80 1º- DESCORTEZADOR DE TAMBOR, caracterizado porque esta formado basicamente por un cilindro de gran diametro que gira sobre unos trenes de ruedas neumaticas que ruedan sobre la superficie exterior del cilindro y colocados que estan situados sobre ejes accionados por motores sobre una bancada.

85 2º- DESCORTEZADOR DE TAMBOR, segun reivindicacion anterior caracterizado porque el tambor tiene interiormente una forma de jaula de ardilla formada por omegas, vigas en U o cualquier otro perfil que sirve como removedor.

90 3º- DESCORTEZADOR DE TAMBOR, segun reivindicaciones anteriores caracterizado porque la jaula de ardilla puede estar cubierta parcialmente y de forma alterna con unas bandas metalicas cilindricas que hacen la función de pista de rodadura de los trnes de ruedas neumaticas al girar estas ruedas con sus ejes fijos, lo cual iprime al

tambor descortezador un movimiento de giro.

95 4º DESCORTEZADOR DE TAMBOR, según reivindicaciones anteriores caracterizado porque entre las bandas destinadas a pistas de rodadura pueden hacer otras bandas de la superficie cilíndrica en que la estructura de jaula de ardilla no está tapada y por entre los inters 100 ticios que hay entre las Us u omegas que la forma la salida exterior de la corteza que se desprende de los troncos debido al golpeteo de los mismos entre y contra las vigas en U, u omegas cuando el tambor gira.

100 5º- DESCORTEZADOR DE TAMBOR, según reivindicaciones anteriores caracterizado porque entre las bandas destinadas a pistas de rodadura puede haber otras bandas de la superficie cilíndrica que están abiertas con otra banda con orificios lo suficiente grandes para dejar salir al exterior las cortezas desprendidas cuando el tambor gira y los troncos golpean contra las vigas en U u omegas de la jaula de ardilla.

105 6º DESCORTEZADOR DE TAMBOR, según reivindicaciones anteriores caracterizado porque las bandas de rodadura pueden tener unos refuerzos en forma de coronas circulares soldados a la superficie de rodadura precisamente en sus bordes y por un solo lado, dejando el otro lado liso para permitir la rodadura de una o varias ruedas neumáticas de ejes perpendiculares al eje del tambor y que sirven para absorber los esfuerzos longitudinales del tambor y que por lo tanto llevará tantos juegos que hagan el impulso hacia un lado como juegos que lo hagan en sentido contrario.

115 7º DESCORTEZADOR DE TAMBOR, según reivindicaciones anteriores caracterizado porque, el descortezador de tambor puede efectuarse en módulos individuales y acoplarse tantos módulos como se necesite en la instalación.

8º DESCORTEZADOR DE TAMBOR,

Tal y como se ha descrito en la memoria que antecede, y para los fines en ella especificados. Consta la presente memoria de cuatro folios escritos a máquina por una sola cara.

Madrid 8 de Febrero de 1.977

D. MARIO FERNANDEZ FERNANDEZ
D. AVELINO GALLEGU LOPEZ

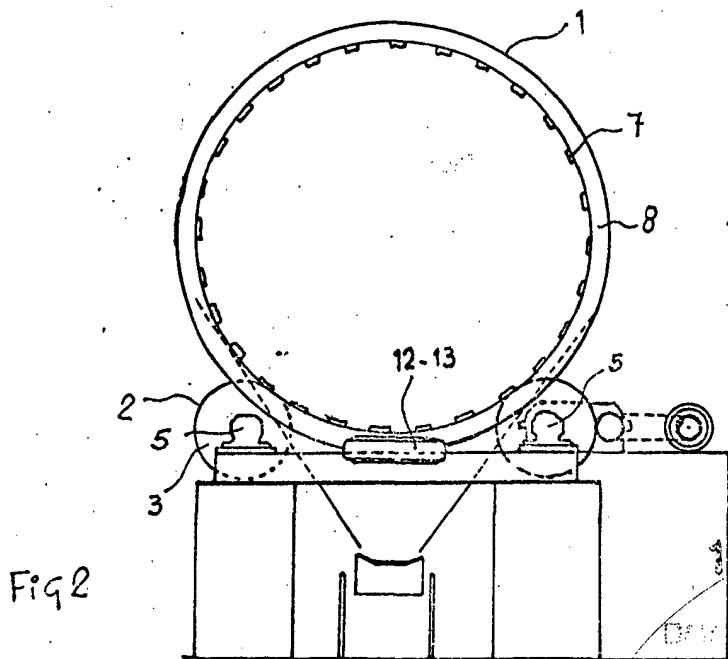
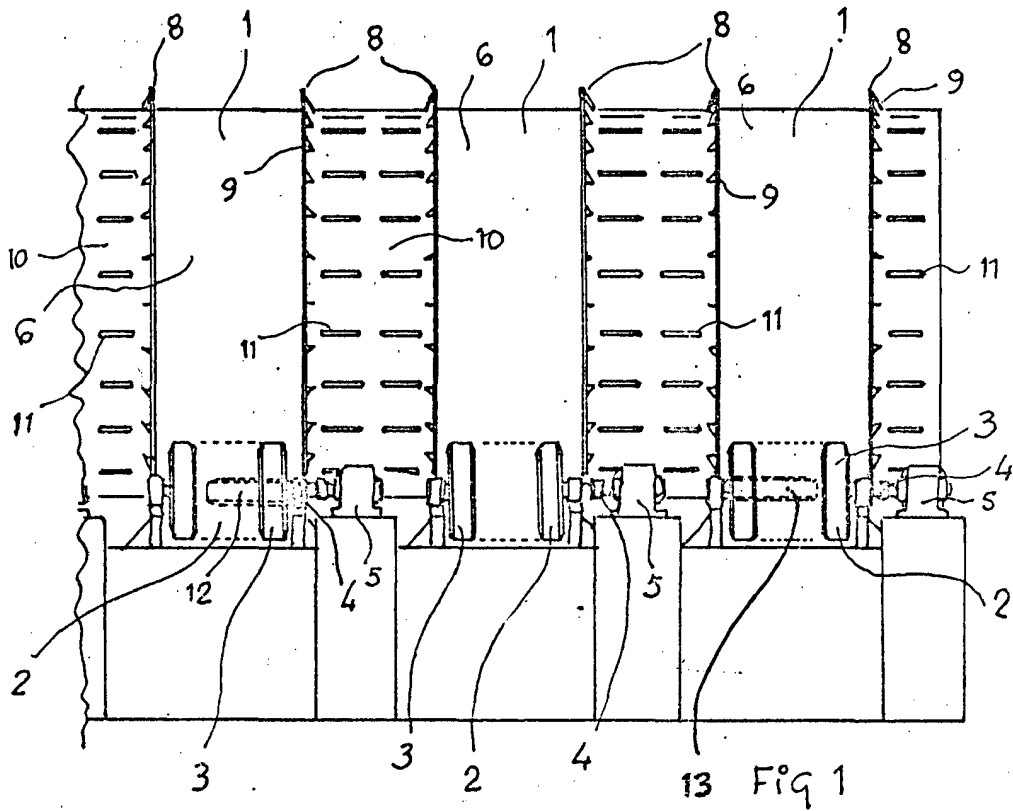

14 Feb 1977

ESCALA VARIABLE