



226319

MEMORIA DESCRIPTIVA
=====

Correspondiente a una Patente de Introducción por diez años, para todo el territorio español, colonias y protectorados, por: COMPRESOR UNIVERSAL ACOPLABLE A EXTREMO DE EJE, a favor de MONTALBAN, S.A., Entidad española domiciliada en M a d r i d, Calle de Fernando el Santo nº 12.-

=====

La presente Patente de Introducción describe y reivindica un compresor para acoplar al extremo de un eje cualquiera, utilizado con preferencia como accesorio en automóviles, tractores, etc. para inflar los neumáticos.

5

Consiste en un pequeño compresor unido a un brazo soporte y un casquillo de unión al extremo de un eje



226219

rotativo y cuya descripción hace referencia a la Figura representada en el plano adjunto.

10 El casquillo -1- provisto de un tornillo o prisionero -2-, se acopla al extremo del eje -3-, para que la rotación de éste se trasmita al eje de la manivela -5-, que gira en unos rodamientos o cojinetes -6-, dispuestos en el interior del brazo soporte -7-.

15 En el otro extremo -8- del brazo -7- se dispone la fijación del cilindro del compresor, cuyo émbolo -9- es accionado por el movimiento del cigueñal o excéntrica -5-, disponiéndose por -10- la salida del aire para su aprovechamiento. La fijación del cilindro se hace por medio de un bulón que le permite oscilar.

20 Para evitar que el brazo -7- gire también, se ha dispuesto un tornillo -11- para sujetar una palanca -12- que apoyada en cualquier punto, fije el conjunto.

25 La disposición de los distintos elementos que permiten el acoplamiento del compresor al extremo de un eje giratorio cualquiera, constituye un ventajoso aparato para vehículos que posean grandes ruedas neumáticas o para cualquier otra aplicación del aire comprimido.

30 Descrito suficientemente el objeto de esta patente de introducción, se hace constar que la modificación en detalle de sus distintos elementos, se considerará como propia de esta memoria, siempre que no alteren su esencialidad característica.

35



N O T A

226319

Se declaran de novedad en España las siguientes:

REIVINDICACIONES

40 1ª.- Compresor universal acoplable a extremo de
eje, que se caracteriza por comprender un medio de
unión al eje giratorio para transmitir la rotación a
otro eje que atraviesa un brazo soporte, en cuyo inte-
rior se han dispuesto elementos que permitan su rota-
ción, finalizando este eje en una excéntrica destinada
45 a mover el émbolo del compresor.

2ª.- Compresor universal acoplable a extremo de
eje, según la reivindicación anterior, que se caracteriza
porque el brazo soporte lleva un dispositivo para la fi-
jación de una palanca que apoyada en cualquier punto im-
pida el giro del brazo impulsado por la fuerza de rota-
50 ción; en el extremo del brazo soporte, se dispone la fi-
jación del cilindro del compresor, enfrentando a la ex-
céntrica que origina el movimiento de vaivén del émbolo.

3ª.- COMPRESOR UNIVERSAL ACOPLABLE A EXTREMO DE EJE.

55

Madrid, 26 de E n e r o de 1956.-

226319

HOJA UNICA

226319

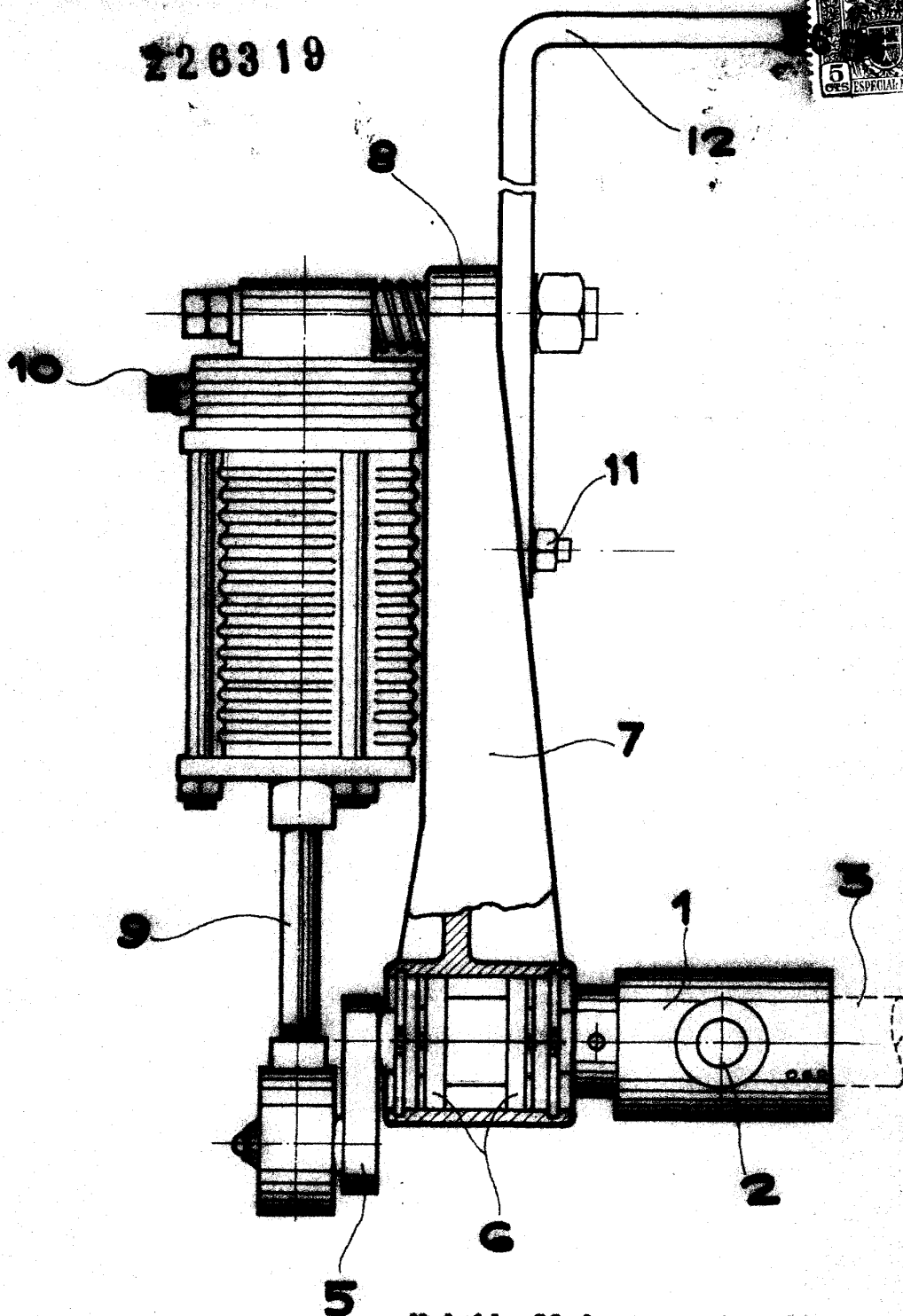

Madrid, 26 de Enero de 1955.-

ESCALA VARIABLE