



ESPAÑA

19 ES	11	NUMERO	10 Y
	21	226308	
	22	FECHA DE PRESENTACION	
		31 ENE. 1977	

MODELO DE UTILIDAD 226308

30 PRIORIDADES:	32 FECHA	33 PAIS
31 NUMERO		

47 FECHA DE PUBLICIDAD	51 CLASIFICACION INTERNACIONAL
	A47B

54 TITULO DE LA INVENCIÓN

"CHASIS MODULAR DE BASE PARA EL MONTAJE DE BARRAS DE BAR COMPLETAS"

71 SOLICITANTE (S)

D. JOSE MANUEL CASTRO CARDELI

DOMICILIO DEL SOLICITANTE

C/. Borgoña, 6 y 8, 1º-2ª BARCELONA

72 INVENTOR (ES)

73 TITULAR (ES)

D. JOSE MANUEL CASTRO CARDELI

74 REPRESENTANTE

D. JAIME ISERN CUYAS, Agente Oficial de la Propiedad Industrial.

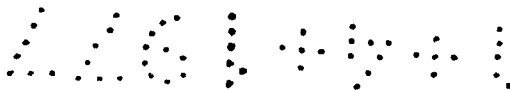

MEMORIA DESCRIPTIVA

5. El presente modelo de utilidad se refiere a un chasis modular de base para el montaje de barras de bar completas que ha sido ideado de manera que aporta varias ventajas con relación a las disposiciones conocidas de barras de bar.

10. A este tenor, con el chasis de que se trata, se elimina personal en el montaje, carga y descarga. En el montaje, se logra armar en media jornada de trabajo una barra con todos los servicios, lo que en la actualidad precisa de dos a tres días con los consabidos inconvenientes que se hallan en el montaje de las conexiones, tanto eléctricas, como de servicios de agua y desagües. También se simplifican las reparaciones, ya que todos los servicios resultan muy accesibles. En el montaje no es necesario personal especializado. Es posible la fabricación en serie y se facilita el almacenamiento y el transporte incluso al extranjero.

15. Para facilitar una explicación detallada de la constitución y funciones del chasis de referencia, se acompañan unos dibujos en los que se ha representado un caso práctico de realización sólo a título de ejemplo.

En los dibujos:

La figura 1 ilustra un fragmento del chasis.

25. La figura 2 muestra una parte del chasis donde están dispuestos un cuadro eléctrico, una caja de empalme de línea eléctrica de entrada, una caja de conexiones eléctricas, tuberías de agua y desagües y cableado para los servicios correspondientes a la barra de bar.

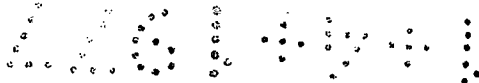

La figura 3 representa otra parte del chasis donde se aprecia la disposición de otra conducción de agua con llave de paso de entrada y otros detalles para el montaje de la barra de bar.

5. La figura 4 corresponde a un detalle de la disposición de unos soportes móviles de mostrador de barra, los cuales van sujetos a la tapa del mostrador, pudiendo montar y desmontar la misma con gran facilidad, ya que dichos soportes (12) se deslizan interiormente en los tubos verticales (pices derechos) (11).

10.

La figura 5 muestra la disposición de tarimas en una barra.

La figura 6 es un detalle de la disposición de enchufes en el chasis.

15.

Y la figura 7 es una vista en sección alzada esquemática que muestra la disposición de mostrador y apoyapies en el chasis.

20.

De conformidad con los dibujos, el chasis modular de base para el montaje de barras de bar completas objeto de la invención consta, en general, de perfiles rectangulares metálicos que comprenden largueros -1- y travesaños -2- dispuestos en tramos acoplables entre sí mediante tornillos. Los travesaños se disponen a pares donde entre los travesaños pasan cableados -3- protegidos. En la estructura se dispone una caja de empalme para la línea eléctrica de entrada -4-, una caja de regletas de conexiones -5- y un cuadro de mandos eléctricos completos -6- para los distintos servicios de la barra de bar completa. Entre cada dos travesaños -2- se hacen pasar conducciones de agua -7- con

25.



desagües -8-, con llaves de paso -10-.

5. El chasis comprende pies derechos o montantes -11- de constitución tubular unidos a la estructura inferior y sobre los que son deslizantes superiormente unos soportes -12- configurados para sostener unidas la tapa de barra de mostrador de tipo convencional -13- en bloque acoplable al chasis, cuyas tapas de barra van debidamente fijadas a los citados soportes -12-.

10. A los extremos de los montantes -11- se acoplan perfiles rectangulares -14- que se yuxtaponen en tramos para formar largueros tubulares sobre los que se disponen bases de enchufe -15- a las que se conectan cables que, derivados de la caja de empalme -5-, se hacen subir por el interior de los montantes y pasan por los largueros tubulares.

15.

Los montantes -11- comportan medios de guía en correspondencia con otros previstos en paneles decorativos convencionales independientes -16-. Los montantes comprenden sendos brazos inferiores -17- sobre los que se aplica un apoyapies -18- configurado para su sujeción mediante grapas sobre dichos brazos y sobre los correspondientes montantes.

20.

Para barras de bar cerradas, se preve la disposición de tarimas -19- que por dos bordes opuestos se hacen encajar entre guías -20- previstas en estructuras inferiores opuestas del chasis.

25.

El chasis permite el montaje de las cámaras frigoríficas y demás muebles auxiliares del servicio de barra. Mediante los oportunos cableados, tuberías y enchufes

se conectan las convenientes máquinas, tales como cafetera, molino, etc. que se disponen sobre los oportunos módulos de tipo convencional dispuestos sobre el chasis.

5. Con el acoplamiento de los tramos de chasis se pueden componer barras de distintas configuraciones de acuerdo con las necesidades.

10. El solicitante del presente modelo de utilidad prevé la posibilidad de ampliar la utilidad del chasis para poder montar, tanto cocinas domésticas, como puestos de mercado con el mismo ahorro de tiempo y facilidad en los puestos.

15. El modelo, dentro de su esencialidad, puede ser llevado a la práctica en otras formas de realización que difieran sólo en detalle de la indicada únicamente a título de ejemplo en la descripción y en los dibujos, a las que alcanzará asimismo la protección que se recaba. Por tanto, podrá fabricarse el chasis de referencia en cualquier forma y tamaño y con los materiales más convenientes, por quedar todo ello comprendido en el espíritu de las reivindicaciones siguientes.

20.

= . =

N O T A

Se declaran como nuevas y de propia invención las siguientes reivindicaciones:

25.

1. Chasis modular de base para el montaje de barras de bar completas, caracterizado esencialmente por el hecho de constar de perfiles que forman largueros y travesaños con los que se constituyen tramos rectangulares que se acoplan entre sí para formar una estructura

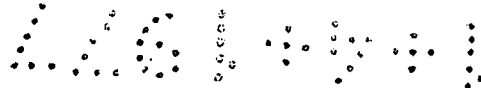

- de alineación variable de acuerdo con la forma de la barra y que soporta unos montantes tubulares y una caja de toma de línea de entrada eléctrica, una caja de conexiones y un cuadro completo de mandos eléctricos, así como cableado protegido y con derivaciones a bases de enchufe que se preven en largueros tubulares formados por perfiles yuxtapuestos sobre los extremos de los montantes por los cuales pasan interiormente los cables que se alojan asimismo en dichos largueros superiores, cuya estructura sostiene en la parte inferior tuberías de agua con desagües, comprendiendo el conjunto unos soportes sustancialmente en T que van unidos a tapas de barra de mostrador convencional y se enchufan en el extremo superior de los montantes, entre cuyos montantes van dispuestos paneles decorativos convencionales acoplables por guiado, cuyos montantes presentan en su extremo inferior sendos brazos exteriores para recibir el apoyapies que se sujeta por engrapado sobre los brazos y sobre los montantes, siendo el conjunto de la estructura apto para la aplicación de muebles modulares convencionales con los oportunos servicios y máquinas de tipo convencional de barra de bar y comprendiendo tarimas que se acoplan por guiado entre tramos paralelos de la parte inferior de la estructura.

2. Chasis modular de base para el montaje de barras de bar completas.

Según se describe y reivindica en la presente memoria descriptiva que consta de 7 páginas foliadas y escritas a máquina por una sola de sus caras, y acompañadas de los dibujos reglamentarios.

FIG. 1

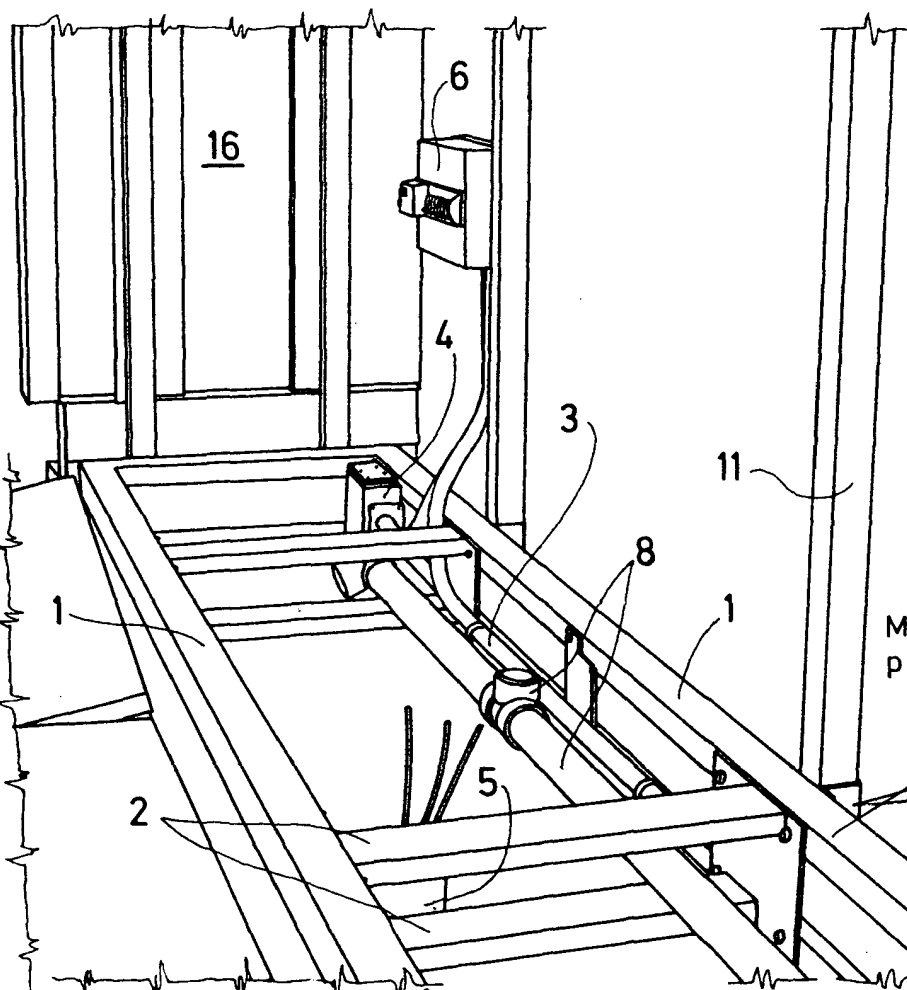
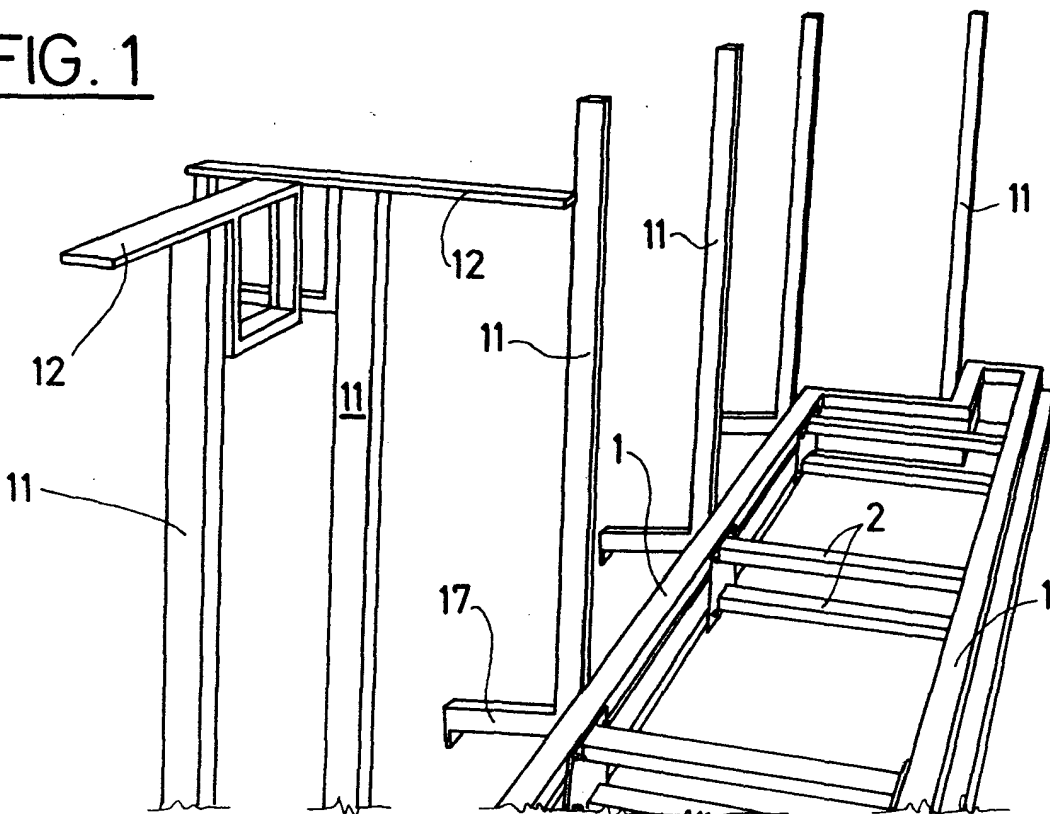

FIG. 2

Madrid, a 31 ENE. 1977
p. a.

JAMIE USERN
D. P.



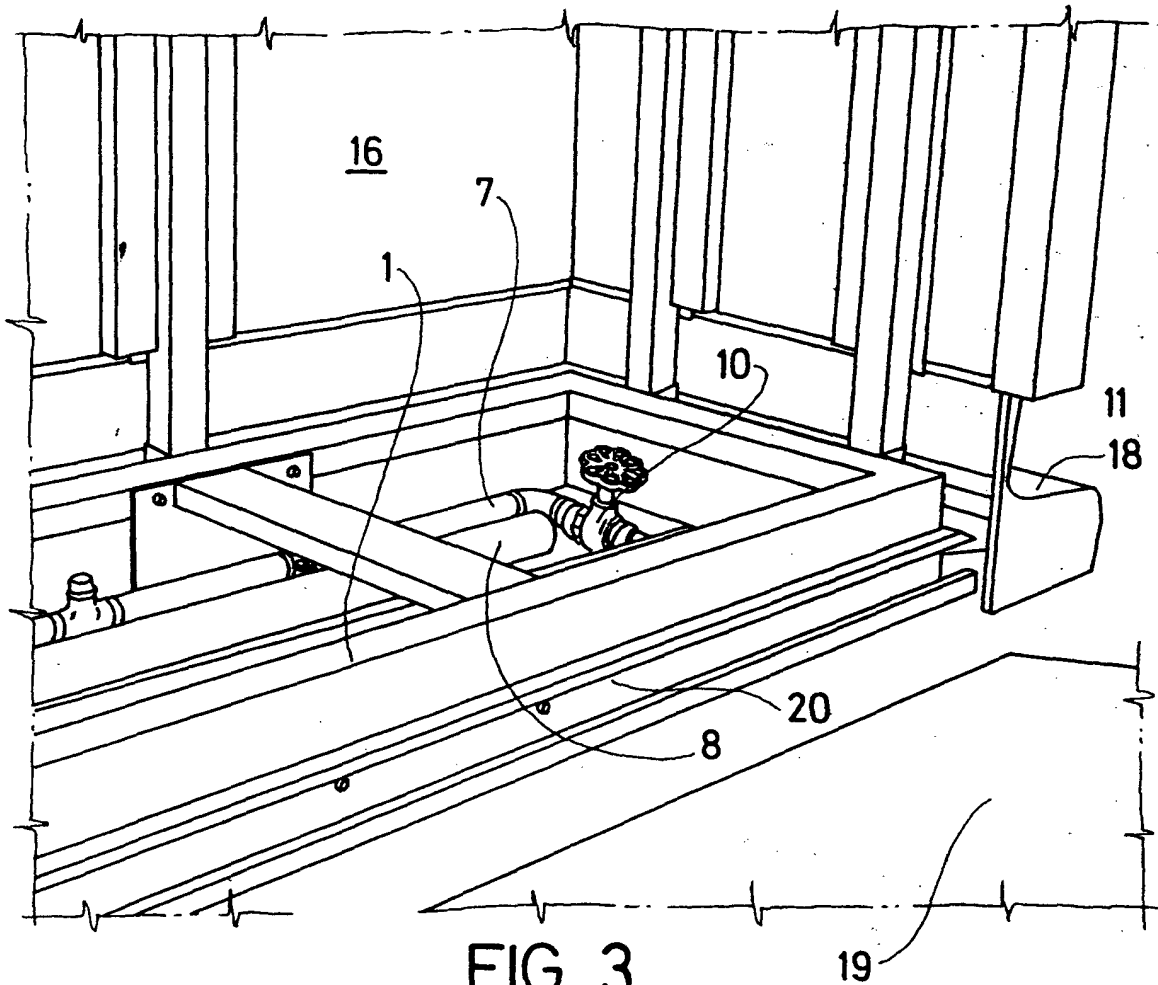

FIG. 3

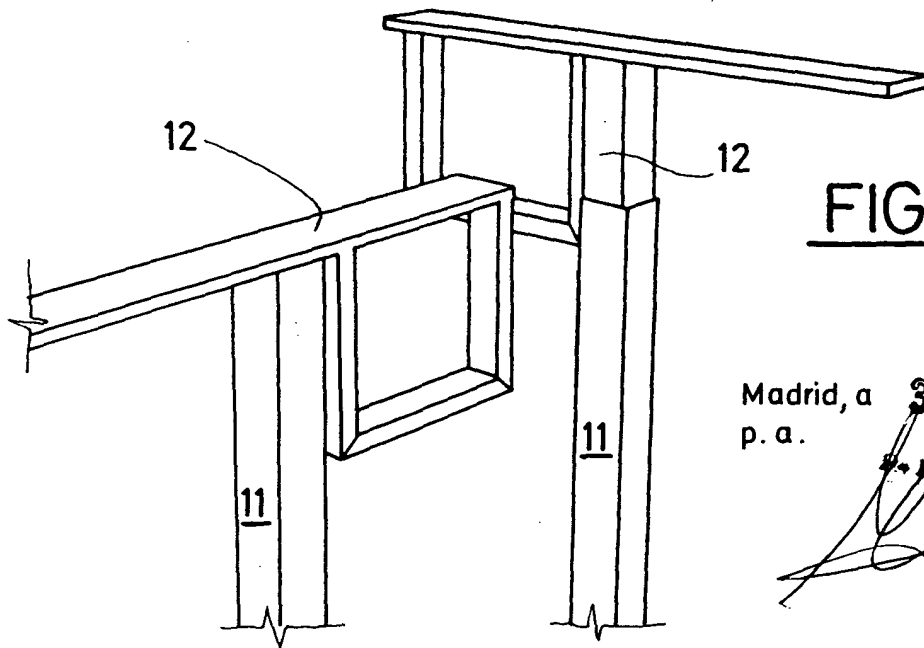
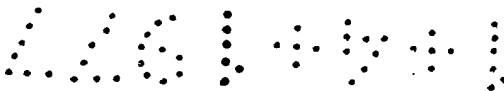

FIG. 4

Madrid, a 31 ENE. 1977
p. a.

PAINE ISERN
P. A.



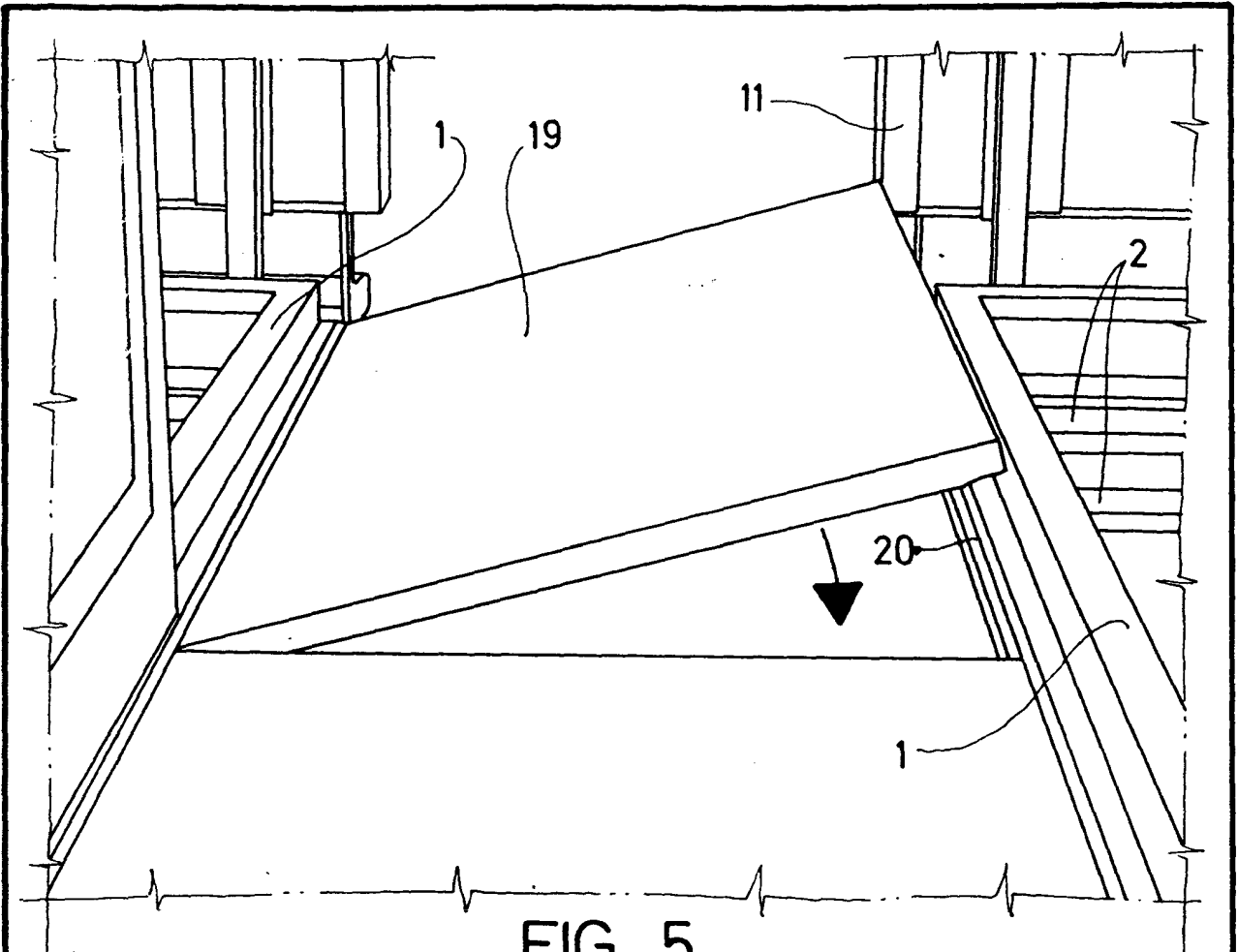

FIG. 5

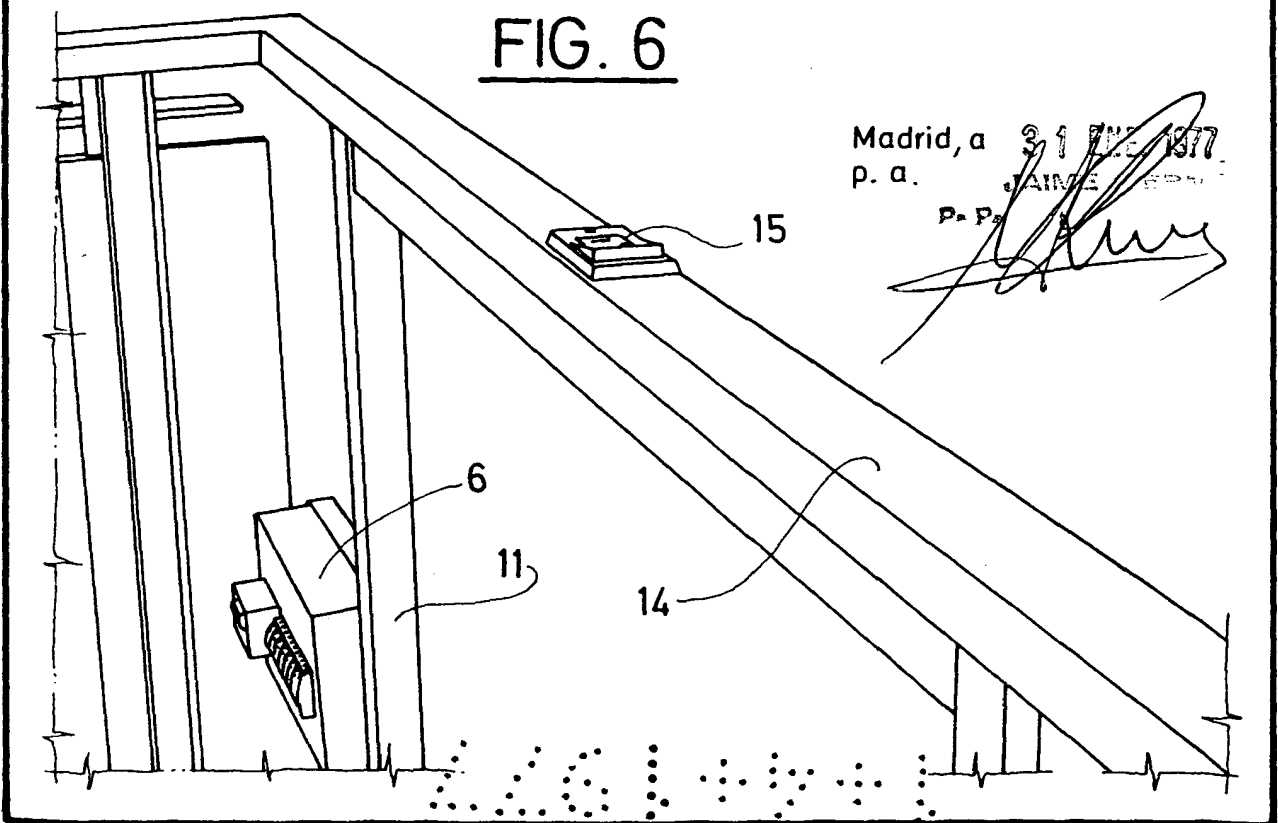

FIG. 6

Madrid, a 31 MAY 1877.
P. a. JAIMES
P. P.

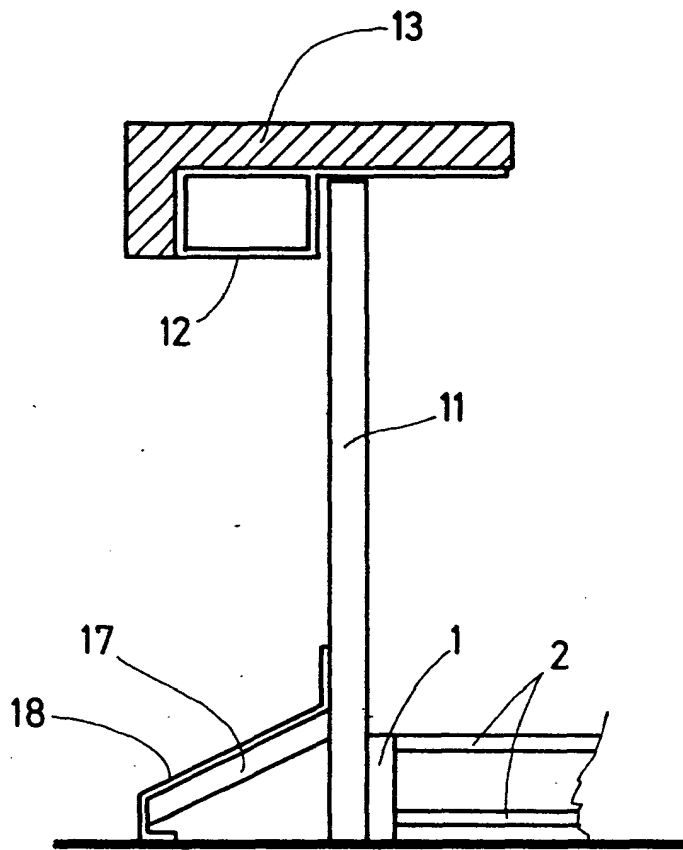

FIG. 7

Madrid, a 31 ENO 1977
p. a.

JOSE MANUEL CASTRO CARDELI
b. p.

