

226286



226286

P A T E N T E D E I N T R O D U C C I O N

por diez años,

para todo el territorio español, sus colonias y protectorado, por "UN APARATO FILTRANTE PARA FLUIDOS GASEOSOS", cuyo privilegio se solicita a favor de Doña ROSALIA DES-PLAT CAMPMANY, de nacionalidad española, residente en Barcelona, calle Pamplona, nº 96.

M E M O R I A D E S C R I P T I V A

La presente patente se refiere, como su nombre indica, a un nuevo aparato filtrante para fluidos gaseosos, especialmente aplicable para el filtrado del aire de alimentación de los motores de combustión interna pertenecientes a vehículos.

5

Este nuevo aparato reúne una serie de ventajas sobre los hasta ahora empleados y conocidos en nuestro país, puesto que resulta en principio mucho más sencillo que cualquiera de estos últimos, siendo no obstante de los

2 2 6 2 8 6

18 E



modelos de tipo húmedo, que como es sabido son por regla general mucho más complicados en su constitución que los llamados secos.

5 Además de la característica anterior este nuevo aparato tiene la ventaja de que asegura un eficaz contacto de la corriente gaseosa que lo atraviesa con el líquido que está contenido en su interior, sin por ello ocasionar una elevada pérdida de carga en la corriente gaseosa antes mencionada. Otra característica de este aparato reside
10 en el hecho de que no solamente es sencillo y asegura un contacto perfecto de la corriente gaseosa que lo atraviesa con el líquido que está contenido en su interior, sino que dicho líquido no se ve enturbiado, como en los restantes aparatos, por las distintas sustancias en suspensión
15 transportadas por la corriente gaseosa y depositadas de un modo progresivo en el interior del aparato, con lo cual se consigue, de una parte, no tener que renovar tan a menudo la carga de líquido del aparato y además se consigue igualmente mantener en todo momento las superficies
20 en donde se efectúa la acción de filtrado, perfectamente limpias, con lo cual la superficie activa y específica de filtrado, queda considerablemente aumentada.

25 Estas características esenciales vienen a añadirse a otras complementarias que son consecuencia de las anteriores y que aparecerán de un modo más visible al proseguir la lectura de la presente memoria.

 Para facilitar la rápida comprensión de la esencialidad de la presente patente, se adjunta, a título enunciativo y sin carácter restrictivo, un plano en el que se

226286

18 ENE.



muestra en forma esquemática un modo de ejecución preferente de un aparato de este tipo, según un corte alzado vertical del mismo.

5 De acuerdo con lo que indica el plano anexo, este aparato comprende una envolvente hueca 10 que contiene la masa filtrante 11, así como una pieza de cierre 12 disponiendo un canal de entrada 13 y otro de salida 14 para la entrada y salida del fluido gaseoso, con la particularidad de que la parte inferior e interna de la citada
10 envolvente está provista, por lo menos, de una pieza 15 separadora de impurezas la cual está situada entre la parte inferior de la masa filtrante 11 contenida en la envolvente y el fondo 10' de esta última, quedando la pieza inferior de soporte 16 de la indicada masa 11 vinculada a la pieza separadora 15 mediante unos canales de
15 paso 17 que van de una a otra pieza estableciendo comunicación directa entre la base de la masa filtrante 11 y el espacio comprendido entre la pieza separadora 15 y el fondo 10' de la envolvente, llegando el nivel de aceite 18 existente en la parte inferior del aparato hasta
20 cerca de la pieza de soporte 16. Según se desprende del plano anexo la envolvente externa 10 va dotada de un fondo cerrado 10' en cuya parte media va montado el canal de entrada 13 que se introduce hacía el interior de la envolvente, presentando, en el extremo opuesto al fondo, una
25 pieza de cierre superior 12 adaptada a la envolvente y dotada asimismo, en su parte media, de un canal de salida 14, existiendo en el interior de la envolvente 10 y frente al canal de entrada 13 una pieza deflectora 16 en

226286

18 EN



5 cuyo contorno 16' se apoya el perímetro de la parte inferior de la masa filtrante 11, la cual se halla comprendida entre dicha pieza deflectora y de soporte 16 y la pieza de cierre superior 12, dejando un espacio 19 entre esta masa y las paredes internas de la envolvente, con la particularidad de que entre la citada pieza de soporte 16 y el fondo cerrado 10' de la envolvente 10 existe una pieza separadora 15 dispuesta alrededor del canal de entrada, 13 la cual está enlazada con la parte 16' de la pieza deflectora 16 en donde se apoya la base de la masa filtrante 11, mediante unos canales 17 repartidos cerca del perímetro de la parte inferior de la masa filtrante. La pieza deflectora 16 va suspendida de un estribo 20 unido a la pieza de cierre 12 con el fin de extraer el conjunto de la masa filtrante cuando así convenga y proceder a su sustitución valiéndose de una unión desconectable mediante una palomilla 21. El nivel del aceite 18 viene dividido en dos zonas. Una superior 18' que llega hasta la pieza separadora 15 en la que el aceite se mantiene siempre limpio destinándose a su puesta en contacto y arrastre por la corriente gaseosa que penetra por 13 y otra zona inferior 18'' a donde van a pasar todas las impurezas que se han ido separando en la masa filtrante 11 y han pasado por los canales 17 hasta llegar a esta zona 18''. El material filtrante está ventajosamente plisado en el sentido perimétrico extendiéndose según generatrices de un tronco de cono invertido con su mayor base en contacto con la pieza de cierre 12 y la base menor situada sobre la parte anular 16' de la pieza deflectora

10

15

20

25



5 y de soporte 16. La pieza separadora 15 va igualmente provista, con preferencia, de una serie de orificios 15' distribuidos para facilitar el paso del aceite de 18'' a 18' y viceversa consistiendo en una pieza ligeramente cón-
10 cava que actúa como un plato que retiene el aceite limpio de impurezas existente en esta zona 18'. Para asegurar la retención de la pieza superior 12 resulta conveniente dotar la envolvente 10 de unas piezas de sujeción 22 repartidas en la periferie del aparato y susceptibles de facilitar el rápido cierre y abertura del mismo.

15 Descrita suficientemente la presente patente en correspondencia con el plano anexo que muestra un modo de ejecución del aparato, se comprende que podrán introducirse en la misma cualesquiera modificaciones de detalle se estimen convenientes, siempre que no alteren su esencialidad, a cuyo fin se declaran no divulgadas, practicadas, ni puestas en ejecución en España las siguientes reivindicaciones que constituyen la

N O T A R E I V I N D I C A T O R I A

20 1ª - UN APARATO FILTRANTE PARA FLUIDOS GASEOSOS, caracterizado porque comprende una envolvente hueca que contiene la masa filtrante así como una pieza de cierre, disponiendo un canal de entrada y otro de salida para el fluido gaseoso, con la particularidad de que la parte inferior
25 e interna de la citada envolvente está provista, por lo menos, de una pieza separadora de impurezas la cual está situada entre la parte inferior de la masa filtrante contenida en la envolvente y el fondo de esta última, quedando la pieza inferior de soporte de la indicada masa



5 vinculada a la pieza separadora mediante unos canales de paso que van de una a otra pieza estableciendo comunicación directa entre la base de la masa filtrante y el espacio comprendido entre la pieza separadora y el fondo de la envolvente.

10 2º - Un aparato filtrante, según la anterior reivindicación, caracterizado porque comprende una envolvente externa dotada de un fondo cerrado en cuya parte media va montado un canal de entrada que se introduce hacia el interior de la envolvente, presentando, en el extremo opues-
15 to al fondo, una pieza de cierre superior adaptada a la envolvente y dotada asimismo, en su parte media, de un canal de salida, existiendo, en el interior de la envolvente y frente al canal de entrada, una pieza deflectora en la que se apoya el perímetro de la parte inferior de
20 la masa filtrante perifericamente plisada, la cual se halla comprendida entre dicha pieza deflectora y de soporte y la pieza de cierre superior, dejando un espacio hueco entre las paredes internas de la envolvente y el borde periférico de la pieza deflectora y de la masa antes citada, con la particularidad de que entre la citada
25 pieza deflectora y el fondo cerrado de la envolvente existe una pieza separadora con perforaciones, dispuesta alrededor del canal de entrada, la cual está enlazada con la parte de la pieza deflectora en donde se apoya la base inferior de la masa filtrante mediante unos canales repartidos cerca del perímetro de la parte inferior de la masa filtrante.

3º - UN APARATO FILTRANTE PARA FLUIDOS GASEOSOS.

226286 18 ENE



Todo tal y conforme queda descrito y reivindicado en la memoria descriptiva que antecede y que consta de siete hojas escritas a máquina por una sola cara y un plano que la ilustra.

MADRID, 18 enero 1956

ROSALIA DESPLAT CAMPMANY

P.A.

Marguedes

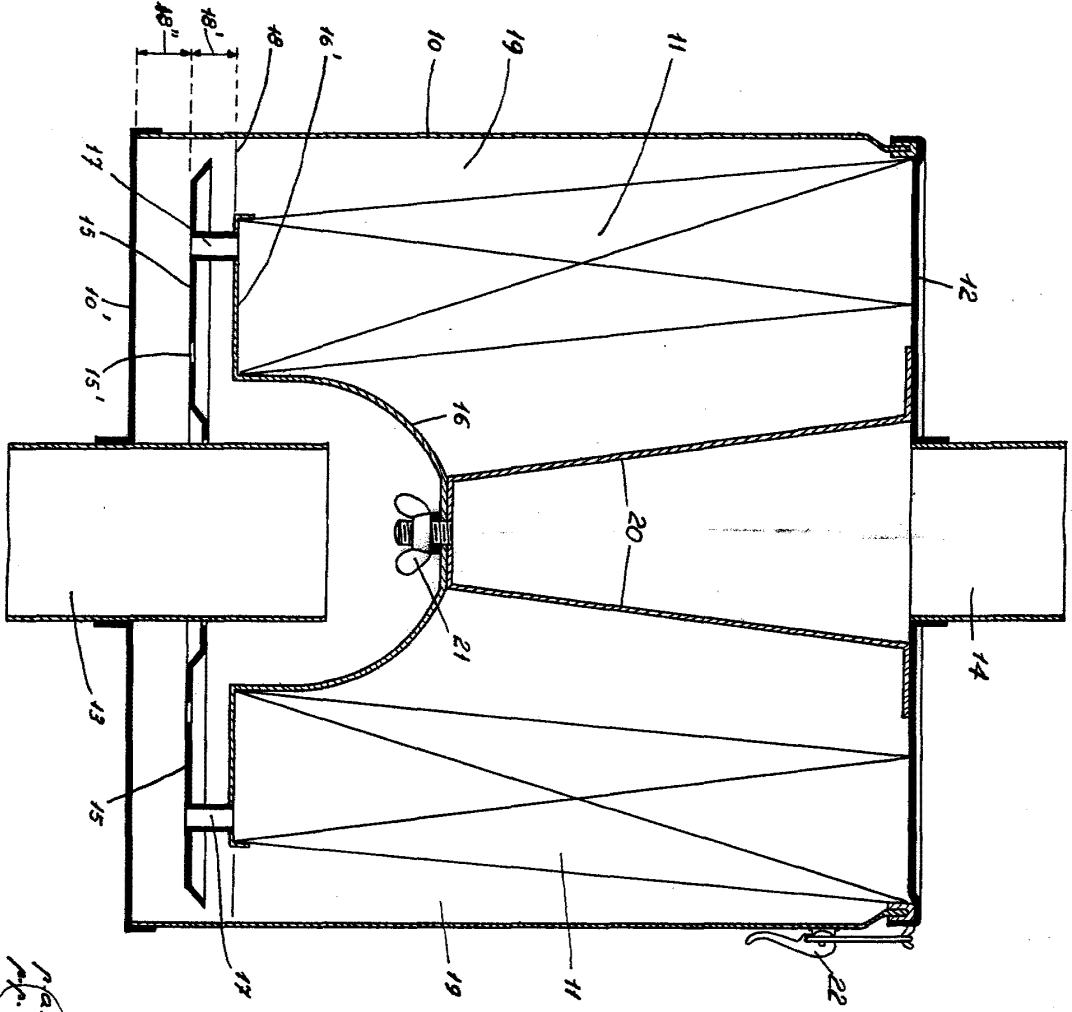

Iskala variable

MADRID
 P.A. I. I. Novgades Cramer
 Mr. P. Squarrell

