

220233

# Memoria Descriptiva

de

PROCESO DE INVENCIÓN

a favor  
de

D. Salvador Casañas Badía

OFICINA TÉCNICA DE PATENTES Y MARCAS

**J. LOPEZ**

Agente Oficial

**MADRID**  
Av. José Antonio, 66  
Teléf. 31-14-59

**BARCELONA**  
Rambla Capuchinos, 9  
Teléf. 22-17-64

**VALENCIA**  
Pascual y Genís, 11  
Teléf. 12-5-50



226233

226233

PATENTE DE INVENCION  
POR VEINTE AÑOS  
EN ESPAÑA

Solicitada a favor de D. Salvador Caseñas Badía, de nacionalidad española, domiciliado en Valls (Tarragona), Calle Baldrich nº 8.

p o r

="DISPOSITIVO DE ACOPLAMIENTO POR MEDIO DE PALANCAS, PARA CONECTAR UN MIEMBRO IMPULSOR ROTATIVO CON UN MIEMBRO IMPULSADO ROTATIVO"=;=;=;=;=;=;=;=;=;=;=;=;=;=;=;=;

~~~~~

MEMORIA DESCRIPTIVA  
=====

En la presente Memoria Descriptiva y en el dibujo anexo que se acompaña vamos a referirnos al dispositivo de acoplamiento por medio de palancas, para conectar un miembro impulsor rotativo con un miembro impulsado rotativo, cuya Patente de Invención está destinada a garantizar la explotación y propiedad exclusiva industrial en España, sus Colonias y Protectorado.



- 2 - 226233

10 Con este nuevo dispositivo de transmisión se modifican esencialmente los dispositivos o sistemas conocidos, obteniéndose con él, un rendimiento máximo gracias a la utilización racional de un juego de palancas aplicado ó conectado sobre el miembro impulsor rotativo y sobre el miembro impulsado rotativo.

15 Este dispositivo puede aplicarse a cualquier clase de miembro impulsor rotativo así como a cualquier clase de miembro impulsado rotativo. Con dicho dispositivo se requiere una menor vigilancia durante la marcha y se obtiene una mayor facilidad de manipulación y regulación, ya que todos sus órganos son fácilmente asequibles.

20 Por la robustez del dispositivo de acoplamiento que reivindicamos, se reducen a un mínimo las averías, siendo en cambio el aprovechamiento de la fuerza motriz prácticamente total, lo cual hace que este dispositivo sea altamente ventajoso bajo el punto de vista económico.

25 Para hacer mas comprensible la constitución y funcionamiento de este nuevo dispositivo, en la descripción que sigue nos referiremos al dibujo que se acompaña, que constituye un caso de realización práctica, naturalmente que tratándose de un ejemplo aclaratorio el dibujo en  
30 cuestión debe interpretarse con amplio criterio y sin caracter limitativo alguno.

35 En la figura 1 se representa una vista de conjunto en la cual puede apreciarse la disposición de los distintos elementos y en la figura 2 un detalle del acoplamiento de la palanca al miembro impulsor.

Los elementos mecánicos de este dispositivo son los siguientes: -1- rueda motriz ó miembro impulsor; -2- eje

226233



de la misma; -3- parte maciza; -4- botón ó tope solidario  
de la rueda motriz -1-; -5- palanca intermóvil; -6- abertu-  
40 ra de la palanca -5-, en el extremo en el que se aplica  
la potencia ó fuerza motriz; -7- punto fijo de apoyo; -8-  
extremo móvil de la palanca donde se aplica la biela -9-  
adaptada al cigüeñal ó miembro impulsado -10-; y -11- eje  
del cigüeñal impulsado -10-.

45 El miembro impulsor -1- recibe la fuerza motriz por  
su eje -2- girando en el sentido de la flecha A, el botón  
ó tope -4- gira conjuntamente con la rueda -1- por ser  
solidario de la misma. La palanca intermóvil -5- fija por  
su punto -7- tiene una abertura rectangular -6- que encaja  
50 con el tope -4- siendo arrastrada por dicho tope al girar  
la rueda motriz -1-. El extremo -8- de la palanca inter-  
móvil -5- transmite sus movimientos al cigüeñal ó miem-  
bro impulsado -10- por intermedio de la biela -9-.

55 Al girar la rueda motriz -1- en el sentido de la fle-  
cha A, la palanca -5- arrastrada por el botón ó tope -4-  
de la rueda, baja por su extremo -12- durante el recorri-  
do B-C, de 180°, y por el contrario dicho extremo -12-  
sube durante el recorrido C-B, de los restantes 180°. En  
cambio el extremo -8- de la palanca -5- subirá durante el  
60 recorrido B-C y bajará durante el recorrido C-B, trans-  
mitiendo el movimiento rotativo al miembro impulsado ó  
cigüeñal -10- por medio de la biela -9-.

65 La abertura -6- de la palanca intermóvil -5- tiene la  
tolerancia necesaria sin ser excesiva para permitir la  
efectiva transmisión de fuerza y la rueda motriz -1- dis-  
pone de una parte maciza -3- para facilitar el trabajo  
del dispositivo, como contrapeso.



226233

- 4 -

70

Si la rueda motriz -1- girara en sentido contrario se comprende que el cigüeñal -10- también sería impulsado en sentido contrario al que hemos descrito anteriormente.

75

Con la descripción que precede, creemos suficientemente aclarado este dispositivo, restando consignar la posibilidad de que sean variables los materiales, formas y dimensiones de cualquier detalle constructivo, siempre que con ello no se altere la esencialidad de su objeto que se pone de manifiesto con la siguiente

N O T A

=====

80

Los puntos que se presentan para su reivindicación en la presente Patente de Invención son:

85

1ª.- Dispositivo de acoplamiento por medio de palancas, para conectar un miembro impulsor rotativo con un miembro impulsado rotativo, caracterizado por constar de un miembro impulsor rotativo que dispone de una parte maciza y de un botón ó tope solidario de dicho miembro.

90

2ª.- Dispositivo de acoplamiento por medio de palancas, para conectar un miembro impulsor rotativo con un miembro impulsado rotativo, según la reivindicación anterior, caracterizado por constar de una palanca intermóvil que dispone de una abertura rectangular en su extremo de potencia, y cuya abertura encaja con el botón ó tope de la reivindicación anterior.

95

3ª.- Dispositivo de acoplamiento por medio de palancas, para conectar un miembro impulsor rotativo con un miembro impulsado rotativo, según las reivindicaciones anteriores caracterizado porque el extremo de resis-

226233



- 5 -

cia de la palanca intermóvil de la reivindicación anterior está acoplado por medio de una biela a un ciguenal ó miembro impulsado rotativo.

100

4º.- "DISPOSITIVO DE ACOPLAMIENTO POR MEDIO DE PALAN-  
CAS, PARA CONECTAR UN MIEMBRO IMPULSOR ROTATIVO CON UN  
MIEMBRO IMPULSADO ROTATIVO", de conformidad en un todo  
en lo esencial y fines industriales a lo descrito en la  
precedente Memoria Descriptiva y gráficamente represen-  
tado en el adjunto plano para su mejor comprensión.

105

Esta Memoria consta de CINCO hojas mecanografiadas  
por una sola cara a doble espacio 105 líneas.

Madrid, 23 de Enero de 1956

Por autorización del interesado.-

JOSE LOPEZ  
P. P.



226233

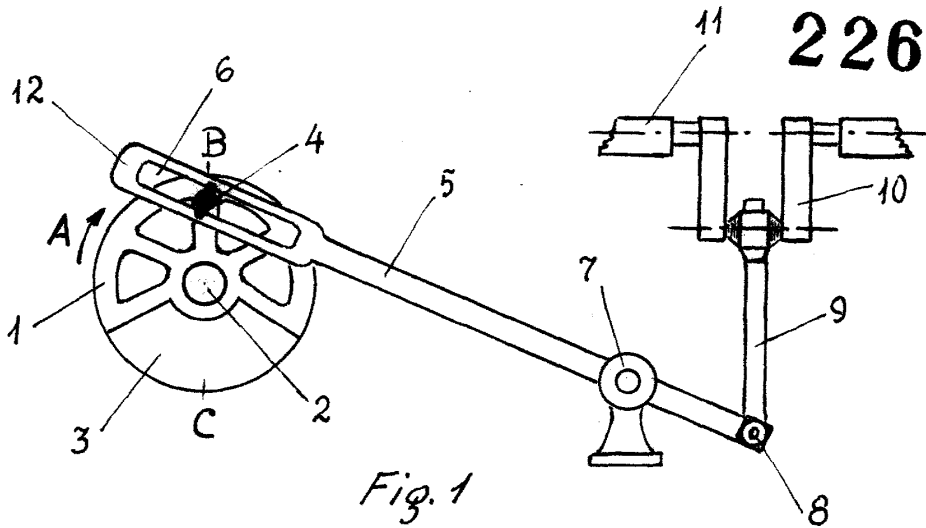

Fig. 1

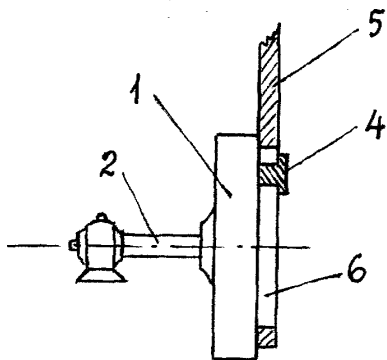

Fig. 2

Escala variable  
Madrid 23 Enero 1956

JOSE LOPEZ  
P. P.