



ESPAÑA

19	ES	11	NUMERO	10	Y
		21	226228		
		22	FECHA DE PRESENTACION	-7 FEB. 1977	

MODELO DE UTILIDAD

2

1977

30	PRIORIDADES:	32	FECHA	33	PAIS
	31	NUMERO			

47	FECHA DE PUBLICIDAD	51	CLASIFICACION INTERNACIONAL
			H02B

54	TITULO DE LA INVENCIÓN
	"DISPOSITIVO AUTOENCHUFABLE PARA CONEXION EN CASCADA DE CIRCUITOS ELECTRICOS O ELECTRONICOS"

71	SOLICITANTE (S)
	"INGENIERIA DE TELESISTEMAS, S.A."

DOMICILIO DEL SOLICITANTE
MADRID, José Calvo, 18

72	INVENTOR (ES)

73	TITULAR (ES)

74	REPRESENTANTE
	D.JOSE RAMON TRIGO PEREZ

MODELO DE UTILIDAD
POR VEINTE AÑOS
EN ESPAÑA

A nombre de: "Ingeniería de Telesistemas, S.A.",
domiciliada socialmente en Madrid, calle
José Calvo, nº. 18.

Por: "Dispositivo autoenchufable para la conexión en
cascada de circuitos eléctricos o electrónicos".

M E M O R I A

El presente registro de Modelo de Utilidad se refiere, como en su enunciado se indica, a un dispositivo autoenchufable para la conexión en cascada de circuitos eléctricos o electrónicos, de acuerdo con la descripción detallada que del mismo se realiza, debiendo interpretarse siempre este concepto en su más amplio sentido, nunca en el limitativo o restrictivo.

./....

Aun cuando es evidente que existe en el mercado algún tipo de dispositivo de este género, no es menos cierto que entre ellos no hay ninguno que cumpla su función como el que nos ocupa, no obstante la indudable sencillez de su fabricación y montaje, detalles éstos que, además de hacerle considerablemente más económico, le señalan como acreedor a la obtención de los privilegios que, para los de su clase y condición, otorga el vigente Estatuto de la Propiedad Industrial.

Las personas que estudian el comportamiento de cables o equipos de baja frecuencia precisan de líneas de transmisión (líneas aéreas, cables y elementos asociados a los mismos) de características muy diversas, tanto en lo que respecta a valores eléctricos como en lo relativo a dimensiones, condiciones de carga, situación de bobinas y otros. Con similares problemas se enfrenta el profesorado que pretende ejercer su labor didáctica en este campo.

Realizar éstos y parecidos cometidos con cables y circuitos reales resulta engorroso, lento y antieconómico, así como limitado a problemas de espacio o servicio. Para solucionar estos problemas se han desarrollado estos elementos modulares, que permiten montar, por ejemplo, circuitos que imitan, con suficiente aproximación, dentro de una determinada banda de frecuencia, las características de un cable real con o sin carga. Los distintos módulos, de longitudes o características determinadas, pueden interconectarse para constituir la configuración del cable o circuito deseado.

Es entonces posible elegir y variar las longitudes de línea, las secciones y tipos de carga, mezclar cali-
./...

bres, colocar derivaciones, averías y similares. Todo ello con gran comodidad sobre la masa de trabajo con los extremos y puntos intermedios completamente accesibles.

5 La idea consiste entonces en disponer de una colección de módulos para cada calibre o circuito montado, y, combinándolos adecuadamente, formar los tramos deseados.

10 Es de destacar que los módulos fabricados aplicando el dispositivo objeto de este Modelo de Utilidad, no precisan soporte de conexión alguno, ya que se conectan entre sí; por tanto, no existe limitación alguna en cuanto al número de éstos que pueden intercalarse reduciéndose sensiblemente el costo. Para insertar cualquier otro módulo en un punto intermedio de un conjunto de
15 ellos, estando ya conectados, no será necesario desmontar el conjunto, sino, únicamente, separar en el punto deseado los dos módulos adyacentes, colocando el nuevo entre ellos.

20 Con el fin de ayudar al conocimiento y comprensión del objeto de este Modelo de Utilidad, se acompaña a la presente Memoria descriptiva, una hoja de planos en la que, a título de ejemplo, se insertan las siguientes figuras:

25 FIGURA 1ª.- La misma representa un elemento modular cuyo registro se interesa, apreciado en perspectiva para su mejor identificación.

FIGURA 2ª.- Constituye un elemento modular de conexión final o intermedia, apreciado también en perspectiva a los mismos fines.

 FIGURA 3ª.- Ilustra en alzado una serie de módulos

./....

por la que se muestra la posibilidad de enchufe entre sí para formar la correspondiente cadena.

FIGURA 4ª.- Es una vista en perspectiva de varios módulos conexiónados entre sí.

5 En estas Figuras, y con el mismo valor representativo en todas ellas, se aprecian las siguientes referencias:

1.- Módulos propiamente dichos, constituidos unitariamente por dos semicarcasas, de forma general paralelepípedica, de material y dimensiones apropiadas.

15 Estos módulos llevan sus tapas o extremos correspondientes rebordeados en mayor anchura que el resto del cuerpo. Las semicajas van ajustadas entre sí por sus bordes, por cualquier sistema, tal como soldadura electrónica, pegado o similar. Estas cajas contienen en su interior un circuito electrónico.

2.- Bornas salientes, previstas en uno de los laterales de los módulos de conexión final o intermedia. Estos conectores son machihembrados y permiten realizar las correspondientes conexiones.

3.- Clavijas macho de enchufe, dispuestas en una de las caras de los módulos.

25 4.- Clavijero hembra que recibe a los machos -3-, cuya conexión facilita la formación de cadenas de módulos en cascada, sin precisar ningún soporte o base de conexión eléctrica intermedia. Estas cadenas pueden reposar sobre superficies horizontales o disponerse en plano vertical, según se representa en las Figuras 3ª. y 4ª. del plano anexo.

./...

5.- Zonas periféricas de las cajas que forman en combinación los módulos. Dichas zonas permiten la colocación de etiquetas de lectura o de señales de identificación diversas.

5 6.- Etiquetas propiamente dichas.

Este sistema de conexión tiene como principal ventaja permitir la incorporación en cualquier punto intermedio de la cadena montada de uno o varios nuevos módulos sin que sea preciso desmontar cualquiera de los módulos ya adaptados, y, respectivamente, facilitar la retirada de uno o más módulos de dicha cadena, por operación inversa a la anteriormente citada.

10 Por otra parte, cada módulo dispone de rebajes para el adecuado posicionamiento del etiquetado que caracteriza al módulo en cuestión, de forma que la sucesiva incorporación de módulos mantiene la lectura del etiquetado en posición normal.

15 Para facilitar la colocación de los circuitos en el interior de cada módulo, éste se compone de dos semicajas que cierran herméticamente a pestañas. La semicaja superior lleva orificios para inyección de resinas sintéticas y salida de aire, asegurando así el sellado de los circuitos eléctricos. Dichos orificios están situados en el interior de una mortaja donde se aloja otra etiqueta que los oculta.

20 Como fácilmente se comprenderá, estos módulos tienen diversas aplicaciones prácticas, tales como formación de redes en cascadas, derivaciones de gran número de polos, equipos de transmisión, prácticas de

enseñanzas y otras varias que no se enumeran por su complejidad.

Las cajas indicadas podrán ser construídas en cualquier clase de material apropiado y en las formas y dimensiones más convenientes, no existiendo sobre el particular ninguna limitación.

Descritas, por manera suficiente, la finalidad y naturaleza del presente Modelo de Utilidad, sólo resta hacer constar que, cualquier modificación de detalle que se introduzca en el mismo, se considerará incluida dentro de esta protección, en tanto en cuanto no altere, cambie o modifique esencialmente su finalidad fundamental.

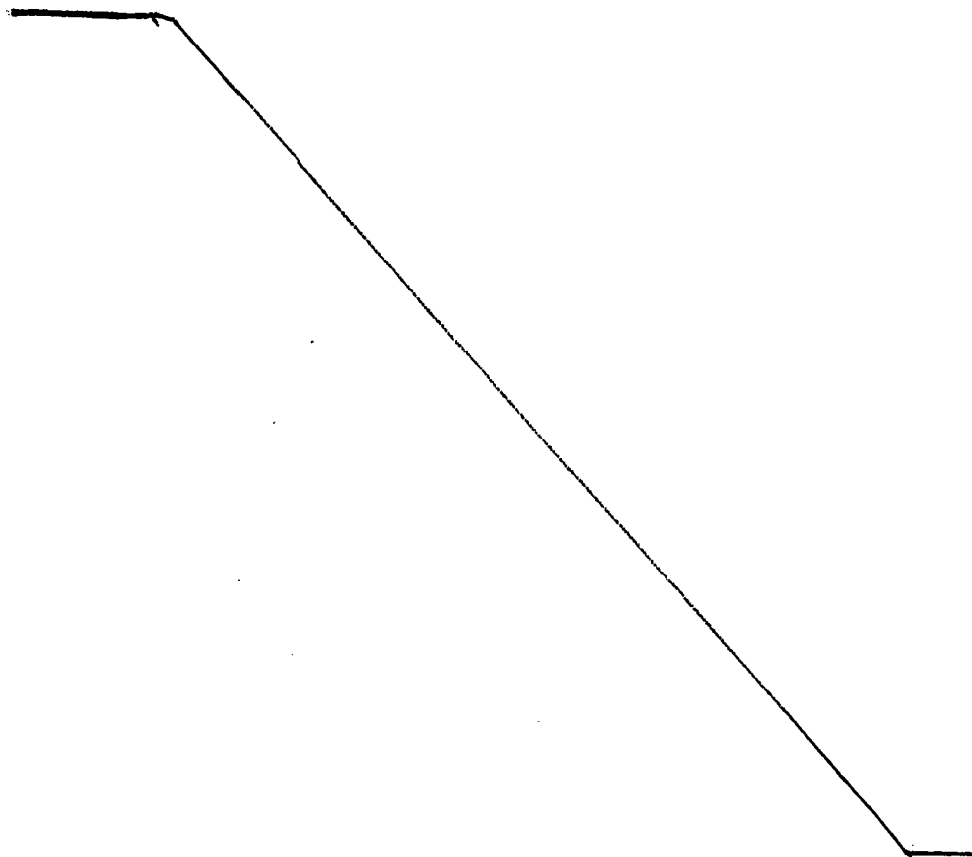

N O T A

Por el Modelo de Utilidad a que se refiere la presente Memoria, se REIVINDICA:

5 1º.- Dispositivo autoenchufable para la conexión en cascada de circuitos eléctricos o electrónicos, caracterizado esencialmente porque comprende la aplicación de una serie de cajas, formadas por semicarcasas ajustables entre sí por medio de pestañas para su sellado, poseyendo las mismas los extremos de mayor anchura que
10 el resto del cuerpo paralelepípedo y permitiendo, las bandas centrales periféricas de la caja, la colocación de etiquetaje de identificación para la lectura normal de todos los que componen la cadena.

15 2º.- Dispositivo autoenchufable, según la reivindicación anterior, caracterizado esencialmente porque cada uno de los módulos contiene los circuitos oportunos y posee conectores machos extremos en una de las bases y conectores hembras embutidos en la otra, los cuales, unidos, permiten la formación de cadenas o
20 líneas de transmisión situados en cualquier plano y de número indeterminado, según necesidades.

3º.- Dispositivo autoenchufable, según las reivindicaciones anteriores, caracterizado esencialmente porque los módulos utilizados como principio o final de la cadena o línea de transmisión, y, en algunos casos, posicionados en cualquier punto de la cascada, poseen además otras conexiones laterales asimismo machihembradas.

./....

49.- "Dispositivo autoenchufable para la conexión en cascada de circuitos eléctricos o electrónicos".

5 Tal y conforme se ha descrito en la Memoria que antecede, ilustrado en el plano que se acompaña, y a los fines que se han especificado, bien determinadamente.

Consta esta Memoria de ocho hojas, tamaño folio, escritas a máquina por una sola cara y a dos espacios.

Madrid, -7 FEB. 1977

"INGENIERIA DE TELESISTEMAS, S.A.",

p.a.



FIG. 1

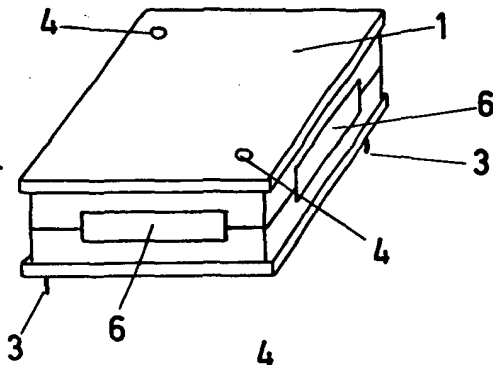

FIG. 2

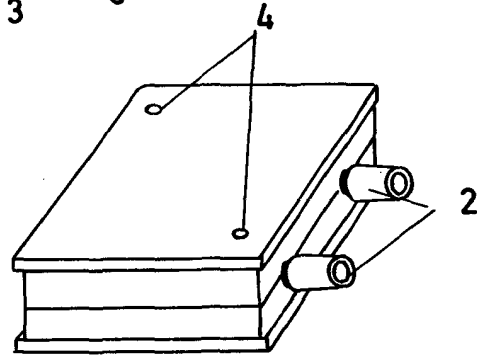

FIG. 3

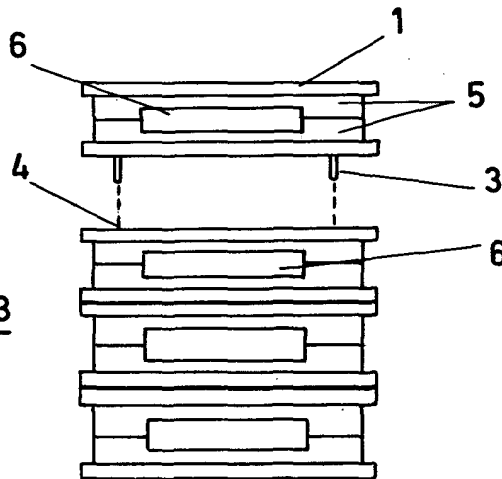
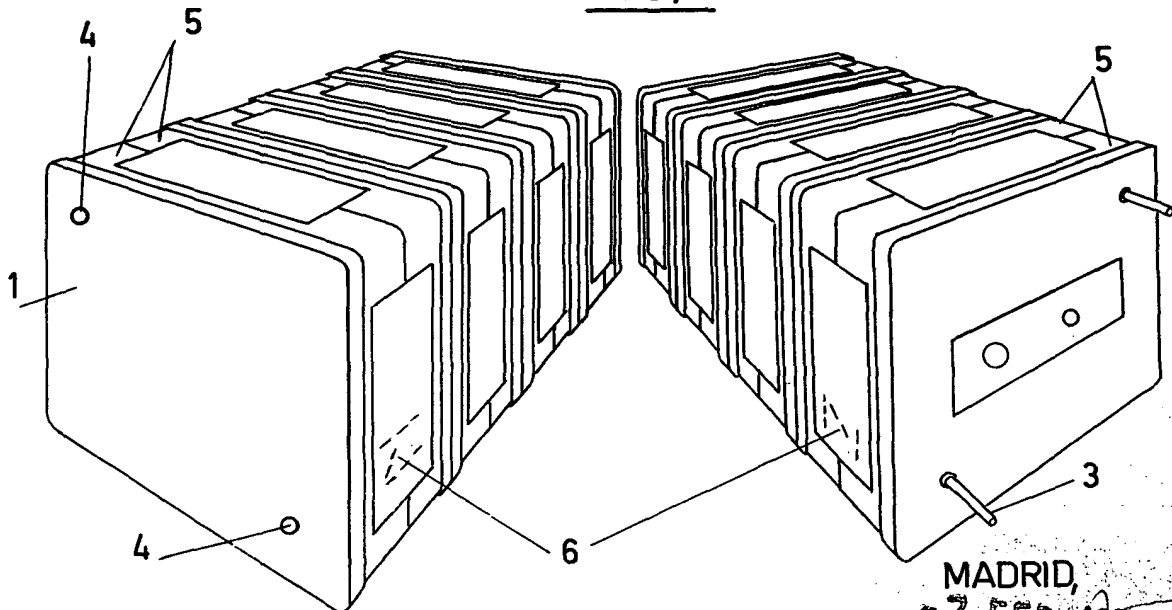

FIG. 4



ESCALA VARIABLE

MADRID,
7 FEB. 1977