



ESPAÑA

19 ES	11 NÚMERO	10 Y
	21 226217	
	22 FECHA DE PRESENTACION	

MODELO DE UTILIDAD

C

7.1982 17-11

30 PRIORIDADES:	31 NÚMERO	32 FECHA	33 PAIS
-----------------	-----------	----------	---------

47 FECHA DE PUBLICIDAD	51 CLASIFICACION INTERNACIONAL A22B
------------------------	--

54 TITULO DE LA INVENCIÓN "GANCHO PERFECCIONADO PARA EL COLGADO DE RESES Y SIMILARES"
--

71 SOLICITANTE (S) D <sup>a</sup> ENCARNA MARTINEZ FERRANDIZ
---

DOMICILIO DEL SOLICITANTE BARCELONA, Conde de Borrell, 152
---

72 INVENTOR (ES)
------------------

73 TITULAR (ES)
-----------------

74 REPRESENTANTE D. MANUEL DE RAFAEL GARCIA
--

## MEMORIA DESCRIPTIVA

El presente modelo de utilidad se refiere a un gancho perfeccionado para el colgado de reses y similares, que viene a aportar considerables mejoras sobre los actuales ganchos en uso para tal finalidad.

En efecto, es sabido que hoy en día el gancho que se viene utilizando en mataderos, carnicerías, etc., para el colgado de reses y similares está constituido por una pieza metálica resistente en forma de "S" dotada de un extremo puntiagudo para el hincado de la res o parte de la misma, sirviendo su otra extremidad curvada para el colgado propiamente dicho.

Tal tipo de gancho adolece diversos problemas, uno de ellos, su considerable coste por el material que lo integra, generalmente acero, otro, su peligrosidad por su zona puntiaguda siempre desnuda, y un tercero, su posible entrada en las máquinas utilizadas para el descuartizado de las reses, con el consiguiente averiado de las mismas por las roturas y desperfectos que en sus elementos activos ocasiona.

Todo ello queda completamente eliminado con el actual tipo de gancho que, al ser de un material plástico, de naturaleza flexible, es muy económico de fabricación y venta, así como inocuo para las máquinas por cuanto antes de averiarse ellas, romperían fácilmente el gancho que descuidadamente accediese a las mismas. Su constitución ha sido pensada además para mantener oculta su zona punzante, evitando peligros de hincado fortuito, así como para que su estructura cerrada impida la posible separación

asimismo fortuita de la pieza colgada.

Con el fin de facilitar la explicación, se acompaña a la presente memoria descriptiva de una hoja de dibujos, en la que se ha representado un caso práctico de realización, el cual se cita  
5 sólo a título de ejemplo no limitativo del alcance del presente modelo de utilidad.

En dichos dibujos:

La figura 1 es una vista en perspectiva  
10 del gancho en cuestión en posición abierta.

La figura 2 se corresponde con otra perspectiva del propio gancho cerrado y en posición de servicio.

Según tales figuras, el gancho perfeccionado para el colgado de reses y similares objeto del  
15 presente modelo de utilidad está constituido por una tira -1- de naturaleza flexible, tal como plástico o similar, uno de cuyos extremos se remata en forma apuntada -2- en colaboración con un nervio perpendicular reforzante -3- que acaba posteriormente en un regruesado  
20 en escalón -4-.

El otro extremo de la tira -1- se ensancha hasta rematarse en una pala -5- provista de un taladro -6-, y en el arranque de tal ensanche existe  
25 un abombamiento y un vaciado a modo de capota -7-.

Con ello, como se aprecia en la figura 2 cuando el gancho entre en uso, una vez atravesada la pieza a colgar -8- por tal extremo apuntado -2-, se hace pasar este extremo por el taladro -6- alojando  
30 el terminal punzante en la capota -7-, lo que permite

evitar accidentes, haciendo tope el escalón -4- en el propio taladro -6-, evitando la apertura fortuita del gancho, que puede deslizarse fácilmente por la correspondiente barra -9- de colgado.

5                   El modelo, dentro de su esencialidad, puede ser llevado a la práctica en otras formas de realización que difieran sólo en detalle de la indicada únicamente a título de ejemplo a las cuales alcanzará igualmente la protección que se recaba. Podrá, pues,  
10 fabricarse este gancho en cualquier forma y tamaño, con los medios y materiales más adecuados y con los accesorios más convenientes, por quedar todo ello comprendido en el espíritu de las siguientes reivindicaciones.

REIVINDICACIONES

Se reivindica como objeto del presente modelo de utilidad:

1.- Gancho perfeccionado para el colgado  
5 de reses y similares, caracterizado esencialmente por estar constituido por una tira de material flexible, de naturaleza termoplástica o similar, uno de cuyos extremos se remata en forma apuntada con un nervio reforzante que posteriormente queda regruesado en  
10 escalón para hacer tope, una vez atravesada la pieza a colgar, en el taladro existente en una pala terminal con que se remata el otro extremo de la tira y por el que se inserta dicho extremo apuntado, disponiendo el citado extremo ensanchado de un juego  
15 de vaciado y abombamiento a modo de capota para albergar el extremo apuntado cerrando el gancho.

2.- "GANCHO PERFECCIONADO PARA EL COLGADO DE RESES Y SIMILARES".

Consta la presente memoria descriptiva de cuatro hojas mecanografiadas y de una lámina de dibujos.

Madrid, a

ENCARNA MARTINEZ FERRANDIZ

p. a.

MANUEL DE RAFAEL.

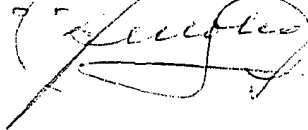

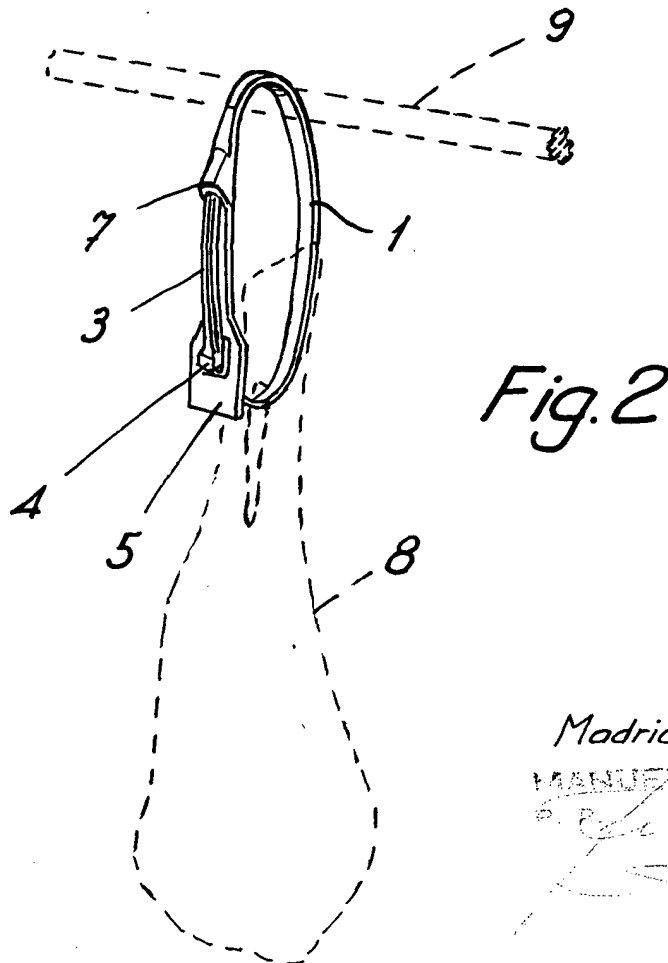
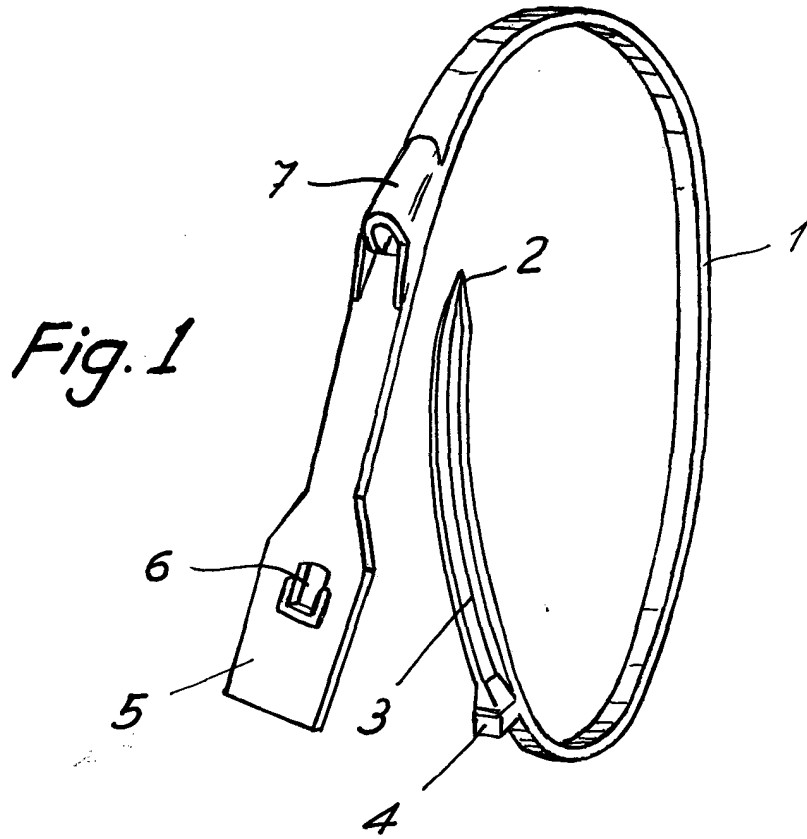

Madrid, 5 Febrero 1977

MANUEL DE JARBE

*[Handwritten signature]*