



ESPAÑA

19	ES	11	NUMERO	226193
		21		
		22	FECHA DE PRESENTACION	4 FEB. 1977

**MODELO DE UTILIDAD**

30	PRIORIDADES:	32	FECHA	33	PAIS
31	NUMERO				

47	FECHA DE PUBLICIDAD	51	CLASIFICACION INTERNACIONAL
			A 17 G

54	TITULO DE LA INVENCIÓN
	"SOPORTE PERFECCIONADO PARA PORTA-RETRATOS"

71	SOLICITANTE (S)
	D. JOAQUIN SEGURA MARTINEZ

	DOMICILIO DEL SOLICITANTE
	SEVILLA.- C/. Castilla, nº 137

72	INVENTOR (ES)

73	TITULAR (ES)
	D. JOAQUIN SEGURA MARTINEZ

74	REPRESENTANTE
	M.V. DE LA TORRE

**- MODELO DE UTILIDAD -**

que por veinte años para España, se solicita a favor de Don Joaquin SEGURA MARTINEZ, residente en SEVILLA, c/ Castilla, 137, por: **"SOPORTE PERFECCIONADO PARA PORTA-RETRATOS"**.

**-Memoria Descriptiva-**

Es bien conocido el inconveniente que presenta el conseguir una perfecta estabilidad de las porta-retratos ag tualmente en el mercado, debido a la necesidad de colocar - los inclinados hacia atrás, para que nos ofrezcan la máxima  
5 visión del retrato colocado en él; es necesario por tanto - adosarle en su parte posterior un soporte que lo mantenga - en equilibrio.

Este soporte unas veces se abre demariado, bien - por el propio peso del porta-retratos o bien porque resbala  
10 sobre la superficie en la cual se coloca y otras veces de -

cierra, no teniendo topes que se lo impidan.

En ambas ocasiones, el porta-retrato, pierde su equilibrio y cae.

5 El soporte perfeccionado, objeto de esta invención, posee dos topes, uno fijo que impide que este se abra más de lo necesario y otro móvil o pestaña, que impide que el soporte se cierre una vez que el porta-retrato está colocado en su posición, de tal forma, que si por un acto fortuito, éste se desplaza no pierde su estabilidad.

10 Por otra parte, el especial diseño del pié del soporte, nos permite colocar el porta-retrato, tanto en posición vertical como apaisado, sin que esto influya en las funciones de los topes.

15 Para la mejor comprensión de como está constituido el soporte perfeccionado objeto de la presente solicitud, nos ayudamos del dibujo adjunto, en el que podemos observar.

En la figura A, el porta-retrato se encuentra en su posición de uso, es decir, con su soporte desplegado.

20 La pestaña nº. 1, se encuentra girada alrededor de su eje nº.2, que a su vez está fijado al pié del soporte nº. 3, haciendo tope entre éste y la parte posterior del porta-retrato nº. 4, impidiendo de esta forma que se pueda cerrar.

25 La parte superior del pié nº. 3, lleva unos tacos nº. 5, que hacen tope sobre la pieza nº. 6, impidiendo con ello que el soporte pueda abrirse mas.

En la parte inferior del pié nº. 3, se han hecho unos planos nº. 7 y 8, a 90º, que nos permiten colocar el porta-retrato en posición vertical o apaisada.

30 La figura B, nos muestra, el soporte recogido sobre el porta-retrato.

Descrita suficientemente la naturaleza y alcance de la presente invención, así como una forma preferida de poder la llevar a la práctica, se hace constar que en la misma podrán ser variables los materiales, formas, dimensiones y en general todos aquellos detalles accesorios o secundarios que no alteren, cambien ni modifiquen la esencialidad propuesta.

REIVINDICACIONES

10 1ª.- Soporte perfeccionado para porta-retratos, caracterizado porque en un lateral del pie dispone de una pieza triangular en forma de charcueta que abatida sirve de tope.

2ª.- Soporte perfeccionado para porta-retratos, según reivindicación 1ª, caracterizado porque en la parte superior del pie hay previstos dos topes que se alojan en sendas muescas de un resalte de la zona de fijación.

15 3ª.- Soporte perfeccionado para porta-retratos, según reivindicaciones 1 y 2, caracterizado porque la parte inferior o de apoyo esta formada por dos planos perpendiculares entre si.

4ª.- "SOPORTE PERFECCIONADO PARA PORTA-RETRATOS".

Consta la presente memoria Descriptiva de tres hojas numeradas y mecanografiadas por una sola cara a las que se le acompaña una de planos para su mejor comprensión.

Madrid, 4 FEB. 1977

M. V. DE LA TORRE  
P. P.

José Pérez Collado

FIG. A

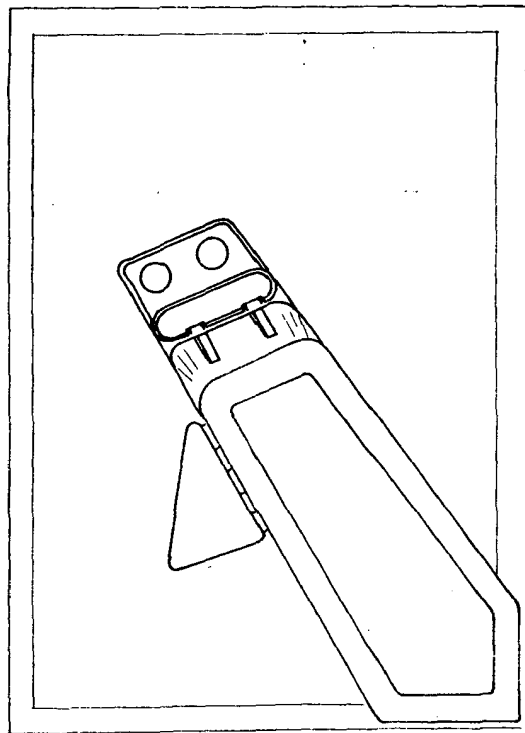
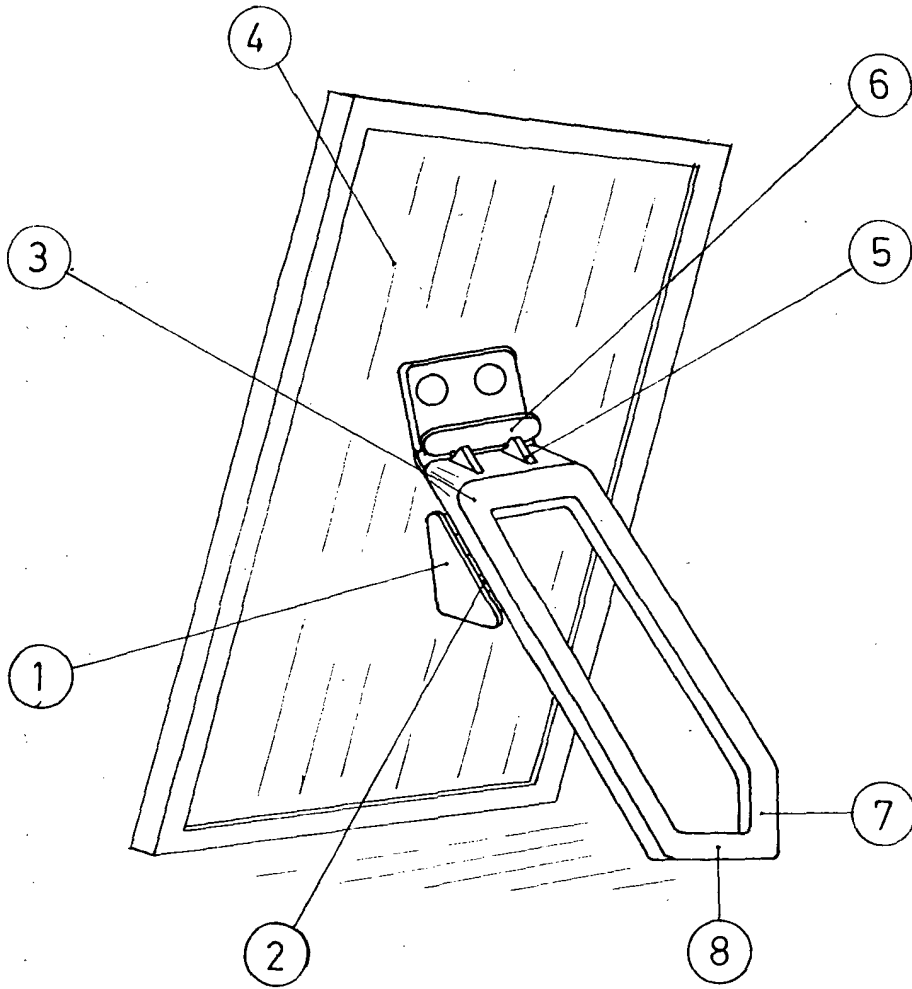

FIG. B

M. V. DE LA TORRE  
P. P.

*Jose Pérez Collao*  
Jose Pérez Collao

Escala variable  
L 4 FEB. 1977