



ESPAÑA

19	ES	11	NUMERO	226167	10	Y
		21				
		22	FECHA DE PRESENTACION	25 ENE. 1977		

226167

MODELO DE UTILIDAD

30 PRIORIDADES:		
31 NUMERO	32 FECHA	33 PAIS
47 FECHA DE PUBLICIDAD		51 CLASIFICACION INTERNACIONAL A63H
54 TITULO DE LA INVENCIÓN "DISCO VOLADOR DE JUGUETE"		
71 SOLICITANTE (S) D. Morris RUBENSTEIN Stein		
DOMICILIO DEL SOLICITANTE NETANYA (Israel) - 11 Ben Yehudah St.		
72 INVENTOR (ES)		
73 TITULAR (ES)		
74 REPRESENTANTE: D. Alfonso Durán Olivella.		

MEMORIA DESCRIPTIVA

El presente Modelo de Utilidad se refiere a un disco volador, destinado a constituir un juego para los niños, pudiendo servir además como artículo de promoción comercial, por ejemplo para ser entregado conjuntamente con productos alimenticios o de gran consumo, al adquirir éstos.

El nuevo disco presenta la configuración típica de un plato, con una entalla radial en un punto de su periferia, y se acompaña de un elemento laminar y flexible que permite comunicarle un impulso, mediante el cual el disco sale con un movimiento de rotación de manera similar a los llamados platillos volantes, dando la sensación de que se trata de uno de ellos.

Para facilitar la explicación, se acompaña a la presente memoria unos dibujos en los que se ha representado, a título de ejemplo ilustrativo y no limitativo, un caso de realización de un disco volador de juguete, según los principios de las reivindicaciones.

En los dibujos:

La figura 1 es una vista por la parte interna, la figura 2 una sección meridiana y la figura 3 una vista por la cara externa del nuevo disco, indicándose en el tercer dibujo la situación de un plano II-II que produce la sección de la segunda figura.

Las figuras 4 y 5 muestran, en proyección

frontal y de perfil, el elemento accionador del disco.

La figura 6 enseña la manera en que se comunica al plato volador el impulso inicial, y la figura 7 indica la manera en que se realiza el acoplamiento del
5. componente accionador.

Los elementos designados con números en los dibujos corresponden a las partes siguientes:

-1-, zona central del disco en cuyo entorno figura el reborde -2-, de sección curvilínea, cuya periferia presentará ventajosamente el nervio -3-, anular;
10. -4-, entalla radial en el reborde -2-, con el ensanchamiento -5-;

-6-, elemento de estructura laminar y forma representada en la figura 4, con la zona -7- de configuración rectangular, que en su extremo presenta el
15. nervio transversal -8- y el tetón -9- lateral.

Para comunicar al disco -1- un impulso que lo desplace girando sobre sí mismo, se le imprime una fuerza tangencial, en la disposición ilustrada en la figura
20. 6, mediante el extremo de la zona -7-, sujetando la parte -6- con la mano derecha, a la vez que se sostiene levemente el disco con la mano izquierda.

Tanto el disco -1- como el elemento -6- se realizarán ventajosamente de material plástico flexible, y las dimensiones del segundo serán tales que, a
25. efectos de almacenamiento, podrá alojarse en el interior del plato -1- en la disposición representada en la figura 1.

Todo cuanto no afecte altere, cambie o modifique la esencia del disco descrito, será variable a
30. los efectos del actual Modelo.

N O T A.

Se reivindica como objeto de este registro por Modelo de Utilidad:

- 1.- Disco volador de juguete, caracterizado esencialmente por presentar la forma de un plato circular con un reborde de sección curvilínea, ventajosamente provisto en su periferia de un nervio anular, que en un punto de dicho reborde presenta una entalla radial convergente, con un ensanchamiento interno, con
- 5.
- 10.
- 15.
- la que se conjuga la terminación, provista de un reborde transversal, de la zona rectangular alargada de un componente auxiliar destinado al impulso inicial del disco, siendo dicho elemento de estructura laminar y formando una zona de sujeción y manejo, figurando asimismo junto al extremo de la zona rectangular del propio segundo componente un tetón que coopera en el acoplamiento funcional de los dos elementos.

- Sean cuales fueren las circunstancias que concurran en la esencialidad del Modelo de Utilidad, definido en la anterior reivindicación, cuyo objeto es:
- 20.

2.- "DISCO VOLADOR DE JUGUETE".

Consta la presente memoria de cuatro hojas foliadas, mecanografiadas por una sola cara y de los

dibujos unidos a la misma.

Barcelona, 25 ENE. 1977

P.A. de D. Morris RUBENSTEIN Stein,

ALFONSO DURÁN

p. p.

Alfonso Durán

FE/mj.

FIG.1

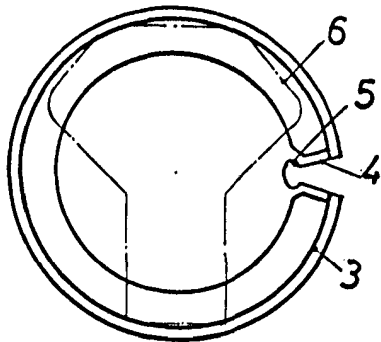

FIG.4

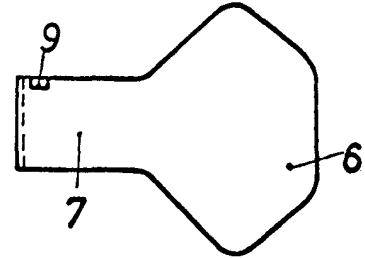

FIG.2

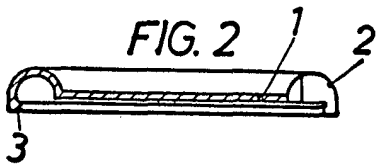

FIG.5

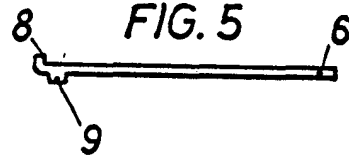

FIG.3

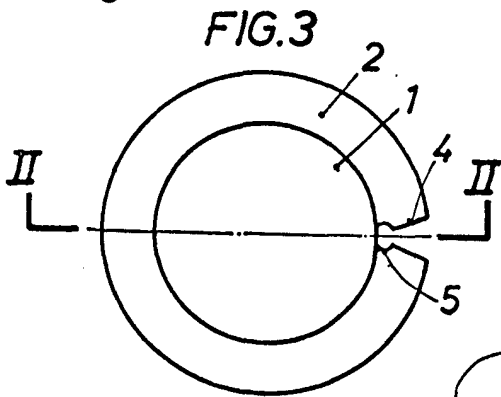

FIG.6

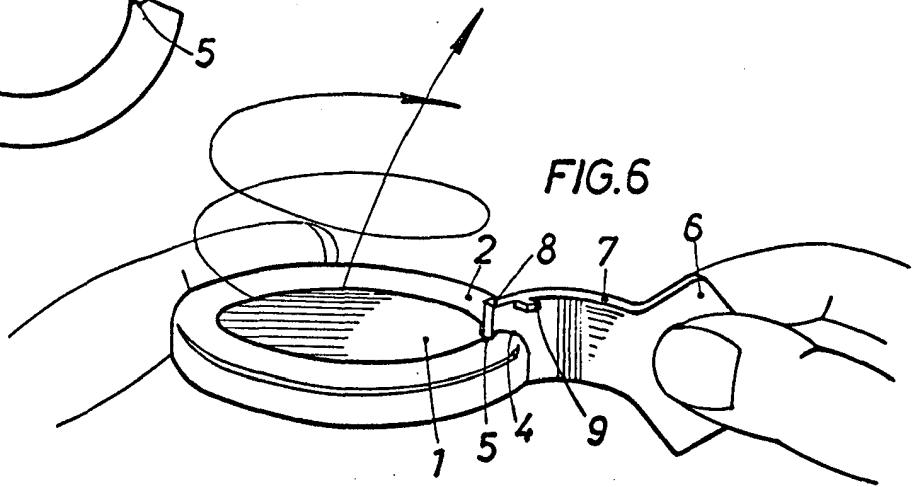
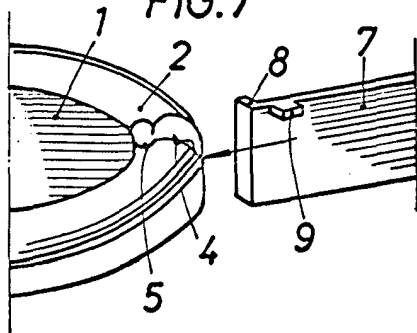

FIG.7



BARCELONA, 25 ENE. 1977.

P.A. ALFONSO DURAN

P.P.

Alfonso Duran

ESCALA VARIABLE