



ESPAÑA

19	ES	11	NUMERO	21	226157	10	Y
		22	FECHA DE PRESENTACION		4 Febrero 1977		

MODELO DE UTILIDAD

30 PRIORIDADES:		
31 NUMERO	32 FECHA	33 PAIS
47 FECHA DE PUBLICIDAD		51 CLASIFICACION INTERNACIONAL A47 G
54 TITULO DE LA INVENCIÓN "Sábana mejorada"		
71 SOLICITANTE (S) MANUFACTURAS VALIS, S.A.		
DOMICILIO DEL SOLICITANTE BARCELONA, c/Consejo de Ciento, 320		
72 INVENTOR (ES)		
73 TITULAR (ES)		
74 REPRESENTANTE D. Pedro SUGRAÑES FERRER, Agte. Of. Prop. Ind. BARCELONA, c/Provenza, 304		

MODELO DE UTILIDAD

Por "Sábana perfeccionada"

MEMORIA DESCRIPTIVA

5 Como es sabido, existe un innumerable conjunto de
soluciones para las sábanas a fin de facilitar a la persona
que debe hacer la cama su manipulación. De entre todas las
soluciones conocidas, son muy usuales aquellas que impiden
el que se puedan desprender del colchón así como las que adop-
tan formas fuera de lo normal para evitar pliegues y otros
10 detalles de adorno, con los que se seguían antiguas costumbre

Es conocido también el hecho de que la sábana en-
cimera sea decorada de tal forma que, a la vez de cumplir
con su función, sirva de colcha evitando así la superposición
de dos tipos de lencería, con el consiguiente trabajo y engor-
15 rro. También se conoce el hecho de convertir en un solo cuer-
po o unidad estructural la sábana encimera la colcha y la man-
ta que se precisa para las temporadas invernales, redundando
todo ello en beneficio para el usuario.

Consiste, por tanto, el presente Modelo de Utilidad
20 en una sábana mejorada caracterizada porque sus elementos

constitutivos permiten conseguir que en un mismo cuerpo de utilización se encuentre la sábana encimera la colcha y la manta o edredón o similar, produciéndose el efecto nuevo de que este conjunto puede quedar perfectamente sujeto al colchón gracias a los detalles que la caracterizan.

Consiste el presente Modelo de Utilidad en una sábana mejorada caracterizada por estar formada por una bolsa de dimensiones mayores que las de la cama dentro de la cual se introduce un material de abrigo embolsado adecuadamente, en la que se da la particular circunstancia de que los extremos abiertos de la bolsa constitutiva de la sábana se prolongan en dos faldones, uno por cada cara, destinados a sujetar la sábana en el colchón.

La hoja de dibujos que acompaña la presente Memoria muestra a título de ejemplo no limitativo la sábana mejorada que nos ocupa pudiendo apreciarse en su figura 1 una perspectiva del conjunto y en sus figuras 2 y 3 el modo de aplicación de las características que constituyen el presente Modelo de Utilidad a fin de conseguir la máxima eficacia y vistosidad dentro del efecto perseguido.

En dichas figuras puede verse la sábana 1 en forma de bolsa y en cuyo interior se encuentra un embolsado 2 relleno de material de abrigo, cual embolsado es de quita y pon gracias a la abertura que presenta la sábana 1 por uno de sus extremos. Precisamente por el extremo donde presenta

la abertura la sábana 1 se prolonga en dos faldones 3 (superior) y 4 (inferior) que persiguen la finalidad de cubrir al colchón y/o canapé de la cama.

Las figuras 2 y 3 muestran las peculiares ventajas de este sistema de sábana pudiendo distinguirse en el caso de la figura 2 como el faldón inferior se aprovecha para sujetar la sábana al colchón mientras que el faldón 3 se comporta como elemento decorativo a fin de tapar el somier o canapé dando por tanto a la cama una decorosa vistosidad. En la figura 3 se puede apreciar otra aplicación de la sábana mejorada objeto del presente Modelo de Utilidad en la que ambos faldones se sujetan por debajo del colchón quedando así totalmente fijada la sábana a éste.

En la ejecución práctica del presente Modelo de Utilidad podrán variar cuantos detalles constructivos o configurativos, no afecten cambiándola o modificándola a su propia esencialidad.

REIVINDICACIONES

Se reivindica como objeto del presente Modelo de Utilidad

1.- Sábana mejorada caracterizada por estar formada por una bolsa de dimensiones mayores que las de la cama, dentro de la cual se introduce un material de abrigo embolsado adecuadamente, en la que se da la particular circunstancia de que los extremos abiertos de la bolsa constitutiva de la sábana se prolongan en dos faldones, uno por cada cara, destinados a sujetar la sábana en el colchón.

2.- SABANA MEJORADA

Consta la presente Memoria de cuatro hojas foliadas y mecanografiadas por una sola cara acompañada de una hoja de dibujos.

Madrid, 4 de febrero de 1977

MANUFACTURAS VALLS, S.A.

p.a.

PEDRO SUGRAÑES FERRER

p. p.

Fdo. Pedro Sugrañes Moliné

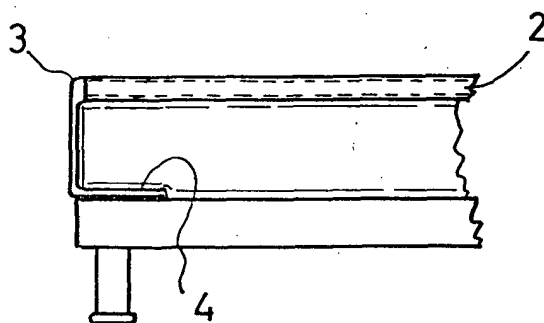
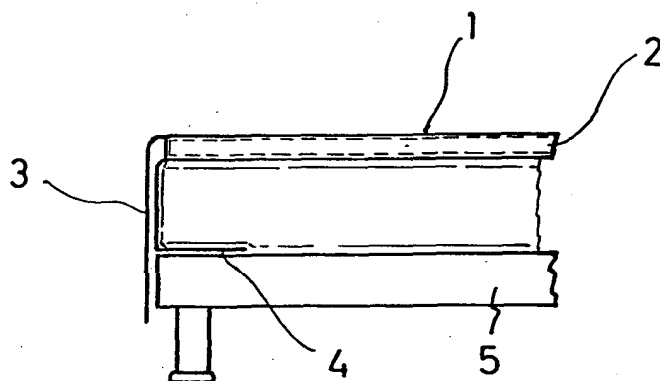
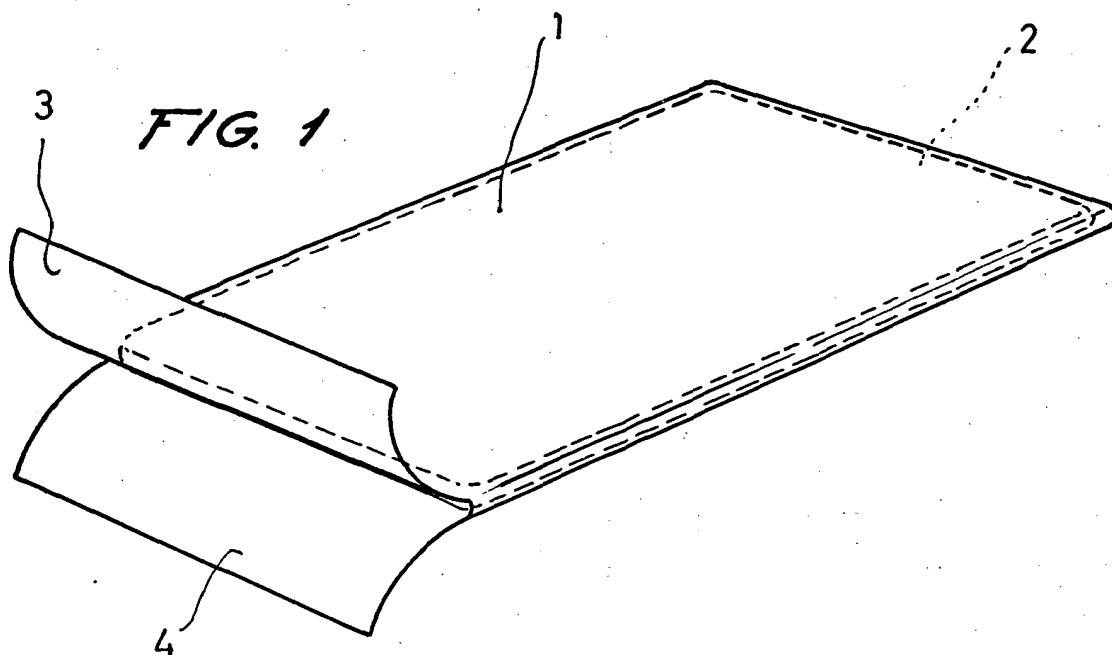

MADRID. 4 de Febrero de 1977

p.a.

PEDRO SUGRAÑES FERRER

p. p.

Fdo. Pedro Sugañes Moliné

ESCALA VARIABLE