



ESPAÑA

18	ES	11	NUMERO	226154	10	Y
21		22	FECHA DE PRESENTACION	14 JUN 1977		

MODELO DE UTILIDAD

0

14 JUN. 1977

30	PRIORIDADES:	32	FECHA	33	PAIS
31	NUMERO				

47	FECHA DE PUBLICIDAD	51	CLASIFICACION INTERNACIONAL
			A47 J

54	TITULO DE LA INVENCION
	"FIAMBRERA-TERMO PERFECCIONADA"

71	SOLICITANTE (S)
	MANUFACTURAS TERMOS, S.A.

	DOMICILIO DEL SOLICITANTE
	BARCELONA, Pedro IV, 327-333

72	INVENTOR (ES)

73	TITULAR (ES)

74	REPRESENTANTE
	D. MANUEL DE RAFAEL GARCIA

MEMORIA DESCRIPTIVA

El presente modelo de utilidad se refiere a una fiambarrera-termo perfeccionada, del tipo amparado ya por el modelo de utilidad nº 130.440 que, esencialmente comprende un cuerpo protector que aloja un recipiente-termo y está compuesto por dos piezas, es decir, una pieza de cuerpo y una pieza de base y cuya fiambarrera-termo comporta una tapa que presenta un asa diametral y cierra el cuerpo protector por roscado.

La fiambarrera-termo objeto del presente modelo de utilidad se distingue ventajosamente de las conocidas porque, a base de una notable sencillez constructiva, proporciona una adecuada conservación de los alimentos. Por otra parte, la fiambarrera-termo es de una gran capacidad y permite llevar y conservar una o más clases de alimentos que quedan separados independientemente dentro de la fiambarrera-termo.

A tenor de todo ello, la fiambarrera-termo en cuestión se caracteriza esencialmente por el hecho de que la pieza de cuerpo está constituida por una monopieza moldeada que conforma un cuello hueco y roscado exteriormente para recibir la tapa superior. Dicho cuello se prolonga hacia el interior de la pieza de cuerpo y configura una cavidad apta para la colocación de alimentos. Contra la pared exterior de dicha cavidad encaja el recipiente-termo cuya ancha boca se aloja en el citado cuello hueco. La fiambarrera-termo se completa, en general, con un tapón-recipiente para alimentos encajable optativamente

en la boca de la indicada cavidad.

Con el fin de facilitar la explicación, se acompaña a la presente memoria descriptiva, una hoja de dibujos con una única figura, en la que se ha representado un caso práctico de realización, el cual se cita sólo a título de ejemplo no limitativo del alcance del presente modelo de utilidad.

En su única figura se muestra la fiambarrera-termo en sección longitudinal.

Comprende el modelo un cuerpo protector que consta de una monopieza -1- que comprende una parte tubular -1'- y una cavidad -1''- receptora de alimentos sólidos, cuyo cuerpo protector comporta una tapa inferior -2- que se acopla mediante roscado a la citada parte tubular y presenta nervios aprehensibles -3- para su giro. Dicha tapa comprende, además, un apoyo -4- para el recipiente-termo -5- que ajusta contra la citada cavidad -1''-, y cuya ancha boca se aloja en un cuello hueco -6- previsto en la monopieza -1-.

La fiambarrera-termo incluye un tapón-recipiente -7- apto para la contención de otros alimentos y ajustable en la boca de la cavidad -1''-, cuyo tapón-recipiente comprende un ala circundante -8- que se apoya sobre el borde del cuello -6- de la monopieza -1- y recibe un disco de cierre -9- que encaja en la boca de dicho tapón-recipiente sobre el ala -8- del cual se aplica una arandela o junta elástica de hermeticidad -10- retenida alrededor del disco de cierre -9-. Este disco presenta un rehundido que

aloja una pieza discoidal -11- de material termoaislante.
El conjunto se completa, en general, con una tapa superior -12- que incorpora un asa -13- diametral, cuya tapa se acopla mediante roscado al cuello -6-
5 de la parte tubular -1'- de la monopieza -1-, y a cuya tapa se fija el disco de cierre -9-.

La utilización del tapón-recipiente -7- es optativa y, en el caso de no emplearse, se dispone el disco de cierre -9- sobre la boca de la cavidad
10 -1''- en la que se apoya la junta elástica de hermeticidad -10- de que es portador dicho disco de cierre sobre el cual se aplica entonces la tapa -12-.

El modelo, dentro de su esencialidad, puede ser llevado a la práctica en otras formas de
15 realización que difieran sólo en detalle de la indicada únicamente a título de ejemplo, a las cuales alcanzará igualmente la protección que se recaba. Podrá, pues, fabricarse esta fiambarrera-termo en cualquier forma y tamaño, con los medios y materiales más adecuados
20 y con los accesorios más convenientes, por quedar todo ello comprendido en el espíritu de las siguientes reivindicaciones.

REIVINDICACIONES

Se reivindica como objeto del presente modelo de utilidad:

5 1.- Fiambrera-termo perfeccionada, del
tipo que comprende un cuerpo protector del recipiente-
-termo y compuesto por una pieza de cuerpo y una
pieza de base, a cuya pieza de cuerpo se acopla
una tapa superior que comprende un asa,
c a r a c t e r i z a d a esencialmente por el
10 hecho de que la pieza de cuerpo es una monopieza
que conforma un cuello hueco y roscado exteriormente
para recibir la tapa superior, cuyo cuello se
prolonga hacia el interior de la pieza de cuerpo
y forma una cavidad receptora de alimentos y contra
15 la pared exterior de la cual encaja el recipiente-
-termo cuya ancha boca se aloja en dicho cuello hueco,
comprendiendo la fiambrera-termo un tapón-recipiente
para alimentos y encajable optativamente en la boca
de la citada cavidad sobre cuya boca se aplica un
20 ala circundante del tapón-recipiente.

2.- "FIAMBRERA-TERMO PERFECCIONADA".

Consta la presente memoria descriptiva de cinco hojas mecanografiadas y de una lámina de dibujos.

Ma-

drid, a 3 FEB. 1977

MANUFACTURAS TERMOS, S.A.

p. a.

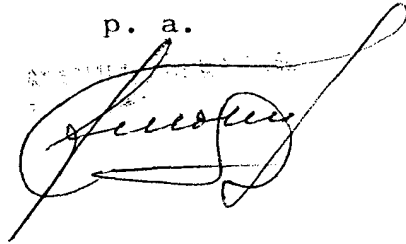
A handwritten signature in cursive script, appearing to read "Luis", written over a faint, illegible stamp or background.

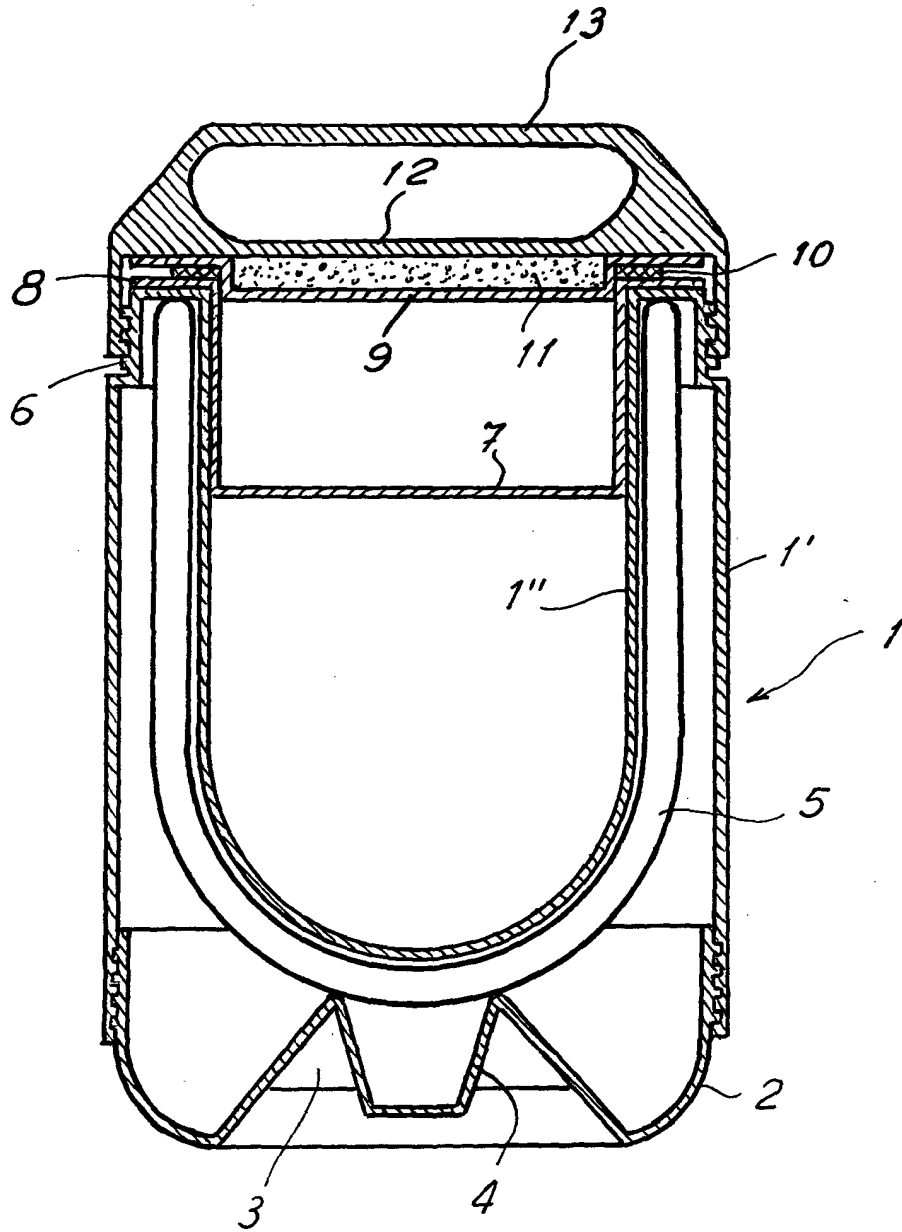

Madrid, 3 Febrero 1977