



ESPAÑA

ES (11) 226153 (21) Y
FECHA DE PRESENTACION
3 FEB. 1977

226153

MODELO DE UTILIDAD

14 JUN. 1977

(30) PRIORIDADES:
(31) NUMERO (32) FECHA (33) PAIS

(47) FECHA DE PUBLICIDAD (51) CLASIFICACION INTERNACIONAL
A47J

(54) TITULO DE LA INVENCIÓN
"ASIDERO PERFECCIONADO PARA RECIPIENTES Y SIMILARES".

(71) SOLICITANTE (S)
MANUFACTURAS TERMOS, S.A.

DOMICILIO DEL SOLICITANTE
BARCELONA, Pedro IV, 327-333

(72) INVENTOR (ES)

(73) TITULAR (ES)

(74) REPRESENTANTE
D. MANUEL DE RAFAEL GARCIA

MEMORIA DESCRIPTIVA

El presente modelo de utilidad se refiere a un asidero perfeccionado para recipientes y similares, que aporta notables y sensibles mejoras sobre los diversos tipos de asideros similares conocidos actualmente.

En efecto, es sabido que son muy numerosos los recipientes que van dotados de asideros, tales como jarros, termos, etc. pero o bien forman monopieza con el propio recipiente, con la consiguiente complicación en el molde de fabricación del mismo, y encarecimiento subsiguiente de la pieza, o son de tipo postizo, pero entonces exigen, para su incorporación o fijación al recipiente, de medios tales como tornillos, remaches, etc.

El presente asidero pertenece a este último tipo, pero con la característica fundamental de encajar a simple presión con respecto al recipiente, con lo que toda la estructura, tanto de los elementos, recipiente y asidero, como de los medios de fijación son muy simples y de económica realización.

En esencia ello se consigue dotando al asa propiamente dicha, en sus terminales huecos de adaptación a la superficie del recipiente de unos nervados internos transversales, de entrada a bisel, que en el acoplamiento se complementan con las uñas extremas, asimismo de entrada a bisel, de respectivas aletas salientes y solidarias del propio recipiente.

Con el fin de facilitar la explicación, se acompaña a la presente memoria descriptiva, de

una hoja de dibujos, en la que se ha representado un caso práctico de realización, el cual se cita sólo a título de ejemplo no limitativo del alcance del presente modelo de utilidad.

5 En dichos dibujos:

La figura 1 es una vista en perspectiva del asidero en cuestión, desacoplado del recipiente.

La figura 2 muestra un detalle en sección parcial del propio asidero, una vez montado.

10 Según tales figuras, el asidero perfeccionado para recipientes y similares, objeto del presente modelo de utilidad está constituido por un asa monopieza convencional -1- representada con estructura en forma de "C", cuyos terminales -2- y -3- adoptan un perfil complementario con el de la superficie -4-
15 del recipiente, y son huecos presentando en su interior, unas nervaduras transversales -5- con entradas -6- a bisel.

Por su parte, el recipiente -4- lleva unas
20 aletas salientes -7- monopiezas con el mismo y rematadas en uñas extremas -8- asimismo con entrada -9- a bisel. Tanto bajo los extremos de las nervaduras -5-, como en las caras de las aletas -7- contrapuestas a las de situación de las uñas -8- existen cortas
25 pestañas reforzantes -10-.

Con tal constitución el montaje del asidero se logra por simple encaje directo a presión del asa -1- en las aletas -7-, produciéndose el enganche entre las nervaduras -5- y las uñas -8-,
30 facilitado en montaje por los biseles respectivos

-6- y -9-, estando las nervaduras -5- partidas para su mayor elasticidad.

El modelo, dentro de su esencialidad puede ser llevado a la práctica en otras formas de
5 realización, que difieran sólo en detalle de la indicada, únicamente a título de ejemplo a las cuales alcanzará igualmente la protección que se recaba. Podrá, pues, fabricarse este asidero en
10 cualquier forma y tamaño, con los medios y materiales más adecuados, y con los accesorios más convenientes por quedar todo ello comprendido en el espíritu de las siguientes reivindicaciones.

REIVINDICACIONES

Se reivindica como objeto del presente modelo de utilidad:

1.- Asidero perfeccionado para recipientes y similares, caracterizado esencialmente por comprender unas aletas salientes del recipiente, rematadas en uñas con entradas a bisel que enganchan por elasticidad a presión directa en las nervaduras internas transversales, también con entrada a bisel, existentes junto a las embocaduras de los terminales huecos del asa propiamente dicha.

2.- "ASIDERO PERFECCIONADO PARA RECIPIENTES Y SIMILARES".

Consta la presente memoria descriptiva de cuatro hojas mecanografiadas y de una lámina de dibujos.

Madrid, a 7 FEB. 1977

MANUFACTURAS TERMOS, S.A.

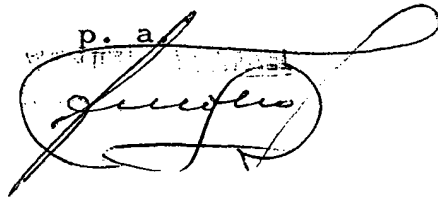
p. a.

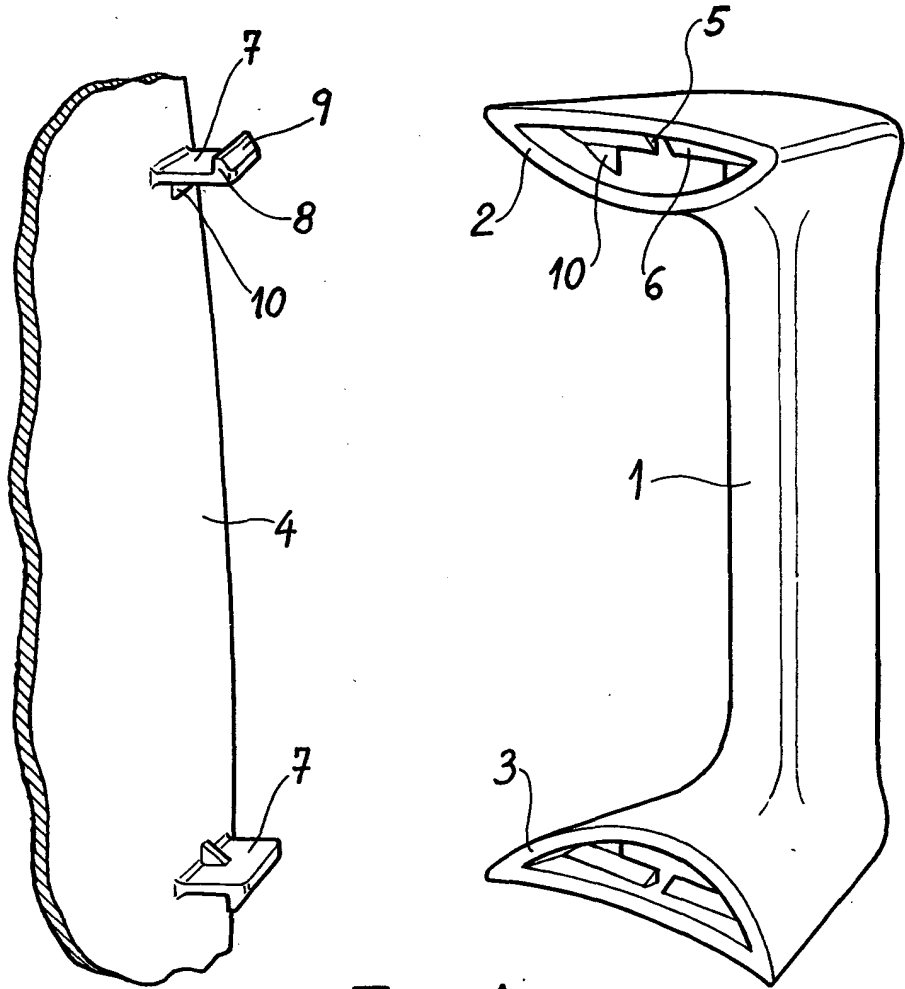

Fig. 1

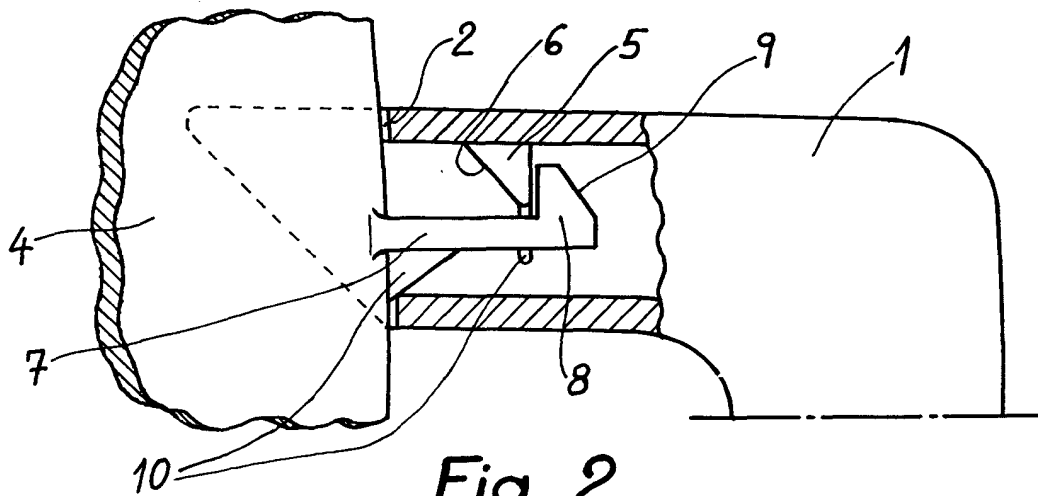

Fig. 2

Madrid, 8 Febrero 1977

[Handwritten signature]