



ESPAÑA

19 ES	11 NUMERO 226.144	10 Y
	21	
	22 FECHA DE PRESENTACION 3-2-1977	

BAD ORIGINAL

226.144

MODELO DE UTILIDAD

MOD.- 2.633
GM/BB 37 605

30 PRIORIDADES: 31 NUMERO 76/03667	32 FECHA 4-2-76	33 PAIS Francia
--	--------------------	--------------------

47 FECHA DE PUBLICIDAD	51 CLASIFICACION INTERNACIONAL B 65 D
------------------------	--

54 TITULO DE LA INVENCIÓN "DISPOSITIVO DE TAPON INVOLABLE"

71 SOLICITANTE (S) LE BOUCHAGE MECANIQUE

DOMICILIO DEL SOLICITANTE 6, rue Anatole de la Forge, 75017 PARIS, Francia

72 INVENTOR (ES) Henri COURSAUT

73 TITULAR (ES)

74 REPRESENTANTE DON FERNANDO DE ELZABURU MARQUEZ
--

D.O. - 2633

1 La presente invención se refiere a perfeccionamientos introducidos en los dispositivos inviolables de taponamiento, que impiden el llenado fraudulento de los recipientes.

5 Son ya conocidos dispositivos de este tipo, que comprenden una válvula en forma de disco plano móvil, en un espacio definido entre un asiento, emplazado sobre el labio superior del gollete del recipiente, y el fondo de una cubeta parcialmente introducida en este asiento, estando este
10 último y la cubeta fijados, en el momento de la fabricación de la cápsula, en un manguito hueco, provisto de nervios de tope y de centrado para el asiento y la cubeta; este manguito, inserto en una capucha inviolable de garantía, comprende, en la parte inferior de su superficie interna, una ranura circular que permite, por simple empuje vertical descendente, colocar
15 lo de forma inamovible sobre el gollete de un recipiente, provisto de un anillo circular correspondiente.

Siendo relativamente reducido el desplazamiento de la válvula, origina una insuficiencia del caudal
20 de vertido del líquido contenido en el recipiente, de tal modo que ha habido que modificar el dispositivo citado para mejorar su funcionamiento.

A este efecto, otros dispositivos inviolables de taponamiento, del tipo ya descrito anteriormente, comprenden una cubeta, que se halla centrada respecto al asiento,
25 to, por medio de dientes radiales que sobresalen hacia el exterior y que se apoyan contra la cara interna del ánima del manguito hueco, estando separados estos dientes por amplias aberturas, que hacen comunicar las partes internas de la cubeta, en la que se desplaza la válvula, con el espacio com-
30

1 prendido entre el citado manguito y esta cubeta.

La mejora así realizada ha permitido aumentar sensiblemente el caudal de vertido, pero la estanqueidad al nivel de la válvula plana deja que desear.

5 Según la presente invención, la válvula, realizada de forma conocida, bajo la forma de una bola, coopera con un asiento, que es solidario del extremo de una chimenea, dispuesta de modo coaxial en el interior del faldón del citado asiento, que está introducido en el orificio del gollete
10 del recipiente.

El material que constituye la bola se escoge, por otra parte, en función del peso volumétrico del líquido que el recipiente debe contener.

15 El dibujo anejo, proporcionado a título de ejemplo, permitirá comprender mejor la invención, las características que presenta y las ventajas que es susceptible de procurar.

20 La figura única del dibujo es un corte longitudinal de un dispositivo de taponamiento según la invención, montado sobre el gollete de una botella u otro recipiente.

El gollete del recipiente lleva una corona plana superior 1, una parte cilíndrica 2, un anillo circular 3, y un resalto 4, adyacente a una pestaña inferior 5.

25 En el orificio del gollete, se introduce un asiento 120, que comprende un faldón 121, que coopera con la cara de este orificio, y que se prolonga, por una parte, hacia arriba, por una arandela horizontal anular 122, que descansa sobre la corona 1, y por otra parte, hacia abajo, por
30 un tabique troncocónico 123, unido con el extremo inferior

de una chimenea 124, dispuesta de forma concéntrica en el interior del faldón 121.

La periferia de la arandela anular 122 se prolonga hacia arriba por un manguito tubular 125, cuya cara interior se halla provista de una pestaña 125a, bajo la que se engrana elásticamente la corona inferior 126 de una cubeta 127, destinada a limitar el desplazamiento axial de una bola 113. Esta cubeta lleva aberturas laterales 128, que permiten el paso del líquido, cuando la botella se halla en curso de vertido. La cubeta 127 está provista, además, de una parte interior cerrada 129, de forma general troncocónica, y contra la que se coloca la bola en el curso del vertido. Se observará la presencia de salientes aislados 129a en la cara interior de la parte 129, y sobre los que llega a tope la bola, a fin de que no se pegue contra la citada cara, cuando se está en presencia de líquidos de baja tensión superficial.

Evidentemente, el material con el que se realiza la bola 113, se escoge de tal modo que su peso volumétrico sea superior al del líquido. De otro modo, en el curso del vertido, la bola flotaría en la corriente de líquido para llegar a pegarse contra el asiento 130, previsto en la parte superior de la chimenea 124. Asimismo, en el curso de un llenado ilegal, la bola flotaría elevándose de su asiento, de tal modo que su acción sería ineficaz.

El conjunto está montado en un manguito 7, cuya parte superior lleva un tapón de obturación 8, quedando solidarizado este manguito con el gollete del recipiente, por aplicación elástica alrededor del anillo circular 3. Una capucha 6 se halla sujeta al manguito, y su arista inferior se halla engastada bajo la pestaña inferior 5 del gollete.

REIVINDICACIONES

Los puntos que como característica de novedad, se presentan para que sean objeto de esta solicitud de Modelo de Utilidad en España, por VEINTE años, son los que se recogen en las reivindicaciones siguientes:

1ª.- Dispositivo de tapón inviolable, del tipo que comprende un espacio definido entre un asiento y una cubeta parcialmente introducida en éste, estando dispuestos estos dos órganos en un manguito asociado al gollete del recipiente, mientras que se disponen aberturas laterales en la cara lateral de la cubeta, caracterizado porque la válvula, realizada en forma conocida, en forma de una bola, coopera con un asiento, que es solidario de una chimenea, dispuesta de modo coaxial en el interior del faldón del citado asiento que se halla introducido en el orificio del gollete del recipiente.

2ª.- Dispositivo según la reivindicación 1ª, caracterizado porque el peso volumétrico de la bola es superior al del líquido contenido en el recipiente.

3ª.- Dispositivo según una cualquiera de las reivindicaciones 1ª y 2ª, caracterizado porque la bola se apoya contra salientes espaciados de la cubeta, en el curso del vertido del líquido.

4ª.- DISPOSITIVO DE TAPON INVOLABLE.

Tal y como se ha descrito en la Memoria que

1 antecede, representado en los dibujos que se acompañan y para los fines que se han especificado.

Esta Memoria consta de siete hojas escritas a máquina por una sola cara.

5

MADRID, 12. MAR 1977

P.A. Fernando de Elzaburu
Por Poder.

10

15

20

25

30

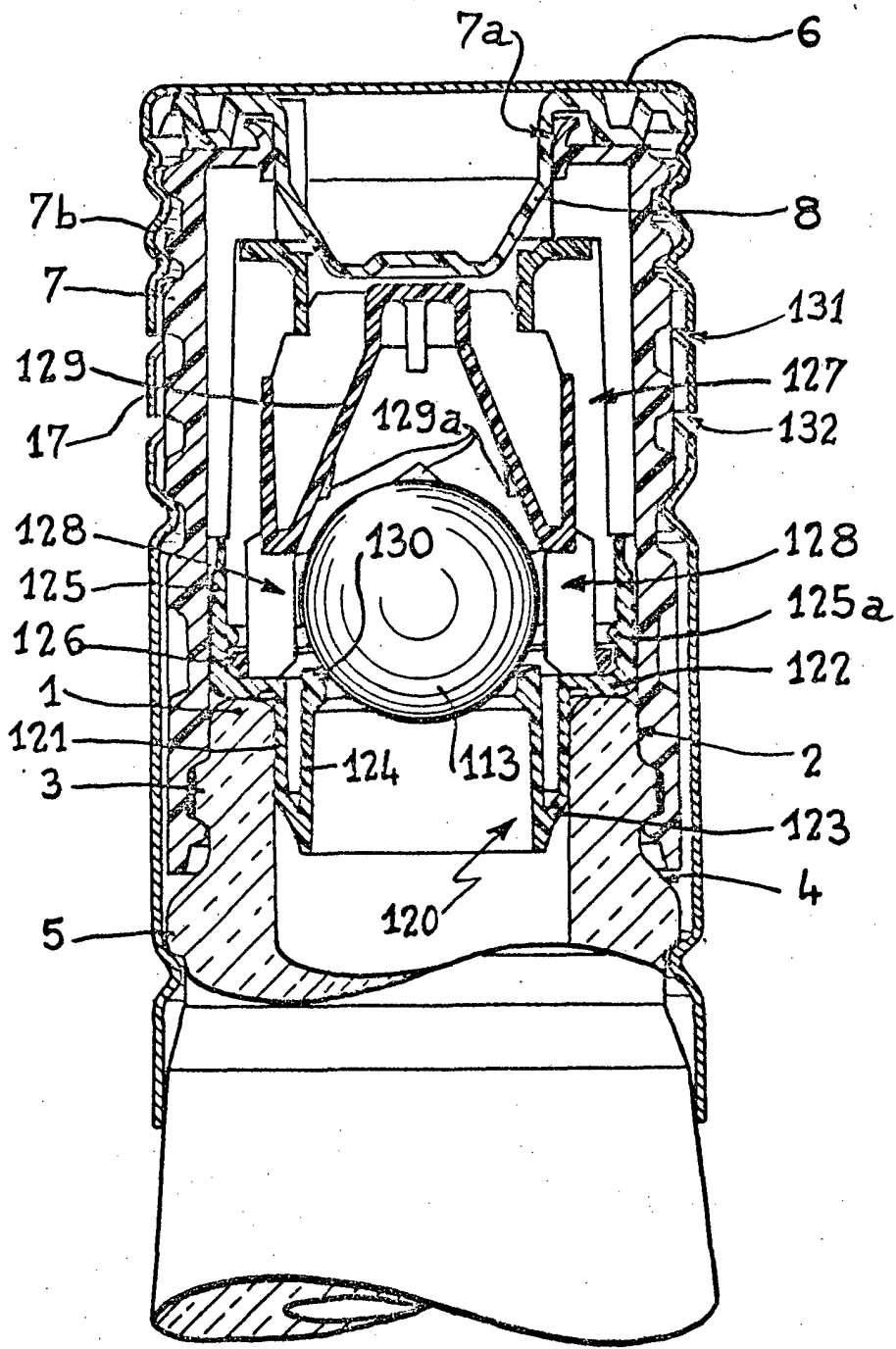

Fernando de Elizaburu
Por Poder.