



ESPAÑA

BAD ORIGINAL

ES

(11) NUMERO	226.142
(22) FECHA DE PRESENTACION	3 - 2 - 77

Y

226.142

MODELO DE UTILIDAD

(30) PRIORIDADES:	(32) FECHA	(33) PAIS
(31) NUMERO		

(47) FECHA DE PUBLICIDAD	(51) CLASIFICACION INTERNACIONAL
	B65D

(54) TITULO DE LA INVENCIÓN

CAJA ENVASE MEJORADA PARA BOTELLAS Y FRASCOS

(71) SOLICITANTE (S)

DESTILERIAS SORIANO, S. A.

DOMICILIO DEL SOLICITANTE.

Crta. del Medio, 75 HOSPITALET DE LLOBREGAT (Barcelona)

(72) INVENTOR (ES)

(73) TITULAR (ES)

(74) REPRESENTANTE

Da. Matilde LLORT Geronés.



El presente Modelo de Utilidad se refiere a -
una caja envase mejorada para botellas y frascos, que
presenta la ventaja de que aparte de conseguir un efecto
decorativo notable permite tener adecuadamente presenta-
5 dos los botellines cuyo contenido se identifica en fun-
ción de su forma exterior.

Aunque en el ejemplo presentado se considera -
como más representativo el de que los envases sean para
licores de frutas y que, por tanto tengan la forma de
10 frutas, puede aplicarse el mismo sistema al caso en que
los envases tengan formas diversas de flores, en el caso
de tratarse de perfumes o de otro tipo, mientras que la
forma externa del envase tenga alguna relación con el
contenido.

15 La caja envase se caracteriza porque su inte-
rior aparece distribuido según una serie de compartimien-
tos o cavidades que limitan los espacios precisos para
que se alojen con la debida sujeción la correspondiente
botella o frasco. La forma exterior de cada botella o
20 frasco se corresponde con la de una fruta, flor, hoja o
elemento representativo que sea la imagen expresiva de
la esencia de la naturaleza del líquido contenido en la
botella o frasco.

Las botellas contenidas en el envase presentan
25 la forma completa del objeto, representado/ ya que el verdadero tapón
queda oculto en el interior de un capuchón ajustado en -

la zona del cuerpo del envase próxima al gollete. Por
ello la superficie exterior del capuchón, en cuyo inte-
rior se aloja el tapón, continua según las líneas del
30 cuerpo de la botella o frasco de manera que el conjunto
exterior adopte la forma completa de la fruta, flor, ho-
ja o elemento representado.

En la hoja gráfica adjunta y a título de ejem-
plo, se representa un caso de realización práctica de la
35 caja envase para botellas y frascos, objeto del presente
Modelo de Utilidad.

En la figura 1 se representa la vista en pers-
pectiva de la caja envase objeto del presente Modelo de
Utilidad que contiene una serie de botellas en forma de
40 frutas. La figura 2 es la vista exterior de una botella
en forma de pera.

La botella en forma de pera de la figura 2, pr^e
senta el cuerpo inferior -1- que se separa del capuchón
encajado a presión -2- por la junta exterior apanas visi-
45 ble exteriormente según la línea -3-. Asimismo se ad- -
vierte la base plana -4- de apoyo de la botella y en el
extremo del tapón el tallo -5- de la pera que simula el
envase que debe contener licor de pera. El capuchón -2-
puede ser una simple tapa a presión y en el interior pue-
50 de haber el verdadero tapón de cierre roscado al gollete,
que no es visible desde el exterior ya que queda oculto
por el capuchón -2- encajado a presión. Así el conjunto,
cumpliendo la función de botella, tiene la forma de una

55 pera tal y como se advierte en la figura 2. La parte superior del cuerpo -1- del envase va reduciéndose de sección según -6- hasta quedar con la sección de enlace con el capuchón. Asimismo la parte de mayores dimensiones - del cuerpo -1- se reduce inferiormente de diámetro hasta su superficie inferior -7- de enlace con la base -4-.

60 En la figura 1 se advierte la caja envase de laterales -8- y -9-, y compartimientos definidos por las series de paredes verticales perpendiculares -10- y -11- en los que se disponen alojados sobre fondos planos -12- con huecos de forma correspondiente o simplemente sobre
65 fondos de fragmentos de elementos de relleno, viruta, serpentinas o similar que evitan la rotura, una serie de frascos o botellas que, en el ejemplo de la figura y por ser de licores de fruta, representan respectivamente las formas de una pera -13-, una piña -14-, una ciruela -15-,
70 una naranja -16-, una manzana -17-, un plátano -18-, una mandarina -19- y una granada -20-, advirtiéndose en todos los casos las líneas -21- correspondientes a la junta de encaje a presión del tapón.

Se fabricará la caja envase mejorada para botellas y frascos, objeto del presente Modelo de Utilidad,
75 con los materiales apropiados a sus elementos componentes, pudiendo variar su forma, acabado, dimensiones y cuantos detalles no alteren, cambien o modifiquen su esencialidad.

- R E I V I N D I C A C I O N E S -

- 80 1ª.- Caja envase mejorada para botellas y frascos, caracte-
terizada porque su interior aparece distribuido según
una serie de compartimientos o cavidades que limitan los
compartimientos independientes precisos para que se alo-
jen con la debida sujeción la correspondiente botella o
85 frasco. La forma exterior de cada botella o frasco se co-
rresponde con la de una fruta, flor, hoja o elemento re-
presentativo que sea la imagen expresiva de la esencia
de la naturaleza del líquido contenido en la botella o
frasco.
- 90 2ª.- Caja envase mejorada para botellas y frascos, según
reivindicación primera, caracterizada porque las bote-
llas o frascos alojados en los compartimientos de la ca-
ja tienen la característica común de representar en su
forma exterior la fruta, flor o elemento representativo
95 de que se trate, que sea la imagen expresiva de la natu-
raleza del líquido, licor o perfume, contenido en la bo-
tella o frasco.
- 98 3ª.- Caja envase mejorada para botellas y frascos.
Consta la presente memoria descriptiva de cinco hojas fo-
liadas y escritas por una sola cara.

Barcelona, 28 de Enero de 1.977

P. A.

M. LLORT



FIG.1

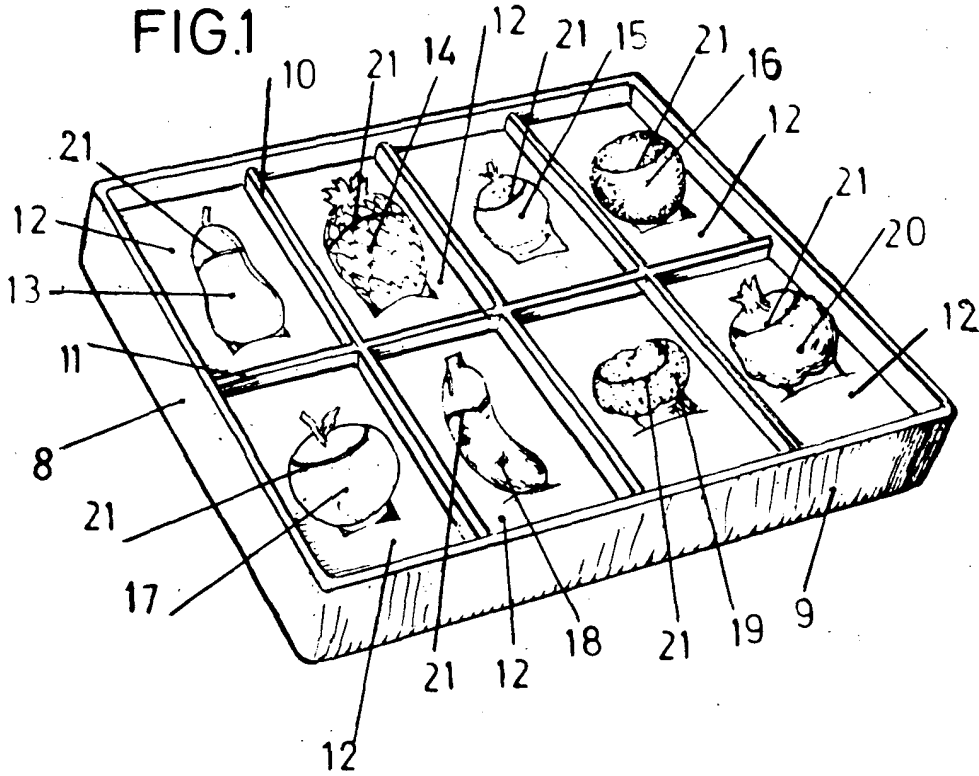
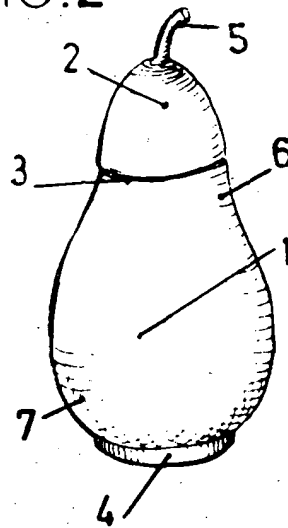

FIG.2



BARCELONA 28 DE Enero DE 1937

M. LLORT

ESCALA VARIABLE.