



(19) ES (11) 225981 (10) Y
(21)
(22) FECHA DE PRESENTACION
27 ENE. 1977

MODELO DE UTILIDAD

C 21

(30) PRIORIDADES:
(31) NUMERO (32) FECHA (33) PAIS

(47) FECHA DE PUBLICIDAD (51) CLASIFICACION INTERNACIONAL
A47C

(54) TITULO DE LA INVENCION
"REPOSACABEZAS PLEGABLE POLIPOSICIONABLE"

(71) SOLICITANTE (S)
D. JOSE GARCIA PELLADO

DOMICILIO DEL SOLICITANTE
MADRID, Calle Marcenado, 47

(72) INVENTOR (ES)
el propio solicitante

(73) TITULAR (ES)

(74) REPRESENTANTE
D. MANUEL DE RAFAEL GARCIA

MEMORIA DESCRIPTIVA

Se refiere el modelo conforme el enunciado in
dica, a un elemento reposacabezas que es plegable
desarrollando un volumen mínimo y que permite debido
a sus características, aplicarlo para apoyo y des-
5 canso de la cabeza en múltiples posiciones y en di-
versa e ilimitadas aplicaciones pero, especialmen-
te, ha sido ideado para servir como cabezal cuando
uno está tumbado boca arriba o como barbillero cuan
do uno está tumbado boca abajo, permitiendo mantener
10 la cabeza en una postura cómoda y adecuada cuando se
desea leer o hacer cualquier otra acción en dicha
posición; también es apoyable el reposacabezas con-
tra cualquier lugar y en cualquier otra posición,
recostándose lateralmente o hacia atrás.

15 Una de las características de dicho reposacabe-
zas es que está formado por una armadura preferen-
temente metálica, compuesta fundamentalmente de dos
pequeños bastidores casi idénticos, cruzados y ar-
ticulados en un punto central de intersección a tra-
20 ves del cual se logran dos posiciones, una abierta
en forma de doble tijera y otra cerrada o plegada.

Otro de los detalles es que los remates o ex-
tremos de dichos bastidores, están cerrados por
traviesas, determinando bastidores cerrados sobre
25 las que, enjaretadas, van montadas unas superficies

textiles sintéticas o similares, laminares y flexi-
bles y que unen respectivamente, los extremos situa-
dos en un mismo plano de los bastidores diagonalmen-
te inversos que forman la armadura una vez abierta
5 de tal modo que, tanto por arriba o por abajo, que-
dan dos superficies elásticas y flexibilizadas para
el apoyo reposado de la cabeza en cualquiera de las
posiciones o usos comentados en el primer párrafo y
dentro de unas dimensiones perfectamente calculadas
10 para el apoyo de ésta dentro de la limitación que
supone un mínimo posible.

Otro detalle del modelo es que sobre dichas su-
perficies irán impresos los caracteres publicitarios
o decorativos que pudieran otorgar al objeto una di-
15 fusión con fines comerciales.

Una idea más amplia de las características del
modelo la realizaremos a continuación al hacer refe-
rencia a la lámina de dibujos que a ésta memoria se
acompaña, de la que de manera un tanto esquemática y
20 tan solo por vía de ejemplo se representan los deta-
lles preferidos del invento.

En los dibujos:

La figura 1.- es una vista en perspectiva del re
posacabezas en posición abierta.

La figura 2.- es una vista en perspectiva de di
25 cho reposacabezas en posición plegada.

Refiriéndonos a las indicaciones numéricas de dicha lámina de dibujos, destacaremos las características y detalles de dicho reposacabezas. Vemos, conforme se ha dicho, que la armadura preferentemente metálica de varilla plana o redonda o de cualquier sección, en materiales ligeros pero resistentes por ejemplo: aluminio, está formado por dos bastidores -1- y -2- de diseño prácticamente simétrico y en forma de "X" cerrada por sus extremos; el primero por las traviesas -6- y -6a- y el segundo por las traviesas -7- y -7a-.

Ambos bastidores -1- y -2-, en la intersección, presentan sendos quiebros planos -3- y -4-, respectivamente, de forma que los quiebros -4- resultan separados o abiertos para recibir los quiebros -3- unidos y comprendidos entre los primeros, con una ligera holgura, de modo que mediante un pasador -5- que atraviesa todos ellos, se forma un eje de articulación que permite la apertura o cierre de dichos bastidores según los ejemplos representados en las figuras 1 y 2.

Dicha armadura presenta dos superficies cubiertas por unas bandas -8- y -9- textiles, preferentemente, y flexibles que ocuparán las bases superior e inferior de dicha armadura -1-, -2-, una vez abierta.

Dichas superficies -8- y -9- constituyen indis-

tintamente el reposacabezas y base de apoyo y van enjaretadas, respectivamente en las traviesas -6- y -7- por medio de jaretas -9b- y -9a- y, en las traviesas -6a- y -7a-, mediante las jaretas -8a- y -8b-.

Podemos comprobar que en la figura 2ª, que el soporte plegado recoge en cada extremo, también plegadas, las bandas -8- y -9- o superficies reposacabezas, pudiendo transportarse sin apenas volumen en cualquier sitio.

Una vez descrita convenientemente la naturaleza del modelo se hace constar a los efectos oportunos que él mismo no queda limitado a los detalles exactos de esta exposición sino que por el contrario, en él se introducirán las modificaciones que se consideren oportunas, siempre que no se alteren las características esenciales del mismo que se reivindicarán a continuación.

REIVINDICACIONES

1.- Reposacabezas plegable poliposicionable, constituido por una armadura ligera, liviana y en materiales metálicos resistentes, que se caracteriza al estar constituida por dos bastidores casi simétricos en forma de "X", con sus remates o extremos cerrados por traviesas y que, en la intersección, presenta quiebros planos cerrados, los de un bastidor, y abiertos o separados los del otro para montarse uno dentro del otro en forma de aspa o doble tijera y uniéndose por un pasador pasante que sirve de eje otorgándole un medio de articulación para el plegado de ambos bastidores delimitando una base inferior y otra superior cerrados por sendas superficies reposacabezas.

2.- Reposacabezas plegable poliposicionable, conforme la reivindicación anterior dichas bases se caracterizan al estar cubiertas por unas superficies laminares flexibles, textiles preferentemente, por cada extremo enjaretadas en las traviesas opuestas situadas en un mismo plano del conjunto abierto y que portarán caracteres publicitarios u ornamentales con fines comerciales.

3.- "REPOSACABEZAS PLEGABLE POLIPOSICIONABLE".

Todo conforme queda descrito en la presente memoria que consta de seis hojas mecanografiadas por una sola cara, foliadas y dibujos que se acompañan.

Madrid. 21 JUN 1937

JOSE GARCIA PELLADO

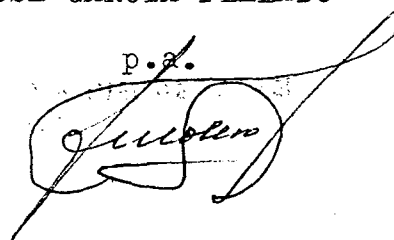
p. a.


Fig.- 1

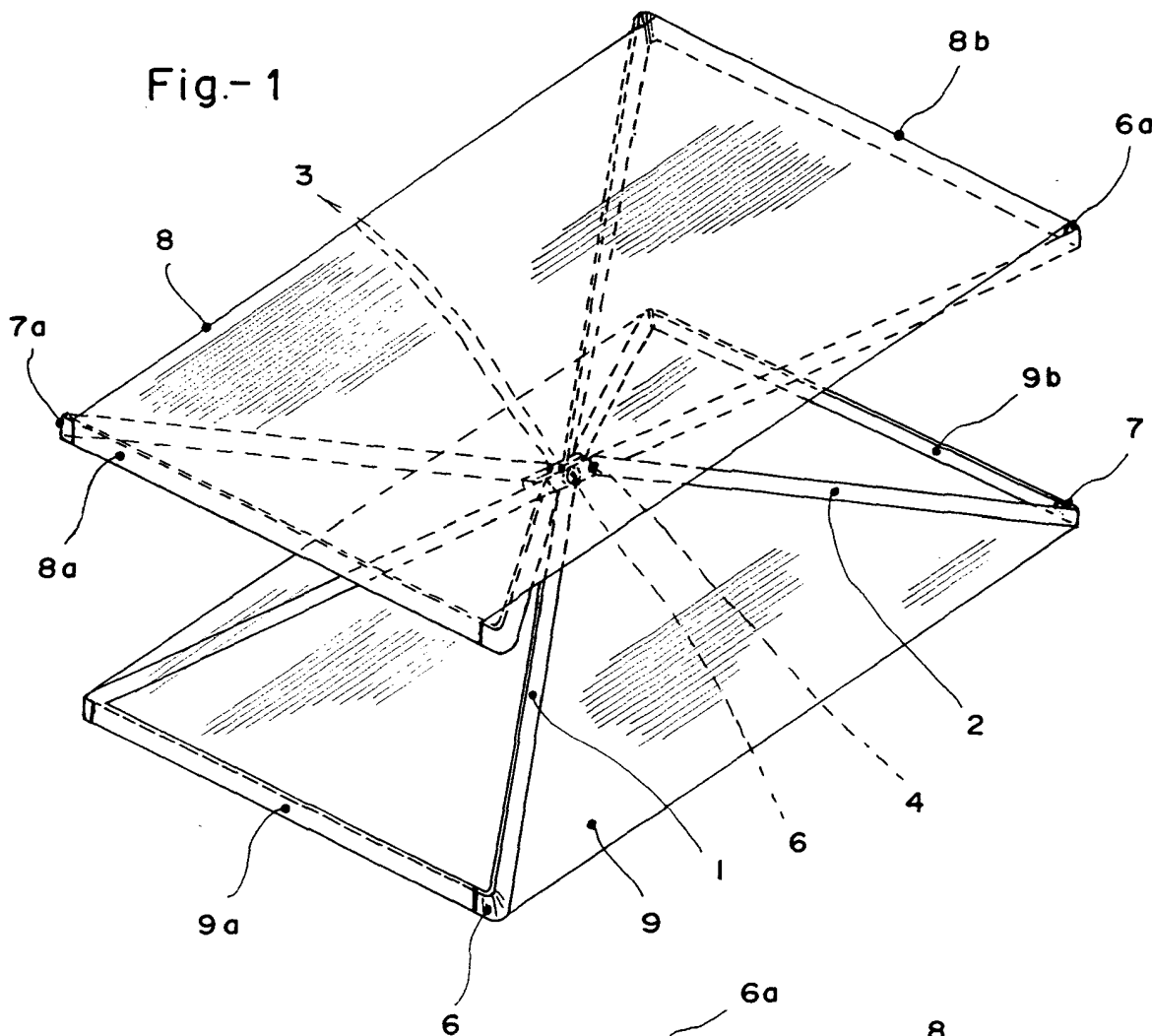
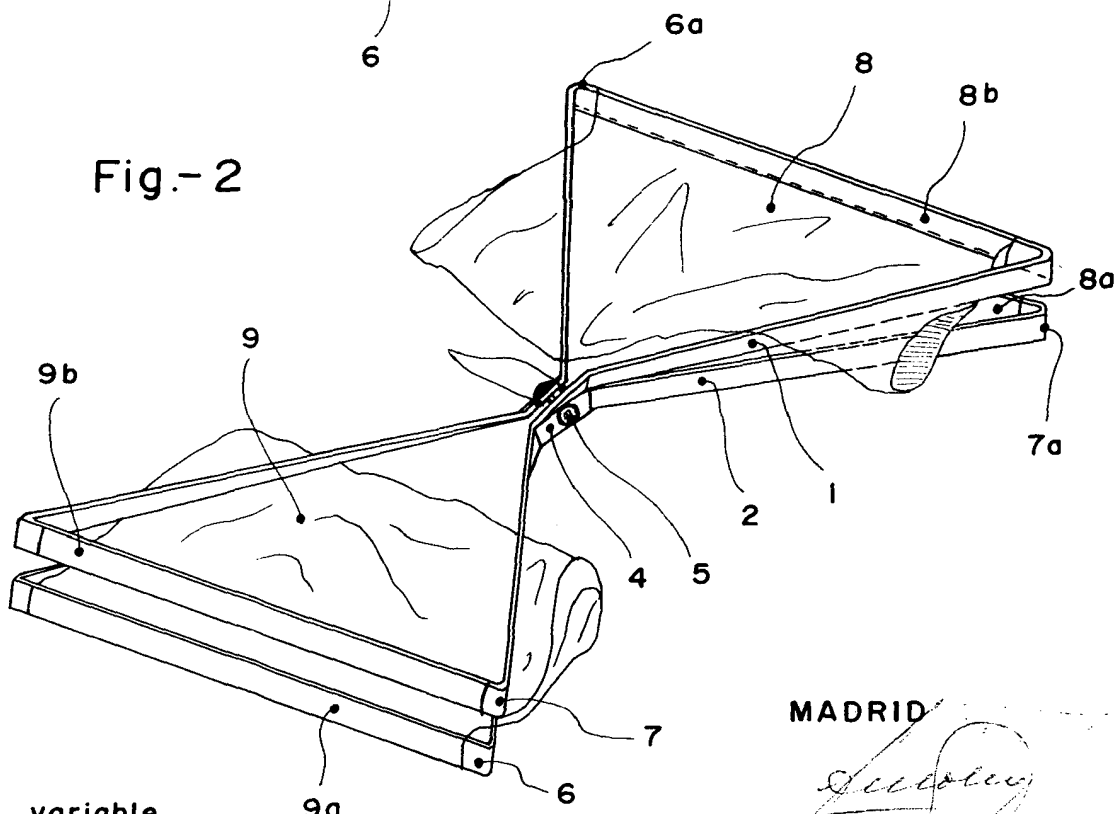


Fig.- 2



Escala variable

MADRID