



ESPAÑA

10 ES	11	NUMERO	10 Y
	21	225 963	
	22	FECHA DE PRESENTACION	
		4.1.1977	

225963

MODELO DE UTILIDAD

30 PRIORIDADES:	32 FECHA	33 PAIS
31 NUMERO		

47 FECHA DE PUBLICIDAD	51 CLASIFICACION INTERNACIONAL
	A42D

54 TITULO DE LA INVENCIÓN

"ASIENTO INFANTIL PLEGABLE"

71 SOLICITANTE (S)

D. RAMON JANE CABAGNERO

DOMICILIO DEL SOLICITANTE

BARCELONA, Cartagena, 203

72 INVENTOR (ES)

73 TITULAR (ES)

74 REPRESENTANTE

D. MANUEL DE RAFAEL GARCIA

MEMORIA DESCRIPTIVA

El presente modelo de utilidad se refiere a un asiento infantil plegable.

El mismo ha sido ideado y realizado de
5 manera que comporta una armazón de una gran solidez que es muy fácilmente plegable y desplegable y que en la posición de plegado queda dispuesta formando un grupo compacto prácticamente plano que ocupa un espacio muy reducido, lo que facilita el traslado manual y la
10 guarda.

A tenor de todo ello, el asiento infantil plegable de que se trata se caracteriza porque el bastidor del respaldo se relaciona articuladamente por sus laterales con el apoyabrazos, con el asiento y, en
15 prolongación inferior, conjuntamente con las patas trasera y delantera. Por un punto próximo al asiento el respaldo se relaciona con la pata trasera a través de un compás que por su articulación central se apoya contra la citada pata y mediante un tirante articulado
20 se relaciona con un punto intermedio de la pata delantera desde cuyo punto la pata se relaciona con el asiento mediante un tirante articulado, cuyo asiento se relaciona a su vez con el apoyabrazos mediante otro tirante articulado. El tirante que relaciona el compás
25 con la pata delantera presenta un fiador que se fija en la pata trasera y bloquea la posición desplegada.

Con el fin de facilitar la explicación se acompaña a la presente memoria descriptiva una hoja con una única figura en la que se ha representado un
30 caso práctico de realización, el cual se cita sólo a

título de ejemplo no limitativo del alcance del presente modelo de utilidad.

De acuerdo con dicha figura que ilustra el asiento infantil plegable en alzado lateral, el mismo
5 comprende un bastidor -1- del respaldo -2- que por sus laterales se relaciona articuladamente mediante un eje -3- con el apoyabrazos -4- que lleva la oportuna bandeja -5-. El bastidor -1- se relaciona además articuladamente por medio de un eje -6- con el asiento
10 -7- que sostiene la parte mullida -7a-, cuyo bastidor se articula inferiormente por medio de un eje -8- conjuntamente con los extremos de las ramas de dos elementos en U -9- y -10- que forman las patas traseras y delanteras.

15 Sobre el eje -6- se articula al bastidor -1- en cada lateral un brazo -11- de un compás que comprende otro brazo -12- articulado sobre un eje -13- a un punto inferior de las patas traseras, cuyos brazos del compás se articulan entre sí en un punto -14- al
20 que se articula un tirante -15- articulado a un punto intermedio de la pata delantera sobre un eje -16- al que se articula un tirante -17- articulado con el asiento -7- a través de un eje -18- al que a su vez se articula un tirante -19- articulado al apoyabrazos
25 -4- por medio de un eje -20-.

El brazo -12- del compás presenta en su extremo superior una pestaña -21- que constituye un tope, y la posición desplegada del asiento se mantiene por medio de un fiador -22- previsto en el tirante
30 -15- y que se fija en la pata trasera -9-. Al desbloquear

el fiador de cada lateral, el asiento se pliega hasta que en la posición de plegado queda formando un conjunto compacto prácticamente plano.

5 Como se aprecia por lo expuesto, el asiento infantil plegable objeto de este modelo de utilidad está constituido de manera que resulta muy resistente y es fácilmente plegable y desplegable.

Queda previsto que las patas estén dotadas de ruedas para el cómodo traslado del asiento.

10 También se prevé que el asiento esté dotado de diversos accesorios, tales como reposapiés y otros convenientes.

El modelo, dentro de su esencialidad, puede ser llevado a la práctica en otras formas de
15 realización que difieran sólo en detalle de la indicada únicamente a título de ejemplo, a las cuales alcanzará igualmente la protección que se recaba. Podrá pues, fabricarse este asiento en cualquier forma y tamaño, con los medios y materiales más adecuados y los
20 accesorios más convenientes, por quedar todo ello comprendido en el espíritu de las siguientes reivindicaciones.

REIVINDICACIONES

Se reivindica como objeto del presente modelo de utilidad:

5 1.- Asiento infantil plegable, caracterizado porque el bastidor del respaldo se relaciona articuladamente por sus laterales con el apoyabrazos, con el asiento y, en prolongación inferior, conjuntamente con las patas trasera y delantera, y por un punto próximo al asiento dicho respaldo se relaciona con la
10 pata trasera a través de un compás que por su articulación central se apoya contra dicha pata y mediante un tirante articulado se relaciona con un punto intermedio de la pata delantera, y porque desde este punto dicha pata se relaciona con el asiento
15 mediante un tirante articulado y dicho asiento a su vez con el apoyabrazos asimismo con un tirante articulado.

20 2.- Asiento infantil plegable, según la anterior reivindicación, caracterizado porque el tirante que relaciona el compás con la pata delantera presenta un fiador que se fija en la pata trasera y bloquea la posición desplegada.

3.- "ASIENTO INFANTIL PLEGABLE"

Consta la presente memoria descriptiva de cinco hojas mecanografiadas, acompañada de una lámina de dibujos.

Barcelona para

Madrid a, 4 de Enero de 1.977

RAMON JANE CABAGNERO

p. a.

~~MANUEL DE CASAS~~
[Handwritten signature]

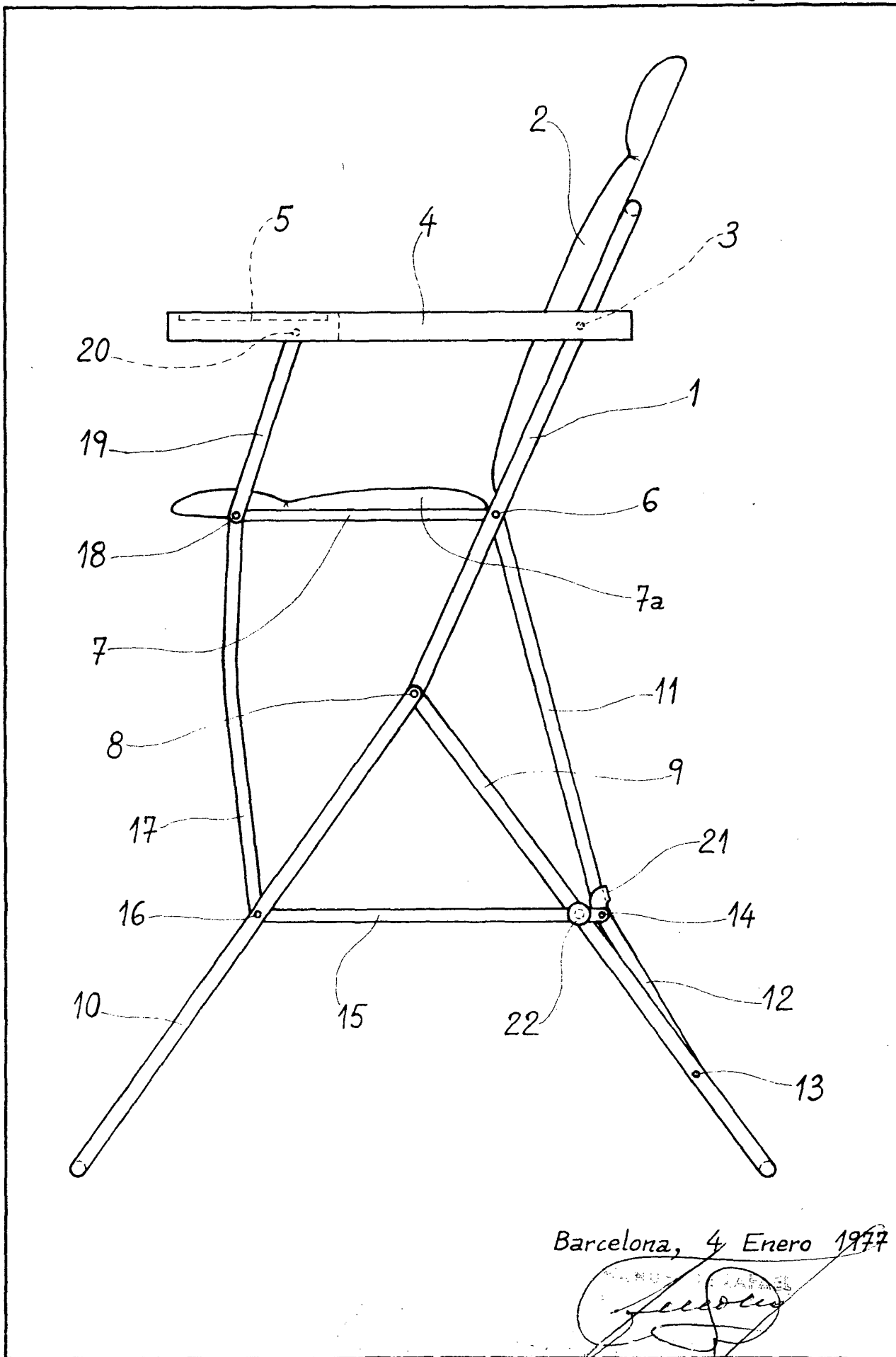

Barcelona, 4 Enero 1977

Jane Cabagnero