



19	ES	11	NUMERO	225902	10	Y
		21				
		22	FECHA DE PRESENTACION	25 enero 1977		

**MODELO DE UTILIDAD**

30	PRIORIDADES:	31	NUMERO	32	FECHA	33	PAIS
----	--------------	----	--------	----	-------	----	------

47	FECHA DE PUBLICIDAD	51	CLASIFICACION INTERNACIONAL
			A21C

54	TITULO DE LA INVENCIÓN
	"CANGILÓN REVERSIBLE PARA CÁMARAS DE FERMENTACIÓN DE MASAS PANIFICABLES".

71	SOLICITANTE (S)
	TALLERES BALART, S. A.

	DOMICILIO DEL SOLICITANTE
	Sabadell (Barcelona), calle Batllevell, 3

72	INVENTOR (ES)

73	TITULAR (ES)

74	REPRESENTANTE
	Don Ignacio PONTI GRAU

Un tipo conocido y generalizado de cámaras de fermentación para masas panificables se bada en el empleo de cadenas transportadoras sin fin y paralelas, conducidas a lo largo de un complejo recorrido por el interior del recinto de fermentación y entre las cuales se extienden cangilones transversales y acanalados, en los que se deposita las piezas de masa a fermentar. A causa de cierto número de ventajas inherentes, en la práctica se viene utilizando cada vez más un tipo de cangilón que comprende una manga de tela u otra materia absorbente y flexible, ensartada alrededor de dos barras paralelas y transversales respecto al recorrido del transportador, fijadas a sendas placas testeras extremas que van articuladas a las cadenas del mismo. Debido a su posibilidad de oscilación alrededor de su eje de articulación a las cadenas, un tal cangilón ha de ser guiado a lo largo de su recorrido por el recinto de fermentación para que en todo momento conserve su posición horizontal, adecuada para sostener las piezas de masa hasta llegar a la estación de descarga de la misma. Para ello es necesario emplear sistemas de guías que se extienden en todo el recorrido de las cadenas, y dispositivos complementarios, previstos en los diversos cangilones, todo lo cual se traduce en una construcción complicada, que encarece considerablemente la construcción de la cámara de fermentación, y es una fuente constante de problemas mecánicos.

La presente invención trata de eliminar este problema proporcionando un nuevo sistema de cangilón oscilante de la clase mencionada antes y que no requiere ningún dis-

positivo de guía a lo largo de su trayecto dentro de la cámara, excepto en lo que se refiere a la estación de descargo, donde el cangilón ha de ser volteado.

Para ello, de acuerdo con la invención, las dos  
5 barras paralelas de sostenimiento de la manga flexible que forma la cuna receptora de las piezas de masa en un cangilón de la clase indicada, en cada lado del mismo, se encuentran fijadas a los extremos de un brazo a modo de balancín, articulado por una zona intermedia sobre un eje que sobresale  
10 lateralmente de la cadena de transportador adyacente, a través de un dispositivo de articulación que permite el desplazamiento del brazo balancín respecto del eje en la dirección del eje de simetría del mismo que pasa entre las barras, entre dos posiciones situadas a ambos lados de la posición  
15 del centro de gravedad del conjunto, de manera que este último queda situado más bajo que el eje de articulación en cada una de las dos posiciones de funcionamiento inversas del cangilón.

Preferiblemente, la articulación del balancín al  
20 eje fijo a la cadena está formada por una rendija central de dicho balancín y en la que se encuentra montado libremente deslizante el extremo de un tetón fijo a la cadena y que forma el referido eje. Por otra parte, el balancín está formado ventajosamente por dos placas paralelas, exterior e  
25 interior respectivamente, la primera de las cuales tiene formada la rendija receptora del tetón eje, en tanto que la segunda forma, por una parte tope para el extremo de este último, y por la otra tope de deslizamiento de la manga fle-

xible sobre las barras.

Los dibujos adjuntos muestran, a título de ejemplo no limitativo del alcance de la presente invención y en representaciones esquemáticas, una forma preferida de llevarla a la práctica.

En dichos dibujos: La figura 1 es una vista en planta superior de uno de los extremos de un cangilón de acuerdo con la presente invención, y las figuras 2 a 4 son sendas secciones transversales, de acuerdo con la línea II-II de la figura precedente, en distintas posiciones de funcionamiento del cangilón.

De acuerdo con los dibujos, la manga de tela -1- se halla montada ensartada libremente sobre las dos barras paralelas transversales -2-, de manera que es susceptible de formar, como se aprecia, una cuna receptora de las piezas de masa a fermentar, en cualquiera de las dos posiciones de funcionamiento inversas que se deducen de las figuras 2 a 4.

En cada extremo del cangilón, las dos barras -2- van fijadas a un brazo balancín, indicado con la referencia general -3- y formado por dos placas paralelas -4- y -5- que se hallan fijadas igualmente a dichas barras mediante dispositivos de fijación no visibles y espaciadores -6-. Como se aprecia, el cangilón tiene dos planos de simetría principales: -ZZ- que pasa por los ejes de las barras, y -YY-, perpendicular al anterior y dispuesto simétricamente entre las mismas.

En cada uno de los extremos del cangilón la placa

-4- es exterior, y la -5- interior. La primera de ellas tiene una rendija u orificio coliso -7-, centrado sobre el plano de simetría -YY-, y en él se introduce libremente deslizante un tetón -8- que es prolongación de uno de los ejes de la cadena de rodillos -9- del transportador de cangilones dentro de la cámara de fermentación. La placa interior -5- se encuentra montada a una distancia adecuada de la -4- para que pueda penetrar entre ellas la longitud de tetón -8- necesaria para que la articulación sea segura, y es lisa, al menos en su parte central, enfrentada a dicho tetón, de manera que forma un tope que mantiene el cangilón adecuadamente centrado entre las dos cadenas del transportador. Por otra parte, como resulta evidente, limita el desplazamiento de la manga -1- sobre las barras -2-.

El funcionamiento del dispositivo descrito es el siguiente:

El cangilón se encuentra normalmente, como se aprecia en la figura 2, apoyado por los extremos superiores de los colisos -7- sobre los tetones -8- que forman parte de las cadenas -9- de los transportadores. Como que el centro de gravedad -G- del conjunto, situado en la intersección de los dos planos de simetría -ZZ- y -YY-, se encuentra más bajo que el eje del tetón -8-, el cangilón es estable en esta posición y se mantendrá en ella, aunque con posibilidad de oscilación como se indica por las figuras 3 y 4, independientemente de los cambios de posición que las cadenas -9- del transportador puedan sufrir a lo largo de su trayectoria dentro del recinto de fermentación.

En la estación de descarga de las piezas de masa fermentada es suficiente disponer un dispositivo de tope o de guía adecuado, simbolizado por la mano -10-, para voltear el cangilón cargado, de acuerdo con la figura 3. Efectuada la descarga, y cuando los colisos -7- adoptan una inclinación inversa respecto de la horizontal, como se indica en la figura 4, el cangilón cae para apoyarse con los extremos opuestos de los colisos sobre los tetones -8- como se deduce de la propia figura 4, quedando invertido y otra vez en posición estable y a punto de recibir una nueva carga de piezas.

La presencia de la placa tope -5- impiden que los cangilones puedan desplazarse lateralmente y llegar a rozar con una de las cadenas laterales, con el consiguiente riesgo de ser arrastrados y volteados en algunos de los cambios de dirección de las mismas.

Los dispositivos de tope necesarios para voltear los cangilones en la estación de descarga, pueden ser extremadamente sencillos y, en general, dependientes de la construcción de la cámara de fermentación donde la invención es utilizada, por cuyo motivo no se ha representado ninguna realización determinada de los mismos. De manera similar, aunque la forma de dispositivo de articulación representada, a base de coliso y tetón, es considerada como la más sencilla, es evidente que esta parte de la invención también podría ser substituída por algún otro expediente mecánico de efectos equivalentes.

Por lo demás, serán independientes del objeto de

la presente invención los detalles accesorios y demás características constructivas no esenciales, empleados en la puesta en práctica de la misma, por quedar todo ello comprendido dentro del alcance de las siguientes reivindicaciones.

- . e

## R E I V I N D I C A C I O N E S

1. Cangilón reversible para cámaras de fermentación de masas panificables, del tipo de los que comprenden una manga flexible, ensartada alrededor de dos barras paralelas y transversales respecto del transportador de cangilones, fijadas a placas testeras que van articuladas a las cadenas laterales del mismo, caracterizado esencialmente por el hecho de que las mencionadas barras van fijadas, en cada extremo del cangilón, a los extremos de un balancín articulado por una zona intermedia a un eje que sobresale lateralmente de la cadena de transportador adyacente, mediante un dispositivo de articulación que permite el desplazamiento del balancín respecto del eje en la dirección del plano de simetría de dicho balancín que pasa entre las barras, entre dos posiciones situadas a lados opuestos de la posición del centro de gravedad del conjunto, de manera que este último queda situado más bajo que el eje de articulación del conjunto en cada una de las dos posiciones de funcionamiento inversas del cangilón.

2. Cangilón reversible para cámaras de fermentación de masas panificables, de acuerdo con la reivindicación 1, caracterizado esencialmente por el hecho de que la articulación del balancín al eje fijo a la cadena está formada por una rendija central de dicho balancín y en la que se encuentra montado libremente deslizante el extremo de un tetón fijo a la cadena y que forma el referido eje.

3. Cangilón reversible para cámaras de fermentación

tación de masas panificables, de acuerdo con la reivindicación 1, caracterizado esencialmente por el hecho de que el balancín está formado por dos placas paralelas, respectivamente interior y exterior, de las que la segunda tiene formada la rendija receptora del tetón eje, en tanto que la primera constituye, por una parte tope para el extremo de este último, y por la otra tope de deslizamiento de la manga sobre las barras.

4. Cangilón reversible para cámaras de fermentación de masas panificables.

La presente memoria descriptiva consta de nueve hojas foliadas, escritas a máquina por una sola cara.

Barcelona, 25 de enero de 1977

TALLERES BALART, S. A.

P.a.



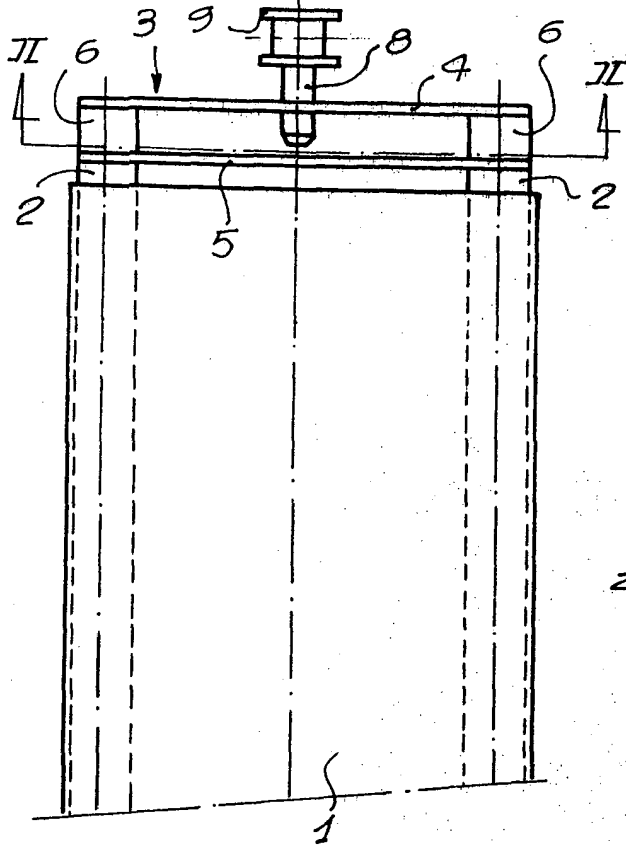

FIG. 1

FIG. 2

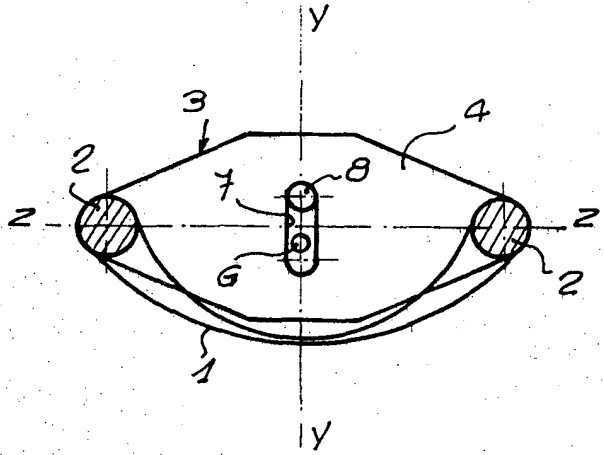

FIG. 3

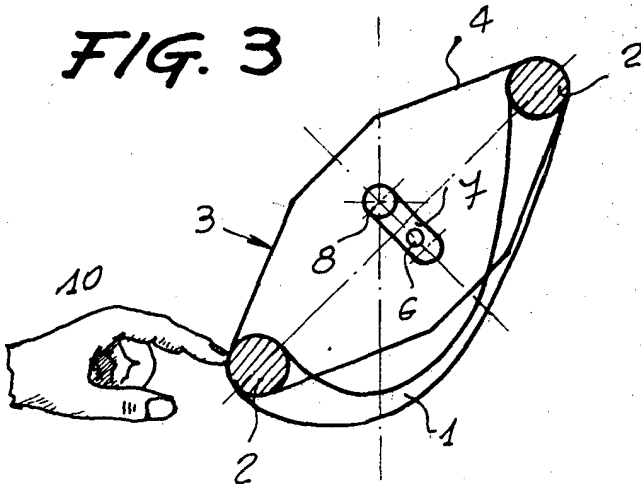
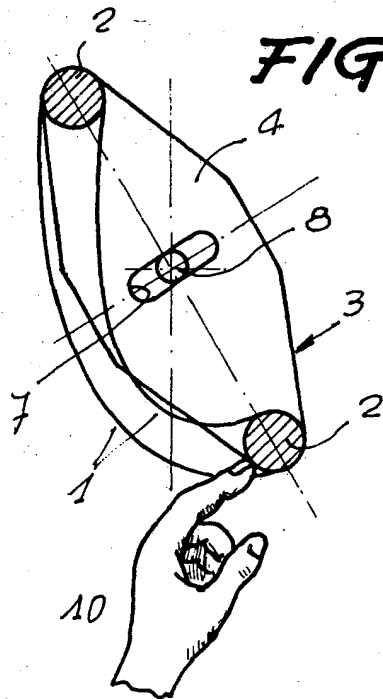

FIG. 4



Barcelona, 25 de enero de 1977  
P.a.

