



ESPAÑA

19	ES	11	225865	10	Y
		21			
		22	FECHA DE PRESENTACION		
			20.1.77		

MODELO DE UTILIDAD

30	PRIORIDADES:	32	FECHA	33	PAIS
31	NUMERO	CADUCADO			

47	FECHA DE PUBLICIDAD	51	CLASIFICACION INTERNACIONAL
		B65D	

54	TITULO DE LA INVENCIÓN
"TAPA PARA YOGURTERA"	

71	SOLICITANTE (S)
D. Ramon Sentís Duran -	

DOMICILIO DEL SOLICITANTE	
Barcelona - Laforja, 63 -	

72	INVENTOR (ES)

73	TITULAR (ES)

74	REPRESENTANTE
D. Teresa Fina Sanglas -	

El presente Modelo de Utilidad, que en lo que tiene de esencial se describe en ésta memoria, se refiere a una tapa acoplable a yogurteras, en virtud de la cual es factible conservar en el interior de las mismas una

5. temperatura más elevada, y consecuentemente lograr un aumento de productividad en el proceso de fabricación del yogurt.

Fundamentalmente, el objeto de la presente invención, consiste en una tapa de forma adecuada a la

10. yogurtera a la que se quiera aplicar y dotada de una serie de orificios de diámetro correspondiente al de los vasos de fabricación de yogurt, que vayan a ser utilizados y en los que irán cogidos los bordes superiores de dichos vasos, de modo que al cubrir con dicha tapa la

15. yogurtera, los vasos en donde se fabrica el yogurt, quedarán en el interior de una cámara cerrada, en donde se conservará una temperatura más elevada que en las yogurteras abiertas ordinarias, complementando la tapa citada una placa superior plana, que cerrará la parte in-

20. ferior portadora de los orificios y las correspondientes partes superiores de los vasos o tarros de yogurt, cubriendo el conjunto una tapa exterior.

Para mejor comprensión de cuanto antecede, y sin que ello signifique restricción alguna a la generalidad de aplicaciones posibles del modelo que nos

25. ocupa, en las figuras adjuntas y en todo lo que sigue, nos vamos a referir a un ejemplo concreto de realización práctica del mismo.

La figura 1ª representa una vista en sección

30. de la tapa objeto de la presente invención, montada so-

bre una yogurtera.

La figura 2ª representa una vista inferior de la tapa en el caso particular representado de forma circular y dotada de siete orificios.

35. Según se observa en dichas figuras la tapa -1- dispone de una serie de orificios -2-, (en éste caso concreto siete), y se monta sobre la yogurtera -3-, (en éste caso concreto cilíndrica), de modo que cierre su parte superior, pero permitiendo que por los orificios -2- asomen los bordes superiores, de los vasos o tarros donde se está fabricando el yogurt, con lo que dichos vasos quedarán en el interior de la cámara -4-, que conservará así mejor la temperatura que le proporciona el calentamiento de la resistencia alojada en el espacio -5- de la yogurtera. Una placa superior plana -6- cubre la anterior tapa, cerrando herméticamente el conjunto, incluidas las bodas abiertas de los envases de yogurt, Una tapa exterior -7- se dispone sobre el anterior conjunto.
- 40.
- 45.

- No alterarán la esencialidad del presente Modelo de Utilidad, todas aquellas modificaciones de carácter secundario, como pueden ser formas y dimensiones generales, detalles accesorios de construcción o de acabado, materiales utilizados en su fabricación, número de orificios, ni en general cuantas no supongan variación profunda y sustancial del objeto principal descrito que se resume en las siguientes:
- 50.
- 55.

REIVINDICACIONES:

- 1ª - Tapa para yogurtera que esencialmente se caracteriza por consistir en una tapa de forma adecuada a la yogurtera a la que se quiera aplicar y dotada de una serie de orificios, de diámetro correspondiente al de los vasos de fabricación de yogurt que vayan a ser utilizados, y en los que irán cogidos los bordes superiores de dichos vasos, de modo que al cubrir con dicha tapa la yogurtera, los vasos en donde se fabrica el yogurt, quedarán en el interior de una cámara cerrada, en donde se conservará una temperatura más elevada que en las yogurteras abiertas ordinarias, complementando la tapa citada una placa superior plana, que cerrará la parte inferior portadora de los orificios y las correspondientes partes superiores de los vasos o tarros de yogurt, cubriendo el conjunto una tapa exterior.,

2ª - TAPA PARA YOGURTERA.

- Todo tal y como queda descrito, reivindicado y, representado en los dibujos adjuntos.,

Consta la presente memoria de tres hojas foliadas escritas a máquina por una sola de sus caras.

Madrid, a 20 de enero de 1.977.



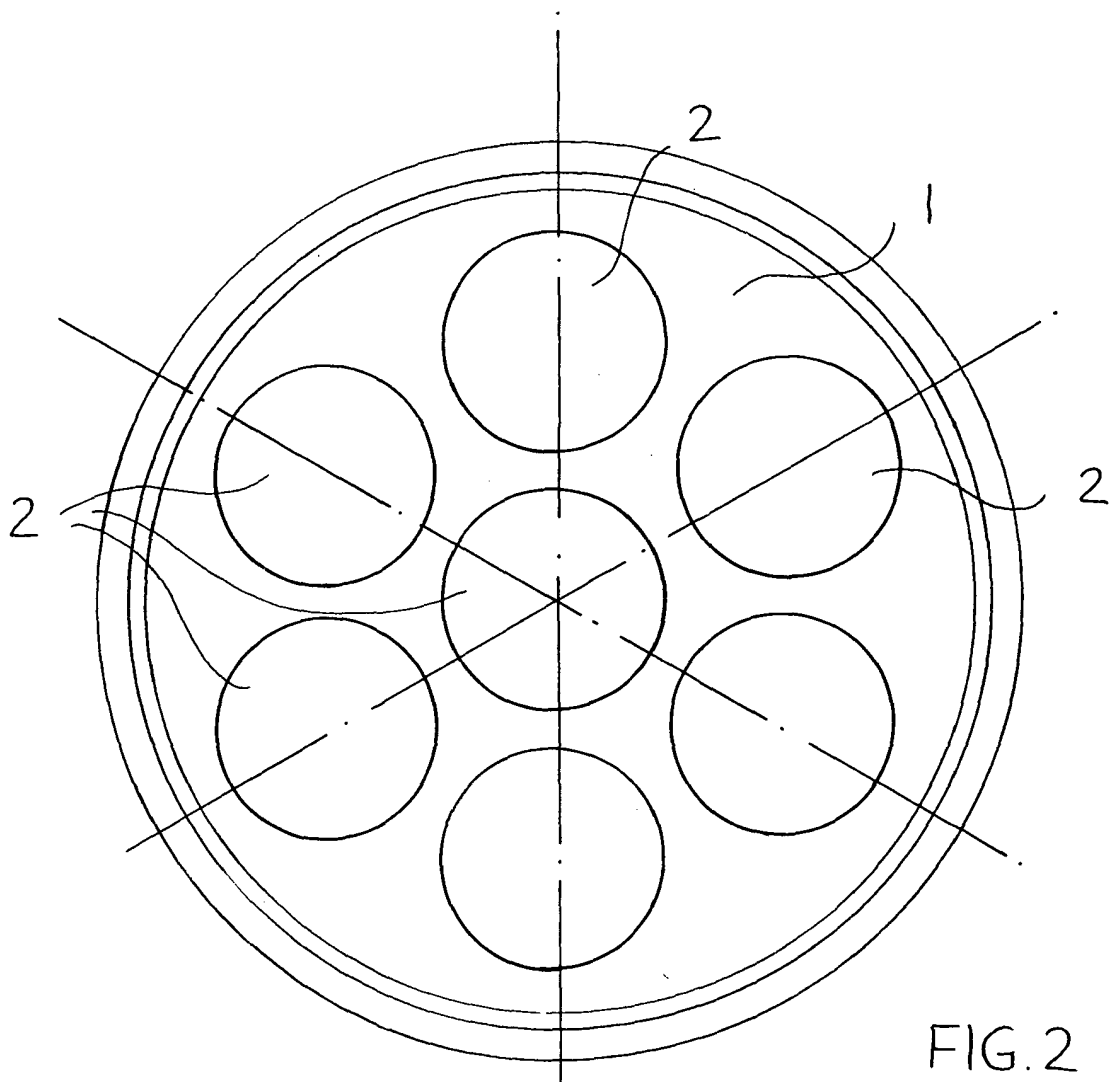
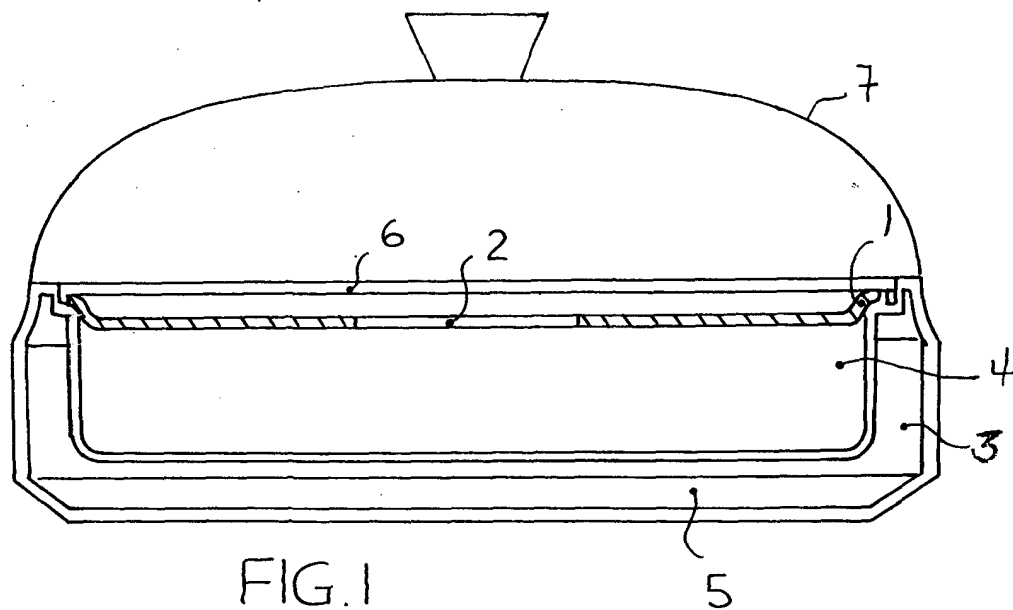

20 ENE 1977

ESCALA VARIABLE