



19 ES 11 21 22 10 Y  
NUMERO **225850**  
FECHA DE PRESENTACION  
21.6.1977



ESPAÑA

**MODELO DE UTILIDAD**

30 PRIORIDADES: 31 NUMERO		32 FECHA	33 PAIS
47 FECHA DE PUBLICIDAD		51 CLASIFICACION INTERNACIONAL	
54 TITULO DE LA INVENCIÓN "PRODUCTO CERAMICO PERFECCIONADO"			
71 SOLICITANTE (S) Don Jorge ROCHET VILLEDARY			
DOMICILIO DEL SOLICITANTE 16 rue du Rempart-du-Touronc - 09 PAMIERS (Francia)			
72 INVENTOR (ES)			
73 TITULAR (ES) Don Jorge ROCHET VILLEDARY			
74 REPRESENTANTE Don Antonio ARICHA FERNANDEZ			



El Modelo de Utilidad a que se refiere la presente Memoria está destinado a garantizar la fabricación y explotación exclusivas, en todo el territorio nacional, de un producto cerámico perfeccionado.

5 Este producto hace particular referencia a los ladrillos macizos, bovedillas, tabicados, etc., y otras piezas similares para la construcción.

10 En el levantamiento de paredes es frecuente necesitar, al final de una hilada, de medio ladrillo o parte de él para completar la misma. Ello se consigue partiendo un ladrillo entero por su mitad o a distancia conveniente de sus extremos, operación que necesita cierta destreza por parte del operario albañil, y aún así las más de las veces no se obtiene el corte a la medida exacta y además resulta imperfecto, todo lo cual requiere de ciertos retoques con la consiguiente pérdida de tiempo y desperdicio del material sobrante.

15 La principal novedad del presente producto cerámico perfeccionado consiste en que presenta un semi-corte transversal efectuado en verde por su mitad u otra distancia prevista, de forma que luego de cocer, la pieza se rompe por el lugar señalado con el mínimo esfuerzo, en un instante, y además sin desperdicio alguno, pudiéndose aprovechar la parte sobrante para sucesivas hiladas. Todo ello claro está, sin perjuicio de poder utilizar la pieza entera, ya que, para su trabajo a compresión, la presencia del semi-corte transversal no supone ningún perjuicio.

25 Para comprender mejor el objeto, y sólo a título de ejemplo, se adjunta una hoja de dibujos en la que:

30 La fig. 1ª, es una vista en perspectiva de un ladrillo perfeccionado.

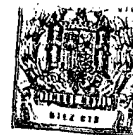

Y la fig. 2ª, representa una sección longitudinal del mismo producto en el momento de su corte.

35 Según lo diseñado (fig. 1ª), el presente producto -3- presenta un semi-corte transversal -4- perpendicular a una de sus caras mayores y a cierta distancia de sus extremos (centrado en el caso del ejemplo).

40 El mismo producto o ladrillo -3- se rompe fácil y exactamente por el lugar señalado -4- al golpear o presionar sobre una de sus mitades -5- (fig. 2ª).

45 El semi-corte descrito -4- no representa obstáculo alguno para emplear el ladrillo entero, puesto que su resistencia a la compresión cual es la fuerza a que estará sometido en una hilada corriente de pared, no sufre disminución alguna.

50 Son variables las circunstancias de tamaño, forma y material particularmente referidos a cada uno de los elementos que integran el conjunto, en el que podrá ser variado todo aquello que no suponga una alteración de la esencialidad del objeto expuesto en la pasada descripción, la cual deberá ser considerada en su más amplio sentido y no como una limitación de posibilidades de realización.

N O T A

55 EN RESUMEN: El Modelo de Utilidad que, por veinte años se solicita para todo el territorio nacional, ha de recaer sobre las siguientes reivindicaciones:

60 1ª.- "PRODUCTO CERAMICO PERFECCIONADO", que comporta una configuración prismática o aproximada a ella, tal como los ladrillos macizos, huecos, etc., y otras piezas similares para la construcción, caracterizado porque el mismo producto presenta un corte preferentemente perpendicular a una de sus caras mayores y que va de uno a otro lado



65

de dicha cara, efectuado a determinada distancia de sus extremos y que profundiza en parte de su espesor, al objeto de que el mismo producto, mediante presión o golpe sobre una de sus divisiones, se pueda partir por el lugar señalado con el mínimo esfuerzo y sin desperdicio alguno.

2ª.- "PRODUCTO CERAMICO PERFECCIONADO"

70

Todo conforme queda expresado en la presente Memoria descriptiva, que consta de cuatro páginas, escritas a máquina por una sola cara, y dibujos que se acompañan.

Madrid, 21 ENE. 1977

P.A.,  
ANTONIO ARICHA

Firmado: JUAN GUERRERO

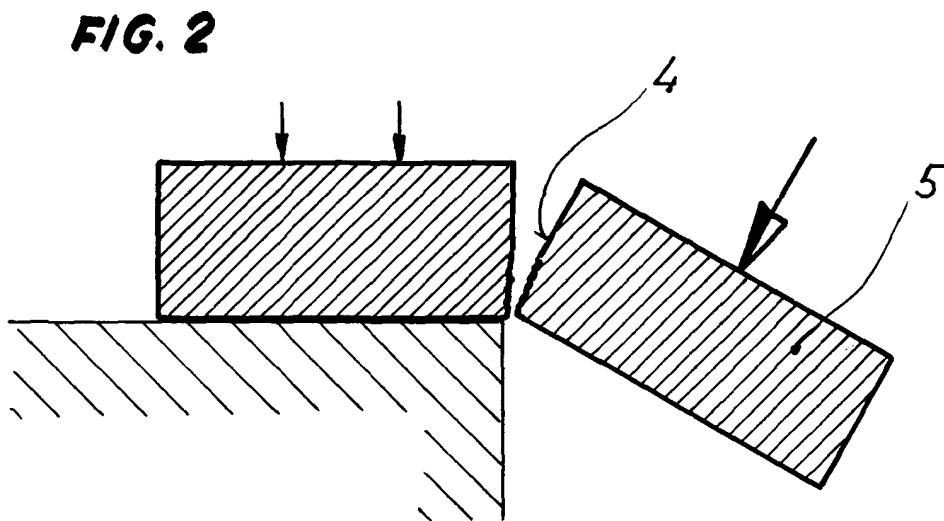
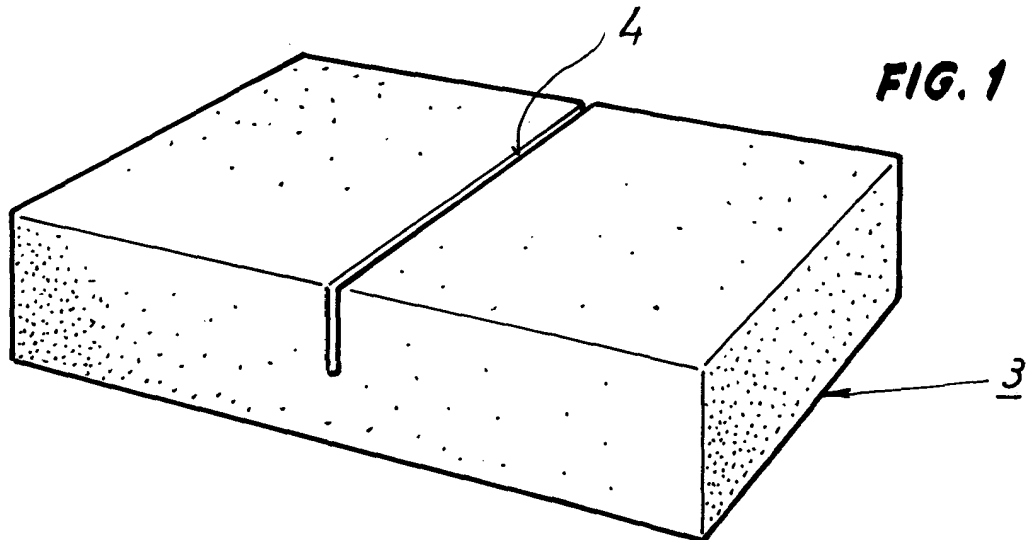

Madrid, 21 ENE. 1977  
p.a.

*[Handwritten signature]*

Escala variable