

23



225771

225771

MEMORIA DESCRIPTIVA

que se acompaña

a la solicitud de

una PATENTE DE INTRODUCCION por DIEZ AÑOS en ESPAÑA, a fa -
vor de DON LUIS GARDETA GRACIA, de nacionalidad española, con
residencia en ZARAGOZA, Paseo de la Independencia, nº 13

p o r

"UNA PINZA PARA LA SOLDADURA POR PUNTOS"

..*.*.*

Fuente de Origen: MID STATES WELDER MFG Co, domiciliada en
6025 S. Ashland Ave.- CHICAGO-ILLINOIS (USA)

..*



La Patente de Introducción que se solicita reúne las condiciones que determina el Estatuto vigente de la Propiedad Industrial de fecha 26 de Julio de 1929, texto refundido, publicado el 30 de Abril de 1930.

5 Muchos han sido los artificios proyectados y usados con más o menos éxito para conseguir la unión de piezas por puntos en lugar de ensamblarlas por medio de remachado en frío o caliente.

10 El mejor resultado obtenido lo ha sido con las máquinas - creadas especialmente para la soldadura por puntos, en las que se han producido desde la pequeña máquina hasta la máquina para grandes espesores y elevada cadencia, en las que todo el trabajo se hace automáticamente. Pero todas ellas son máquinas para colocarlas fijas y por ello no hay más remedio que presentar la pieza, que se quiere unir, a la máquina y esto además
15 de ser costoso no siempre es factible, por lo que en demasiados casos se tiene que prescindir del sistema para utilizar en buena parte el remachado, perdiendo las ventajas de velocidad y economía indispensables para poder competir produciendo al
20 ritmo que las necesidades demandan.

El presente invento, debido a la Empresa Norteamericana Mid States Welder MFG, solventa todos los inconvenientes con la creación de una máquina portátil para soldar por puntos que, además de su reducido peso y poco precio, puede realizar sobre
25 la pieza cualquier trabajo corriente de soldadura por puntos.

Como puede verse por el dibujo adjunto, se trata de un transformador muy manejable al cual se han incorporado asas para su manejo, placa de bornas y contactores, interruptor soportadas por una coraza que aloja además, los porta-electrodos y los
30 resortes necesarios para producir la presión que ha de mantener fuertemente apretados los electrodos durante el paso de la corriente y por el tiempo necesario para la soldadura.

225771



Para más fácil comprensión el dibujo indica las diversas partes del aparato que son las siguientes:

- 35 1.- Cable flexible para toma de corriente de la Red; 2.- Contactores; 3.- Interruptor de corriente; 4.- Empuñadura fija;
- 40 5.- Empuñadura de maniobra; 6.- Porta-electrodos fijo; 7.- Tuer- cas de fijación de los electrodos; 8.- Electrodos de brazo fi- jo; 9.- Electrodos del brazo interior; 10.- Porta-electrodos interior; 11.- Charnela y placa de fijación del porta-electro- dos; 12.- Articulación de la cabeza; 13.- Bloque del cierre - del transformador; 14.- Transformador.

FUNCIONAMIENTO:

45 Tal como se vé en el dibujo estándole la empuñadura de manio- bra 5 suelta, que es su posición normal, los electrodos quedan separados y pueden recibir la pieza que se desee soldar. Para efectuar el punto de soldadura, basta apretar la empuñadura 5 hasta que descanse sobre la empuñadura fija 4, para que por ha- ber sido comprimido el muelle antagonista cabeza, ésta giran- do sobre su articulación 12 habrá cerrado fuertemente los elec- trodos contra la pieza que se desea soldar en ésta posición, se acciona el interruptor 3 que deja libre paso a la corriente en la intensidad necesaria y, puestas al rojo vivo las caras interiores, se produce el punto de soldadura. Seguidamente se 50 interrumpe la corriente cerrando el interruptor y se deja vol- ver la empuñadora 5 a su posición normal, para volver a intro- ducir la pieza en el sitio que se desee para producir un nuevo punto.

60 El aparato descrito muy manejable y de poco peso, se emplea generalmente en espesores débiles, pero no hay ningún inconve- niente en aumentando la potencia del transformador producir - soldaduras sobre espesores más fuertes. En éste caso general- mente, además de la ventilación por aire se provee al aparato de una refrigeración por agua u otro liquido que se hace cir-

225771

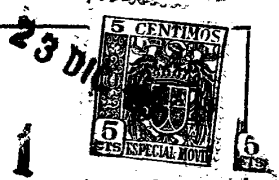

65 cular por el interior del transformador y por los porta-electrodos y electrodos mismos.

70 Descrip el aparato como antecede es preciso añadir que pueden variar los detalles de realización, sin que por ello se altere la esencia de la invención que es la que se desprende de los párrafos que preceden y la que se reivindica en la siguiente

N O T A

En resumen: La PATENTES DE INTRODUCCION que se solicita, recae sobre las reivindicaciones siguientes:

75 1ª.- UNA PINZA PARA LA SOLDADURA POR PUNTOS, caracterizada por estar constituida por un transformador unido al cual van las placas de admisión contactores, interruptor, empuñadura fija y móvil, así como los resortes de presión y en su cabeza los porta-electrodos y electrodos, siendo estos recambiables.

80 2ª.- UNA PINZA, según la anterior reivindicación, caracterizada porque los electrodos se mantienen fuertemente unidos para producir el punto mediante resortes de presión regulable, viniendo efectuada la maniobra de los mismos mediante la palanca móvil citada en la 1ª reivindicación, dispuesta en la parte superior y unida a la anterior del transformador.

85 3ª.- UNA PINZA, según las anteriores reivindicaciones, caracterizada porque los porta-electrodos van fijos en la parte anterior del transformador y sobre el mismo armazón, en que se apoyan las empuñaduras fija y móvil, hallándose dispuesta en la parte posterior e inferior de la primera empuñadura el interruptor de corriente.

90 4ª.- Se reivindica, por último, como objeto sobre el que ha de recaer la PATENTE DE INTRODUCCION que se solicita: " UNA PINZA PARA LA SOLDADURA POR PUNTOS".

95 Todo conforme queda descrito en la presente memoria, que consta de cinco páginas escritas a máquina y dibujos que se -



acompañan.

225 771

Madrid, 23 de Diciembre de 1955

ALFONSO UNGRIA.

Alfonso Ungria



225771

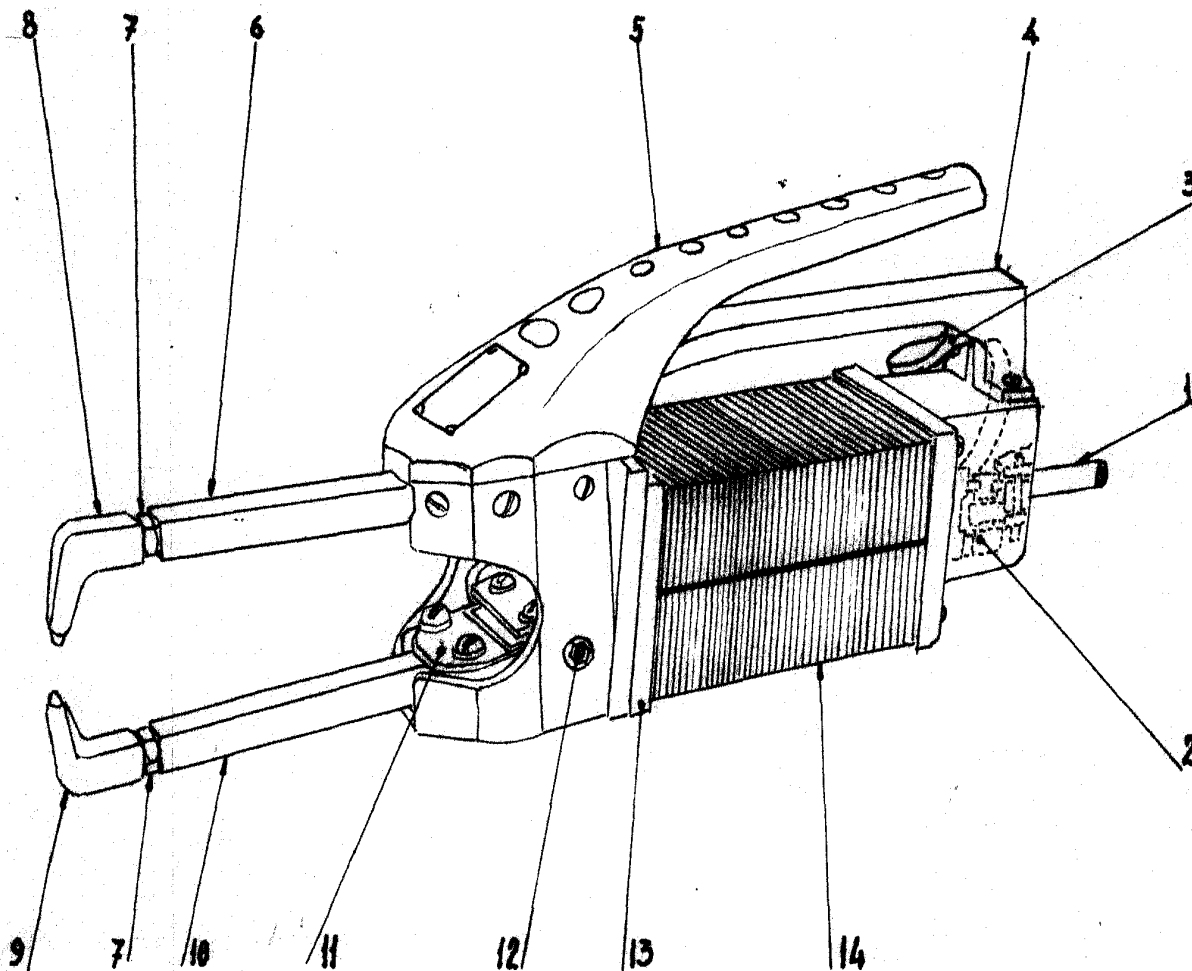

ESCALA VARIABLE
MADRID, 23 DE Diciembre DE 1955
ALFONSO VARGAS