



ESPAÑA

19 ES	11 NUMERO	10 Y
	21 225688	
	22 FECHA DE PRESENTACION	
		14 enero 1977

MODELO DE UTILIDAD

30 PRIORIDADES:	32 FECHA	33 PAIS
31 NUMERO		

47 FECHA DE PUBLICIDAD	51 CLASIFICACION INTERNACIONAL
	A 63 F

54 TITULO DE LA INVENCION
"FICHA PARA JUEGOS".

71 SOLICITANTE (S)
ENRIQUE BORRAS Y CIA, S. R. C.

DOMICILIO DEL SOLICITANTE
Mataró (Barcelona), Calle San Agustín, 35-43

72 INVENTOR (ES)

73 TITULAR (ES)

74 REPRESENTANTE
Don Ignacio PONTI GRAU

La presente invención se refiere a una ficha para juegos, especialmente del tipo dominó, cuya constitución es muy simple.

5 Actualmente se conocen múltiples juegos de composición de fichas basadas en el dominó, las cuales, en vez de los clásicos puntos o círculos, presentan figuras y gráficos muy diversos.

Lógicamente la impresión de tales gráficos y diseños en estas fichas presenta problemas de realización, ya  
10 que no resulta rentable realizarla directamente sobre la ficha, como es el caso del dominó.

Por ello se ha ideado la ficha objeto de la invención, muy simple y a la vez práctica.

La ficha en cuestión consta esencialmente de una  
15 cazoleta, dotada en el fondo de unas ventanas y de, por lo menos, un travesaño, en el fondo de cuya cazoleta se dispone una lámina provista de unos gráficos visibles a través de las ventanas, en tanto que en el borde de la cazoleta ajusta una tapa dotada de diversos salientes que se  
20 apoyan contra la lámina manteniéndola en posición, cuya tapa dispone de un tetón, por lo menos, que atraviesa un orificio previsto en la lámina y queda fijado en el travesaño del fondo de la cazoleta.

En una realización más concreta, el tetón de la  
25 tapa presenta un pequeño hueco en su extremo, en el que se introduce un vástago complementario que sobresale del travesaño de la cazoleta.

Para la mejor comprensión de cuanto queda descri-

to en la presente memoria, se acompaña un dibujo en el que, tan sólo a título de ejemplo, se representa un caso práctico de realización del objeto de la invención.

5 En dicho dibujo, la figura 1 es una vista en perspectiva del despiece de la ficha; la figura 2 es una vista en perspectiva de la ficha montada; y la figura 3 es una sección longitudinal de la ficha montada.

10 La ficha descrita consta en los dibujos de una cazoleta -1-, dotada de dos ventanas -2-, separadas por un travesaño intermedio -3-, que en el dorso presenta un pequeño resalte -4-, y en el anverso otro redondeado -4a-.

15 Sobre el fondo de la cazoleta se apoya una lámina -5-, que en una de sus caras está dotada de gráficos -6- relativos al juego, visibles a través de las ventanas -2-. Esta lámina -5- está provista de un orificio -7- que coincide con el resalte -4-.

20 En la boca de la cazoleta -1- ajusta una tapa -8-, dotada en su cara interna de una multitud de tetones -9- de idéntica altura, que se apoyan contra el dorso de la lámina -5-, a la que mantienen contra el fondo de la cubeta.

Dicha tapa está dotada de un tetón -10-, que atraviesa el orificio -7-, dotado de un hueco -11- en el que ajusta el resalte -4-, consolidándose la unión mediante un adhesivo.

25 Como se deduce de todo lo descrito la ficha es muy sencilla, con la ventaja que supone partir de unas piezas invariables (cubeta -1- y tapa -8-), y de una lámina -5-, en la que pueden imprimirse distintos gráficos -6-. De

esta forma la realización de diversos tipos de dominós, o juegos de composición, es muy sencilla, pues basta adoptar la lámina -5- con los dibujos -6- adecuados.

5 La simplicidad de la ficha en cuestión es un factor básico para conseguir un coste reducido en la fabricación del juego.

10 Serán independientes del objeto de la invención los materiales empleados en la construcción de las distintas piezas que componen la ficha, formas y dimensiones de las mismas y cuantos detalles accesorios puedan presentarse, siempre y cuando no afecten a su esencialidad.

- . -

## R E I V I N D I C A C I O N E S

1. Ficha para juegos, caracterizada esencialmente por el hecho de que consta de una cazoleta dotada de ventanas en el fondo, sobre el cual se apoya una lámina dotada en una de sus caras de reproducciones gráficas visibles a través de las ventanas, en tanto que en la boca de la cazoleta ajusta una tapa provista de salientes que se apoyan sobre la lámina manteniéndola contra el fondo, de cuyos resaltes uno, por lo menos, atraviesa la lámina por un orificio de la misma y se adhiere al fondo de la cubeta.

2. Ficha para juegos, según la reivindicación anterior, caracterizada esencialmente por el hecho de que el fondo de la cazoleta está dotado de, por lo menos, un travesaño, del que sobresale un pequeño saliente, en tanto que el resalte de la tapa que atraviesa el orificio de la lámina, está dotado en su extremo de un hueco en el cual encaja el saliente del travesaño.

3. Ficha para juegos.

La presente memoria descriptiva consta de cinco hojas foliadas escritas a máquina por una sola cara.

Barcelona, 14 de enero de 1977

ENRIQUE BORRAS Y CIA, S. R. C.

p.a.



27417/1

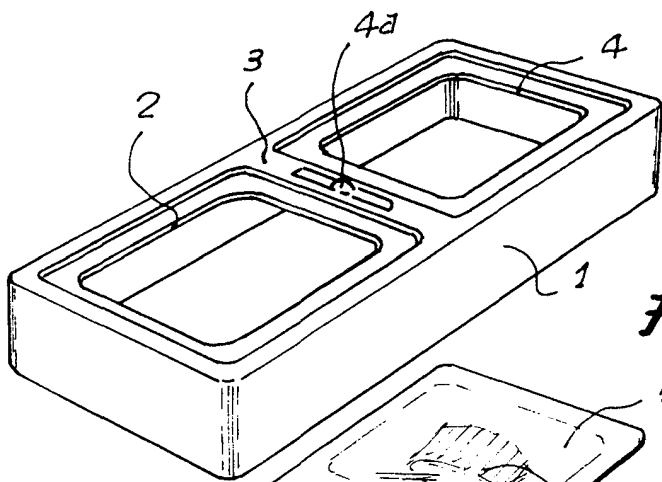

FIG. 1

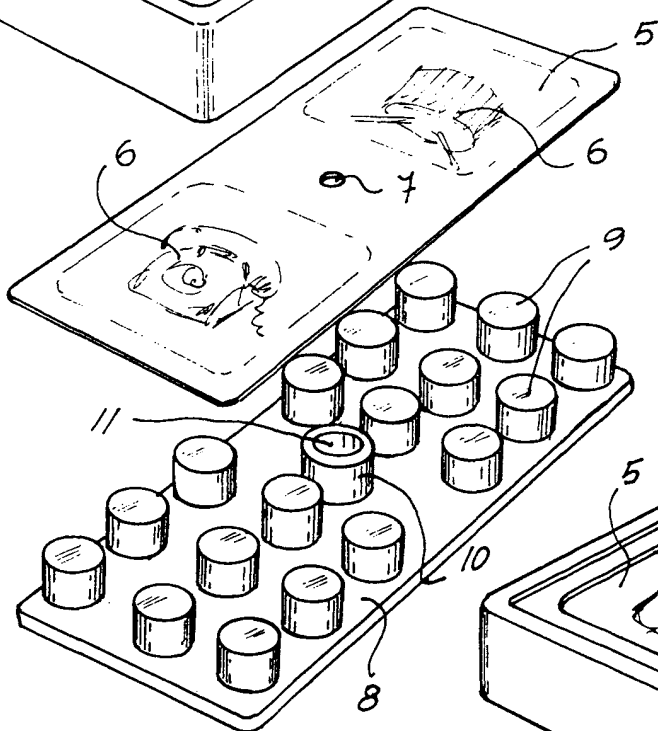

FIG. 2

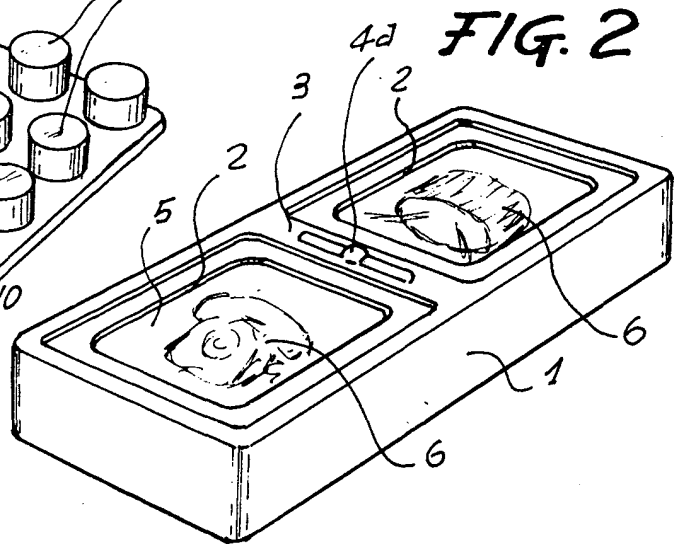
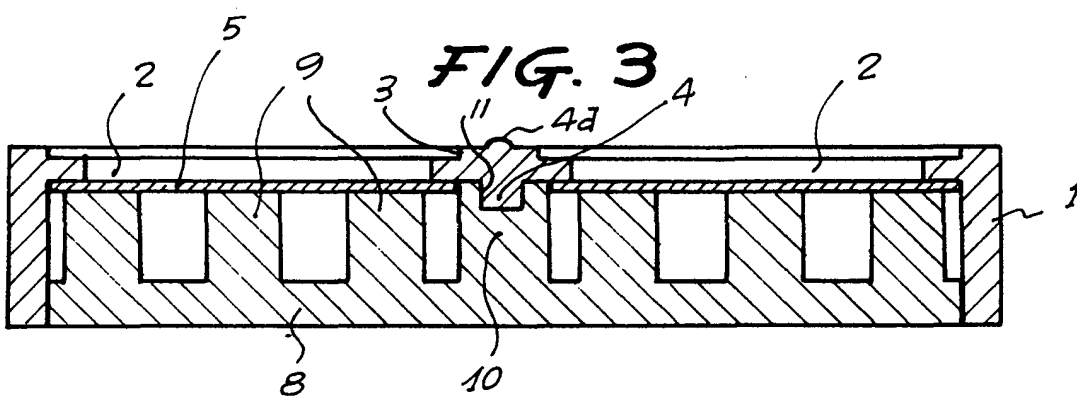

FIG. 3



Barcelona, 14 de enero de 1977  
P.a.